

VZOROVÝ REZ SKLADBOU PODKLADU STREETBALLOVEHO IHRISKA

EPDM KLASIK

- EXTERIÉR
- REALIZÁCIA NA ZEMNEJ PLÁNI

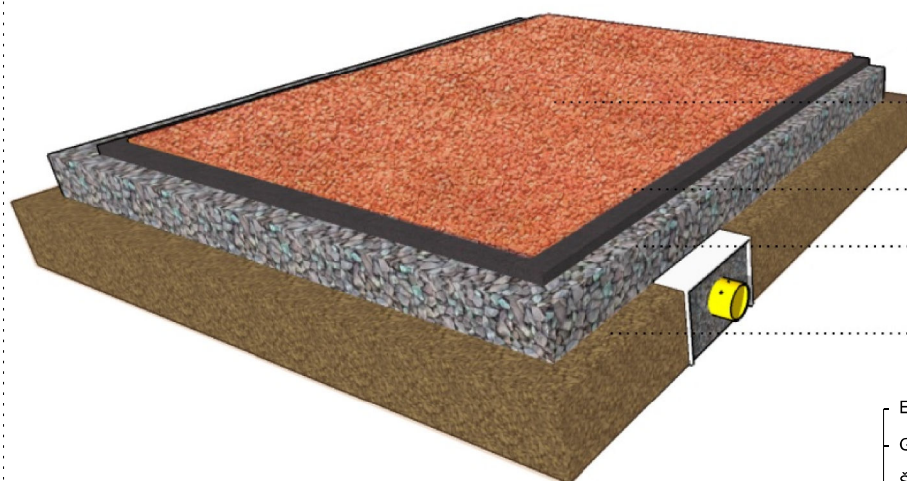

EPDM KLASIK
(hr. 11-16mm)



GUMOASFALT, hr. 35mm

2x ŠTRKOVÁ VRSTVA
(do HRÚBKY 200-250mm)

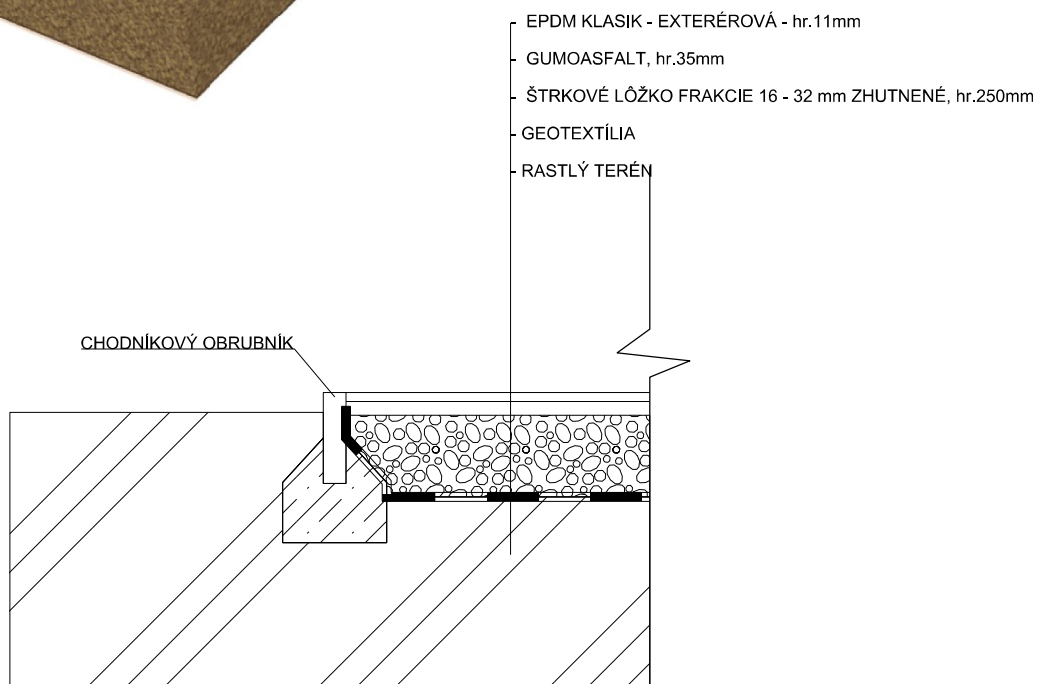
ZEMNÁ PLÁŇ S DRENÁŽOU



LEGENDA HMŔT:

-  - BETÓN (BETÓN A VÝSTUŽ PODĽA STATICKÝCH POŽIADAVIEK)
-  - RASTLÝ TERÉN
-  - ŠTRKOVÉ LŮŽKO FRAKCIE 16 - 32 mm ZHUTNENÉ

AUTORSKÉ PRÁVA SÚ VYHRADENÉ ALL RIGHTS RESERVED	AUTOR AUTHOR Ing.arch.V. HLADKÝ		VLASTNÍK VÝKRESU DRAWING OWNER	
	PROJEKTANT CHIEF DESIGNER Ing.arch.V. HLADKÝ	ZODP. PROJEKTANT EXECUTIVE DESIGNER Ing.arch.V. HLADKÝ	 SK - 036 01 MARTIN, NA BYSTRÍČKU 16 TEL / FAX : 00 421 - (0)43 - 422 38 53 WEB:WWW.CREAT.EU.SK E-mail: office@creat.eu.sk	
	VYPRACOVAL: ELABORATED Ing. P. TAVEL			
	STAVEBNÍK PRO.HOUSE-OWNER MBB a.s., ČSA 26, 974 01 Banská Bystrica		MIERKA SCALE M 1 : 25	
	MIESTO PLACE BANSKÁ BYSTRICA, k.ú.BANSKÁ BYSTRICA, parc.č. 3441, 3442/ 27		STUPEŇ DEGREE DOKUMENTÁCIA PRE STAVEBNÉ POVOLENIE	
	NÁZOV STAVBY BUILDING NAME REVITALIZÁCIA AREÁLU PLAVÁRNE ŠTIAVNÍČKY		FORMÁT SIZE 1 X A4	
	OBSAH CONTENS VZOROVÝ REZ SKLADBOU PODKLADU STREETBALLOVEHO IHRISKA		Č.VÝKRESU DRAWING NUMBER 1	
ČÍSLO KÓPIE COPY NUMBER	ČASŤ PART SO 05 - OUTDOOROVÉ PRVKY - ŠPORT			

KQ50155A

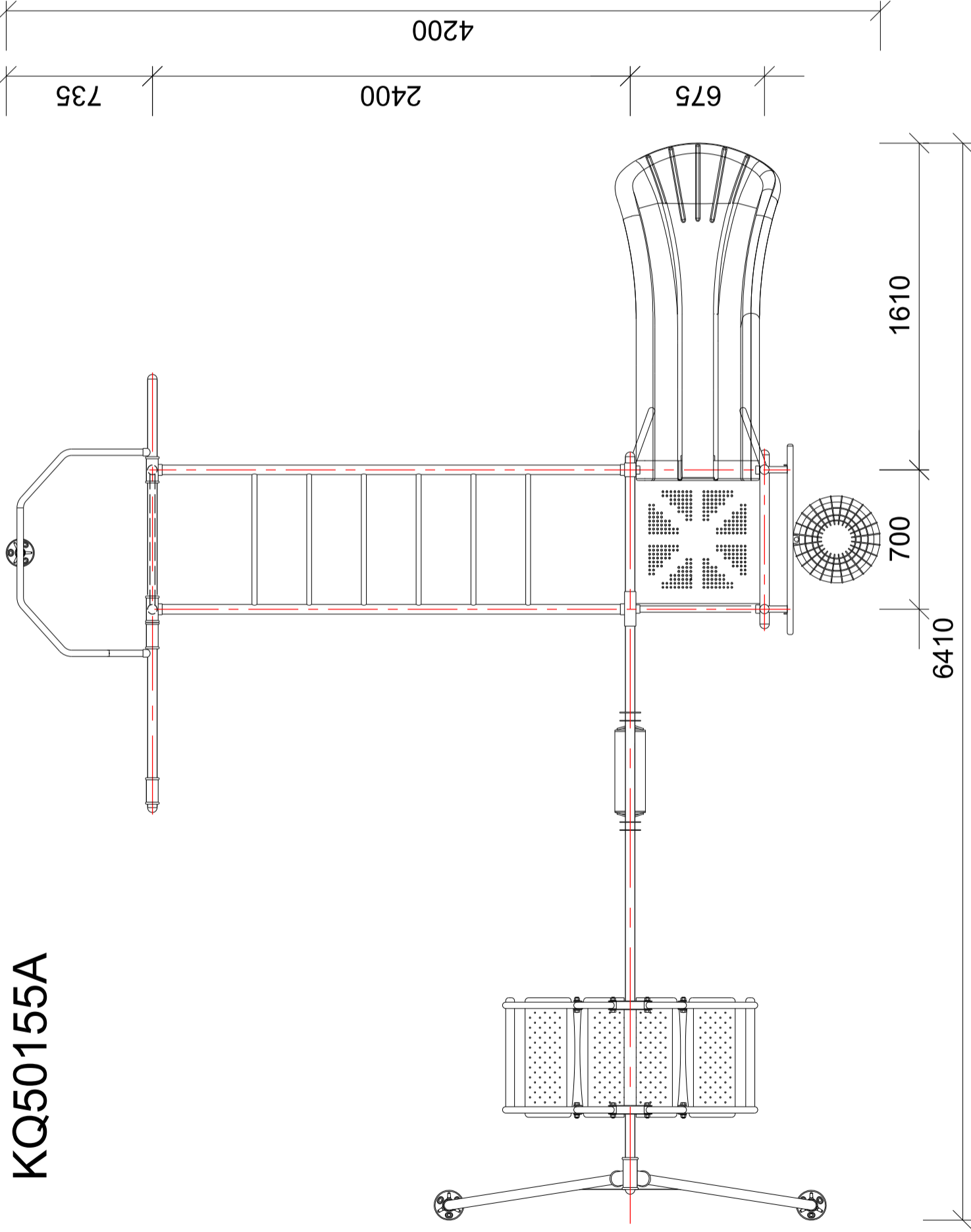

PREDAJCA: MARO TRADE

KÓD: KQ50155A

ROZMER (mm): 6410*4200*2700

MATERIÁL: LLDPE, galvanizované, oceľové profily, pogumovaný povrch

MINIMÁLNY ROZMER ZÁKLADU (mm): URČÍ VÝROBCA

NÁTER KOVÝCH PRVKOV V ODTIENI ZELENEJ, RAL SA UPRESNI U DODÁVATEĽA

AUTORSKÉ PRÁVA SÚ VYHRADENÉ ALL RIGHTS RESERVED	<p>AUTORSKÉ PRÁVA SÚ VYHRADENÉ ALL RIGHTS RESERVED</p>
ČÍSLO KÓPIE COPY NUMBER	2

AUTOR AUTHOR	Ing.arch.v. HLADKÝ	Ing.arch.v. HLADKÝ	Ing.arch.v. HLADKÝ
PROJEKTANT CHIEF DESIGNER	ZODP. PROJEKTANT EXECUTIVE DESIGNER	Ing.arch.v. HLADKÝ	Ing.arch.v. HLADKÝ
VYPRACOVAL: ELABORATED	Ing. P. TAVEL		
STAVEBNÍK PRO/HOUSE-OWNER	MBB a.s., ČSA 26, 974 01 Banská Bystrica		
MIESTO PLACE	BANSKÁ BYSTRICA, k.ú.BANSKÁ BYSTRICA, parc.č. 3441, 3442/27		
NÁZOV STAVBY BUILDING NAME	REVITALIZÁCIA AREÁLU PLAVÁRNE ŠTIAVNICKY		
OBSAH CONTENTS	SO 05.02 - SÚBOR PRVKOV - DETSKÉ IHRISKO MARO KQ50155A		
ČASŤ PART	SO 05 - OUTDOOROVÉ PRVKY - ŠPORT		

VLASTNÍK VÝKRESU DRAWING OWNER	CREAT a r c h i t e c t s SK - 036 01 MARTIN, NA BYSTRICKU 16 TEL./FAX: 00 421 - 043 - 422 38 53 WEB:WWW.CREAT.EU.SK E-mail: office@creat.eu.sk	DÁTUM DATE	JUN 2019
MIERKA SCALE	M 1 : 25	FORMÁT SIZE	2 X A4
STUPEŇ DEGREE	DOKUMENTÁCIA PRE STAVEBNÉ POVOLENIE	Č. VÝKRESU DRAWING NUMBER	2



PLAVÁREŇ

- LEGENDA:**
- PEŠIE KOMUNIKÁCIE, CHODNÍKY
 - SPEVNENÉ PLOCHY - ODDYCHOVÉ, WORKOUT
 - SPEVNENÉ PLOCHY - DETSKÉ IHRISKO
 - PLOCHY ZELENE
 - SPEVNENÁ PLOCHA - ŠTRK
 - STREETBALLOVÉ IHRISKO - UMELÝ ŽIVČNÝ POVRCH (ako napr. Conipur 2S)
 - HRANICA RIEŠENÉHO ÚZEMIA
 - OHRANIČENIE PARCEL
 - DRÔTENÝ, KOVOVÝ PLOT
 - SPEVNENÉ PLOCHY
 - OBJEKT KRYTIA PRAMEŇA - ODSTRÁNENIE
 - SPEVNENÉ PLOCHY - ODDYCHOVÉ, WORKOUT
- GUMENÁ DLAŽBA S EPDM 500x500mm - EXTERÉROVÁ
 - OUTDOOROVÝ PRVOK (WORKOUT, FITNESS....)
 - SPEVNENÉ PLOCHY - ODDYCHOVÉ
- GUMENÁ DLAŽBA S EPDM 500x500mm - EXTERÉROVÁ
 - PRVOK DETSKÉHO IHRISKA (IHRISKO, HOJDAČKA.....)

PRED REALIZÁCIU VÝKOPOVÝCH PRÁČ PRE PRÍPOJKY JE NUTNÉ PRESNÉ ZAMERANIE EXISTUJÚCICH INŽINIERSKÝCH SIETÍ !!!
 PRI UKLADANÍ INŽINIERSKÝCH SIETÍ DO ZEME JE NUTNÉ REŠPEKTOVAŤ ODSTUPOVÉ VZDIALENOSTI JEDNOTLIVÝCH DRUHOV
 INŽINIERSKÝCH SIETÍ PODLA STN 73 60 05 STN 73 60 06 !!!

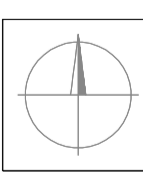

AUTORSKÉ PRÁVA SÚ VYHRADENÉ ALL RIGHTS RESERVED		AUTOR: Ing. arch. V. HLADKÝ, Ing. arch. P. TAVEL	ZODP. PROJEKTANT Ing. arch. V. HLADKÝ	VLASTNÍK VÝKRESU DRAWING OWNER
		PROJEKTANT Ing. arch. V. HLADKÝ	EXECUTIVE DESIGNER Ing. arch. V. HLADKÝ	CREAT architects SK - 036 01 MARTIN, NA BYSTRICKEJ 16 TEL / FAX: 02 421 - 0943 - 4 223 853 E-mail: office@creat.eu.sk
		VYPRACOVÁVATEL Ing. arch. V. HLADKÝ, Ing. arch. P. TAVEL		
		STAVEBNÍK PROHOUSE-OWNER MBB a.s., ČSA 26, 974 01 Banská Bystrica		DÁTUM DATE JÚN 2019
		MIESTO PLACE BANSKÁ BYSTRICA, k.ú. BANSKÁ BYSTRICA, parc.č. 3441,3442/ 27		MIERKA SCALE M 1 : 250
		NÁZOV STAVBY BUILDING NAME REVITALIZÁCIA AREÁLU PLAVÁRENE ŠTIAVNICKY		STUPEŇ DEGREE DOKUMENTÁCIA PRE STAVEBNÉ POVOLENIE
		OBSAH CONTENTS KOORDINAČNÁ SITUÁCIA		FORMÁT SIZE Č. VÝKRESU DRAWING NUMBER
		ČASŤ PART SO 05 - OUTDOOROVÉ PRVKY - ŠPORT		FORMÁT SIZE 6 X A4
ČÍSLO COPY NUMBER	KÓPIE COPY NUMBER			C2

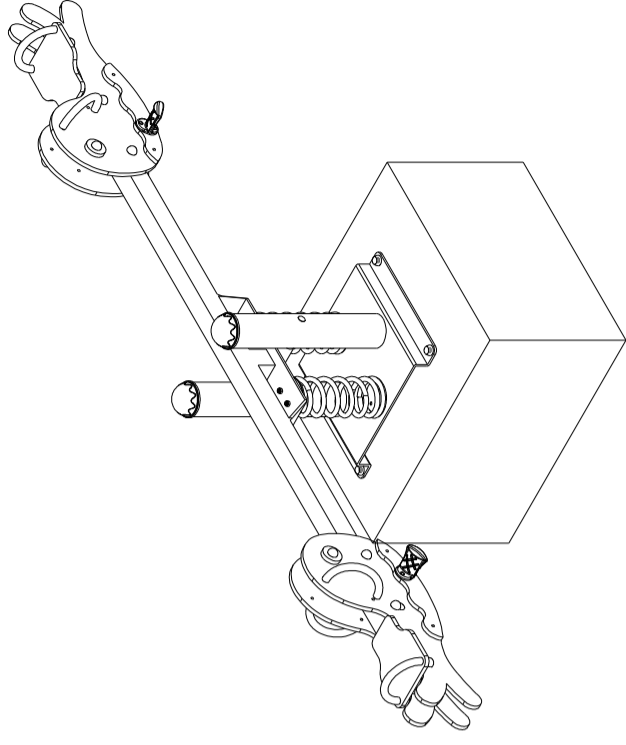
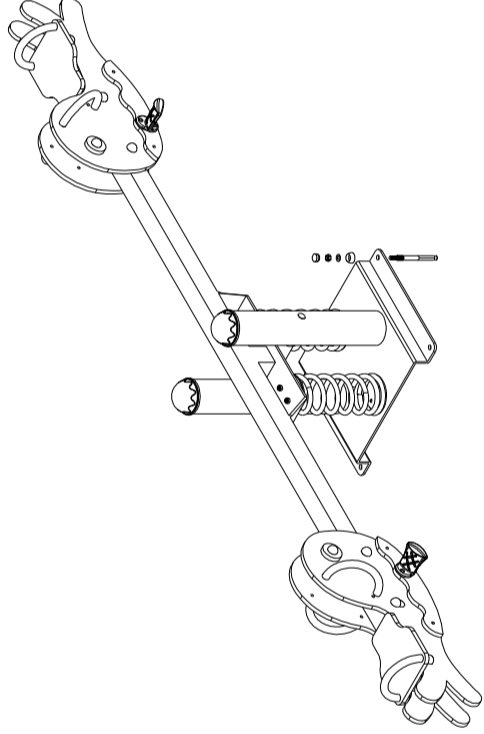
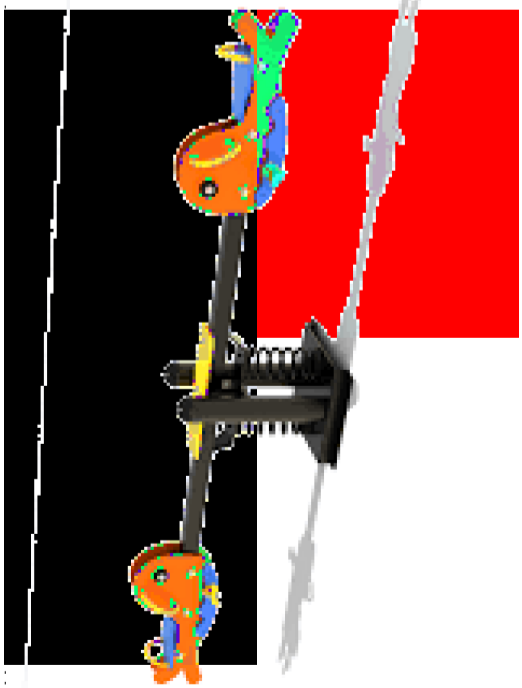

3305

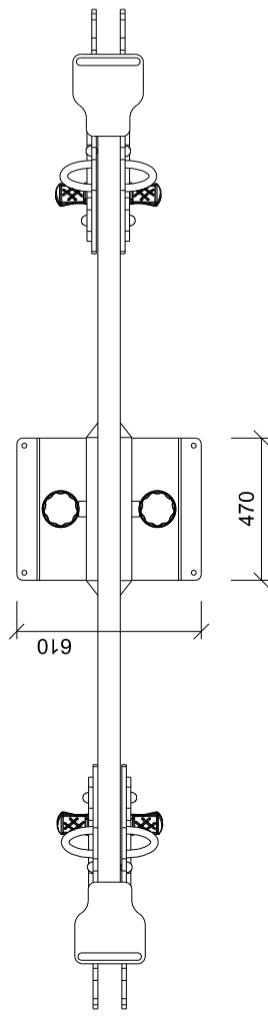

610

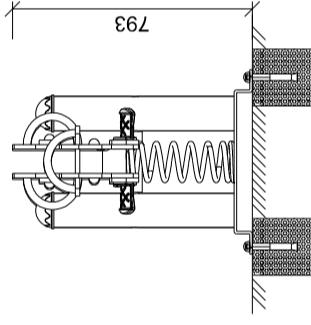
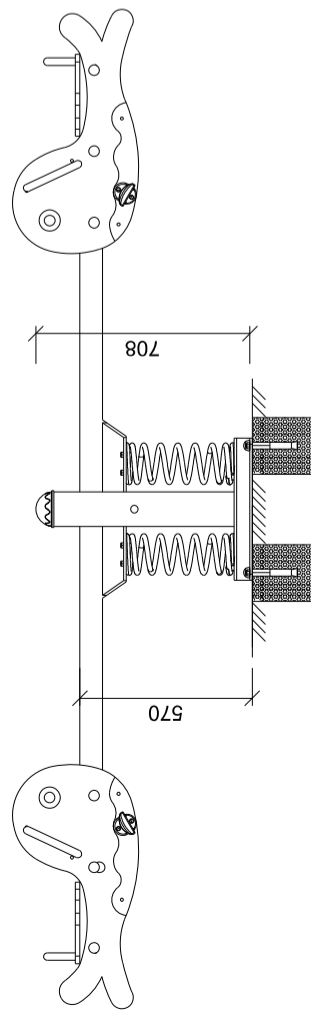

793

PREDAJCA: MARO TRADE

KÓD: ES -30005

ROZMER (mm): 3305*610*708

MATERIÁL: galvanizovaná oceľová pružina, HDPE

MINIMÁLNY ROZMER ZÁKLADU (mm): 2x580*500, hl.700mm

NÁTER KOVOVÝCH PRVKOV V ODTIENI ZELENEJ, RAL SA UPRESNÍ U DODÁVATEĽA

AUTORSKÉ PRÁVA SÚ VYHRADENÉ ALL RIGHTS RESERVED	ČÍSLO KÓPIE COPY NUMBER
---	----------------------------

AUTOR AUTHOR	Ing.arch.v. HLADKÝ	VLASTNÍK VÝKRESU DRAWING OWNER	CREAT a r c h i t e c t s
PROJEKTANT CHIEF DESIGNER	Ing.arch.v. HLADKÝ	ZODP. PROJEKTANT EXECUTIVE DESIGNER	Ing.arch.v. HLADKÝ
VYPRACOVAL: ELABORATED	Ing. P. TAVEL		SK - 036 01 MARTIN, NA BYSTRICKU 16 TEL./FAX: 00 421 - (0)43 - 422 38 53 WEB:WWW.CREAT.EU.SK E-mail: office@creat.eu.sk
STAVEBNÍK PRO-HOUSE-OWNER	MBB a.s., ČSA 26, 974 01 Banská Bystrica		DÁTUM DATE
MIESTO PLACE	BANSKÁ BYSTRICA, k.ú.BANSKÁ BYSTRICA, parc.č. 3441, 3442/27		JUN 2019
NÁZOV STAVBY BUILDING NAME	REVITALIZÁCIA AREÁLU PLAVÁRNE ŠTIAVNÍČKY		MIERKA SCALE
OBSAH CONTENTS	SO 05.03 - SÚBOR PRVKOV - HOJDAČKA MARO ES -30005		M 1 : 25
ČASŤ PART	SO 05 - OUTDOOROVÉ PRVKY - ŠPORT		STUPEŇ DEGREE
			DOKUMENTÁCIA PRE STAVEBNÉ POVOLENIE
			FORMÁT SIZE
			2 X A4
			Č. VÝKRESU DRAWING NUMBER
			3



PREDAJCA: MARO TRADE
KÓD: KQ50161P
ROZMER (mm): 770*390*730
MATERIÁL: PE doska, pružina
ROZMER ZÁKLADU (mm): 500*500, hl.700mm

NÁTER KOVOVÝCH PRVKOV V ODTIENI ZELENEJ, RAL SA UPRESNÍ U DODÁVATEĽA

AUTORSKÉ PRÁVA SÚ VYHRADENÉ	AUTOR AUTHOR		Ing.arch.V. HLADKÝ		VLASTNÍK VÝKRESU DRAWING OWNER	
	PROJEKTANT CHIEF DESIGNER		Ing.arch.V. HLADKÝ		 SK - 036 01 MARTIN, NA BYSTRICĽU 16 TEL / FAX : 00 421 - (0)43 - 422 38 53 WEB:WWW.CREAT.EU.SK E-mail: office@creat.eu.sk	
ALL RIGHTS RESERVED	VYPRACOVAL: ELABORATED		Ing. P. TAVEL		DÁTUM DATE	
	STAVEBNÍK PRO.HOUSE-OWNER		MBB a.s., ČSA 26, 974 01 Banská Bystrica		JÚN 2019	
	MIESTO PLACE		BANSKÁ BYSTRICA, k.ú.BANSKÁ BYSTRICA, parc.č. 3441, 3442/ 27		MIERKA SCALE	
	NÁZOV STAVBY BUILDING NAME		REVITALIZÁCIA AREÁLU PLAVÁRNE ŠTIAVNIČKY		STUPEŇ DEGREE	
	OBSAH CONTENS		SO 05.04 - SÚBOR PRVKOV - FS-27503		DOKUMENTÁCIA PRE STAVEBNÉ POVOLENIE	
ČÍSLO KÓPIE COPY NUMBER	ČASŤ PART		SO 05 - OUTDOOROVÉ PRVKY - ŠPORT		FORMÁT SIZE	
					1 X A4	
					Č.VÝKRESU DRAWING NUMBER	
					4	

PREDAJCA: MARO TRADE

KÓD: FS-27505

ROZMER (m): 1,74*0,73*2,25

MATERIAL: galvanizovaná oceľ, plast, kvalitná farba
MANIPULAČNÝ PRIESTOR: 4000x4700mm

NÁTER KOVOVÝCH PRVKOV V ODTIENI ZELENEJ, RAL SA UPRESNI U DODÁVATEĽA

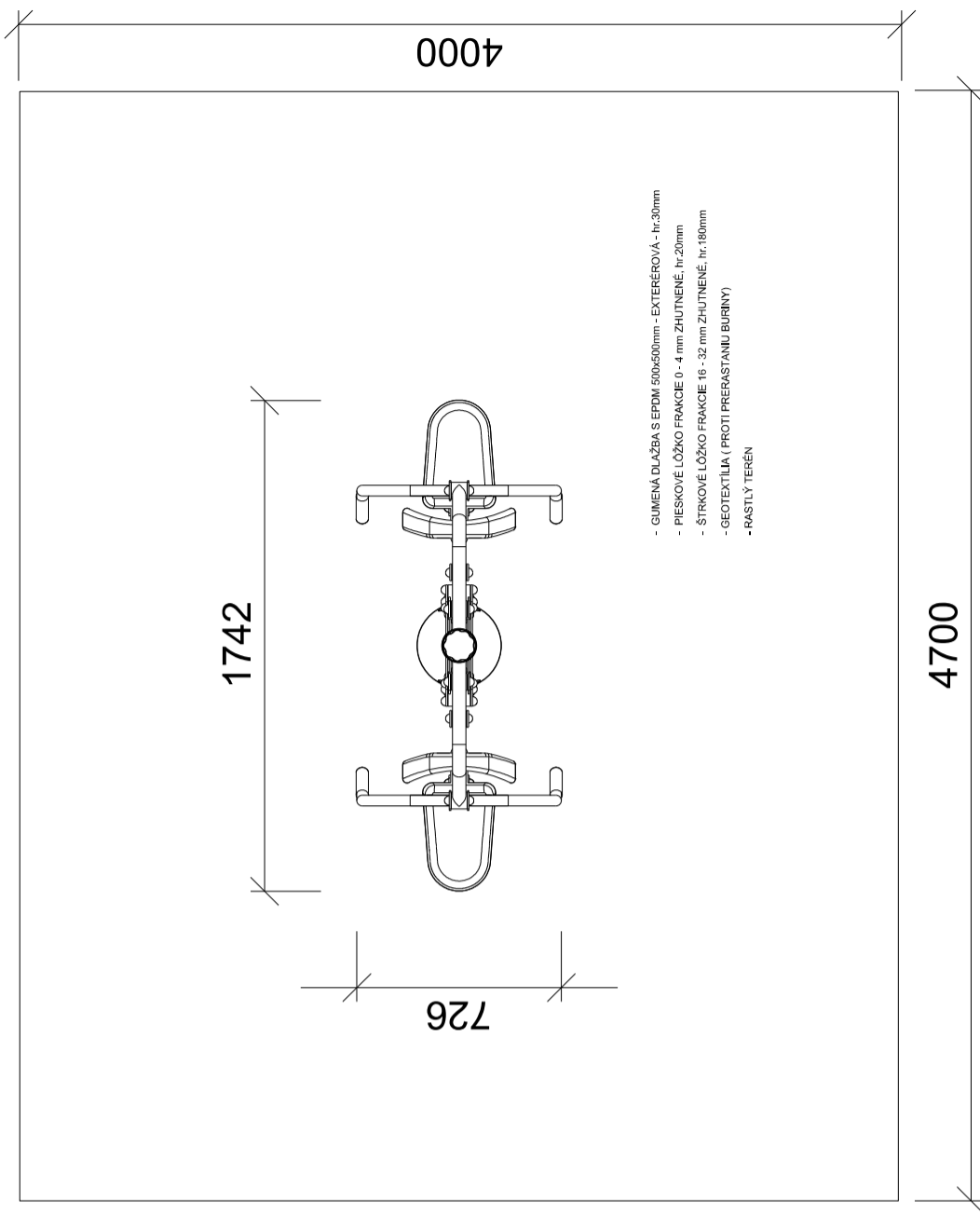
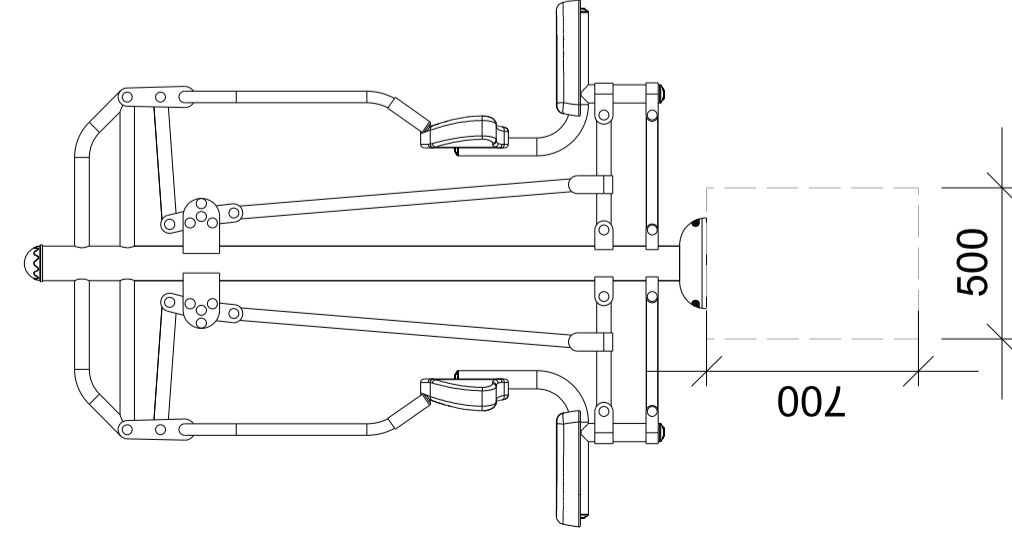
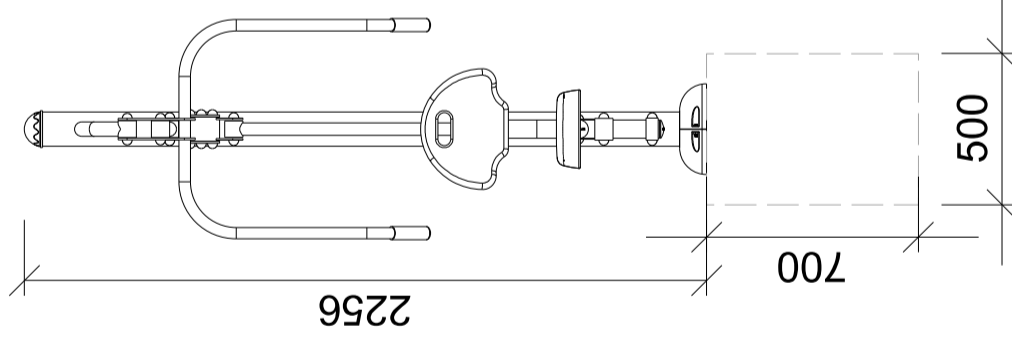
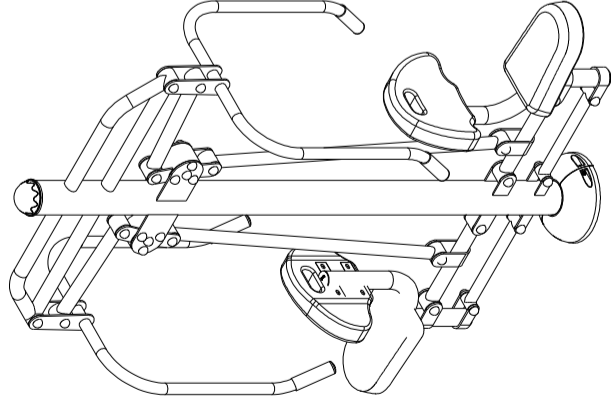

- GUMENÁ DLÁŽBA S EPDM 500x500mm - EXTERÉROVÁ - hr.30mm
- PIESKOVÉ LŮŽKO FRAKcie 0 - 4 mm ZHUTNENÉ, hr.20mm
- ŠTRKOVÉ LŮŽKO FRAKcie 16 - 32 mm ZHUTNENÉ, hr.180mm
- GEOTEXTÍLIA (PROTI PRERASTANIU BURINY)
- RASTLÝ TERÉN

AUTORSKÉ PRÁVA SÚ VYHRADENÉ	ALL RIGHTS RESERVED
ČÍSLO KÓPIE	COPY NUMBER

AUTOR AUTHOR	Ing.arch.V. HLADKÝ	Ing.arch.V. HLADKÝ	Ing.arch.V. HLADKÝ
PROJEKTANT CHIEF DESIGNER	ZODP. PROJEKTANT EXECUTIVE DESIGNER	Ing.arch.V. HLADKÝ	Ing.arch.V. HLADKÝ
VYPRACOVAL: ELABORATED	Ing. P. TAVEL		
STAVEBNÍK PRO-HOUSE-OWNER	MBB a.s., ČSA 26, 974 01 Banská Bystrica		
MIESTO PLACE	BANSKÁ BYSTRICA, k.ú.BANSKÁ BYSTRICA, parc.č. 3441, 3442/27		
NÁZOV BUILDING NAME	REVITALIZÁCIA AREÁLU PLAVÁRNE ŠTIAVNICKY		
OBSAH CONTENTS	SO 05.05 - SÚBOR PRVKOV - FS-27505		
ČASŤ PART	SO 05 - OUTDOOROVÉ PRVKY - ŠPORT		

VLASTNÍK VÝKRESU DRAWING OWNER	CREAT a r c h i t e c t s SK - 036 01 MARTIN, NA BYSTRICKU 16 TEL./FAX: 00 421 - 0943 - 422 38 53 WEB:WWW.CREAT.EU.SK E-mail: office@creat.eu.sk
DÁTUM DATE	JUN 2019
MIERKA SCALE	M 1 : 25
STUPEŇ DEGREE	DOKUMENTÁCIA PRE STAVEBNÉ POVOLENIE
FORMÁT SIZE	2 X A4
Č. VÝKRESU DRAWING NUMBER	5

PREDAJCA: MARO TRADE

KÓD: FS-27503

ROZMER (m): 1,13*0,55*1,44

MATERIAL: galvanizovaná oceľ, plast, kvalitná farba
MANIPULAČNÝ PRIESTOR: 3000x3500mm

NÁTER KOVOVÝCH PRVKOV V ODTIENI ZELENEJ, RAL SA UPRESNI U DODÁVATEĽA

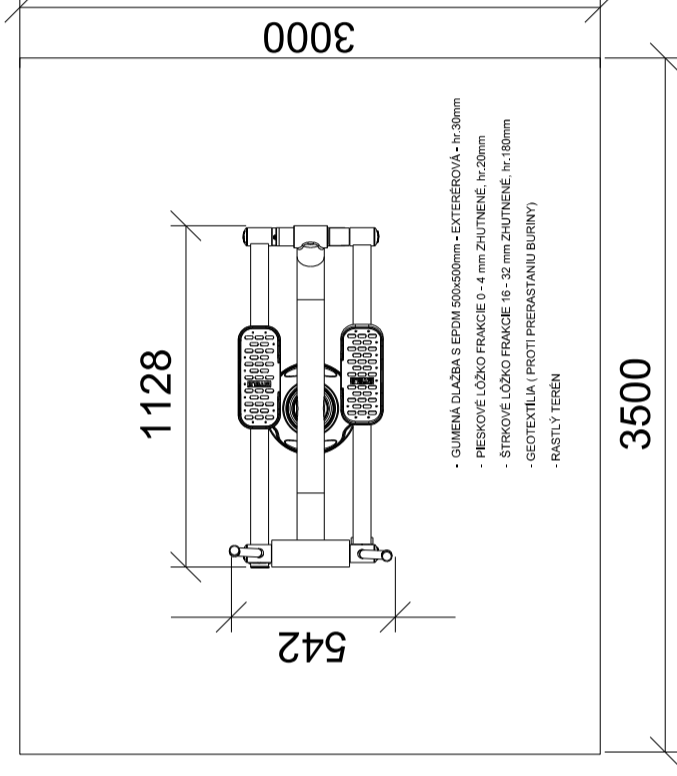
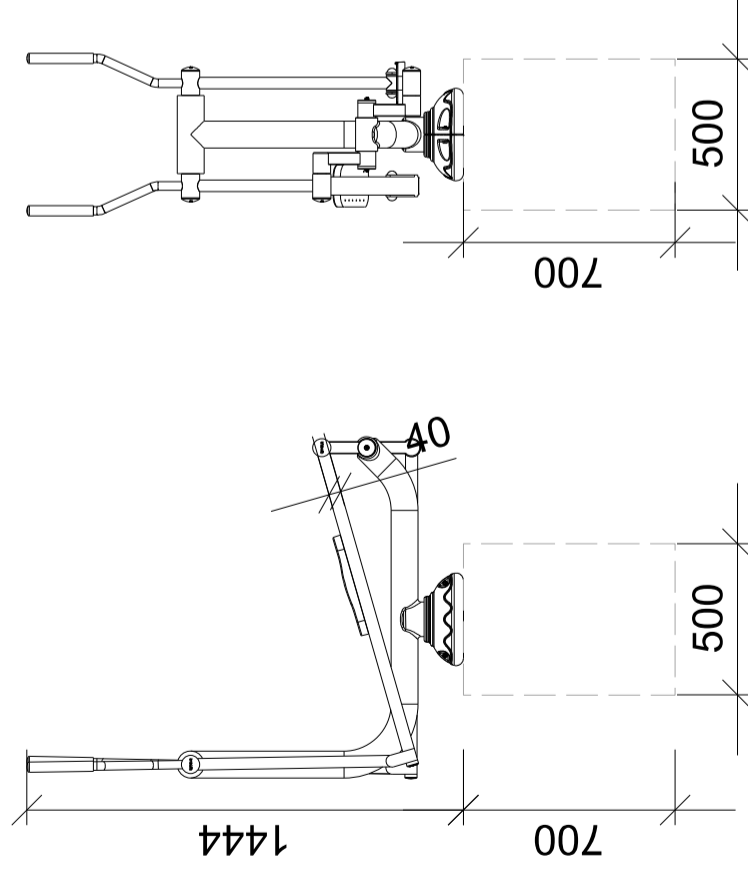
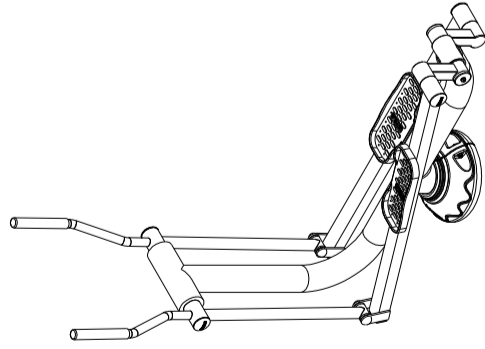

- GUMENÁ DLAŽBA S EPDM 500x500mm • EXTERÉROVÁ - hr.30mm
- PIESKOVÉ LŮŽKO FRAKCIE 0 - 4 mm ZHUTNENÉ, hr.20mm
- ŠTRKOVÉ LŮŽKO FRAKCIE 16 - 32 mm ZHUTNENÉ, hr.180mm
- GEOTEXTILIA (PROTI PŘEPASTANIU BURINY)
- RASŤILÝ TERÉN

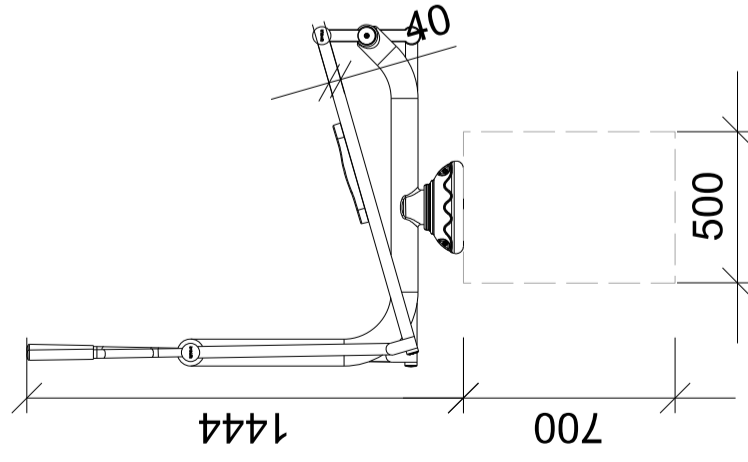

AUTORSKÉ PRÁVA SÚ VYHRADENÉ
ALL RIGHTS RESERVED
ČÍSLO KÓPIE COPY NUMBER

AUTOR AUTHOR	Ing.arch.V. HLADKÝ	DRAWING OWNER	
PROJEKTANT CHIEF DESIGNER	Ing.arch.V. HLADKÝ	ZODP. PROJEKTANT EXECUTIVE DESIGNER	Ing.arch.V. HLADKÝ
VYPRACOVAL: ELABORATED	Ing. P. TAVEL		
STAVEBNÍK PRO.HOUSE-OWNER	MBB a.s., ČSA 26, 974 01 Banská Bystrica		
MIESTO PLACE	BANSKÁ BYSTRICA, k.ú.BANSKÁ BYSTRICA, parc.č. 3441, 3442/27	DÁTUM DATE	JUN 2019
NÁZOV STAVBY BUILDING NAME	REVITALIZÁCIA AREÁLU PLAVÁRNE ŠTIAVNICKY	MIERKA SCALE	M 1 : 25
OBSAH CONTENS	SO 05.06 - SÚBOR PRVKOV - FS-27503	STUPEŇ DEGREE	DOKUMENTÁCIA PRE STAVEBNÉ POVOLENE
ČASŤ PART	SO 05 - OUTDOOROVÉ PRVKY - ŠPORT	FORMÁT SIZE	Č.VÝKRESU DRAWING NUMBER 2 X A4 6

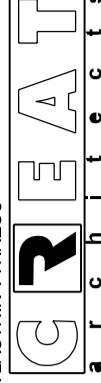

SK - 036 01 MARTIN, NA BYSTRICKU 16
TEL./FAX: 00 421 - (0)43 - 422 38 53
WEB:WWW.CREAT.EU.SK
E-mail: office@creat.eu.sk



PREDAJCA: MARO TRADE

KÓD: KQ50161P

ROZMER (mm): 1450*820*1200

MATERIÁL: galvanizovaná oceľ, plast, kvalitná farba

ROZMER ZÁKLADU (mm): 500*500, hl.700mm

NÁTER KOVOVÝCH PRVKOV V ODTIENI ZELENEJ, RAL SA UPRESNÍ U DODÁVATEĽA

AUTORSKÉ PRÁVA SÚ VYHRADENÉ	AUTOR AUTHOR		Ing.arch.V. HLADKÝ		VLASTNÍK VÝKRESU DRAWING OWNER	
	PROJEKTANT CHIEF DESIGNER	Ing.arch.V. HLADKÝ	ZODP. PROJEKTANT EXECUTIVE DESIGNER	Ing.arch.V. HLADKÝ	 SK - 036 01 MARTIN, NA BYSTRICHTU 16 TEL / FAX : 00 421 - (0)43 - 422 38 53 WEB:WWW.CREAT.EU.SK E-mail: office@creat.eu.sk	
ALL RIGHTS RESERVED	VYPRACOVAL: ELABORATED		Ing. P. TAVEL			
	STAVEBNÍK PRO.HOUSE-OWNER		MBB a.s., ČSA 26, 974 01 Banská Bystrica		JÚN 2019	
	MIESTO PLACE		BANSKÁ BYSTRICA, k.ú.BANSKÁ BYSTRICA, parc.č. 3441, 3442/ 27		MIERKA SCALE	
	NÁZOV STAVBY BUILDING NAME		REVITALIZÁCIA AREÁLU PLAVÁRNE ŠTIAVNÍČKY		STUPEŇ DEGREE	
	OBSAH CONTENS		SO 05.07 - SÚBOR PRVKOV - FS-27601		DOKUMENTÁCIA PRE STAVEBNÉ POVOLENIE	
ČÍSLO KÓPIE COPY NUMBER	ČASŤ PART		SO 05 - OUTDOOROVÉ PRVKY - ŠPORT		FORMÁT SIZE	
					1 X A4	
					Č.VÝKRESU DRAWING NUMBER	
					7	

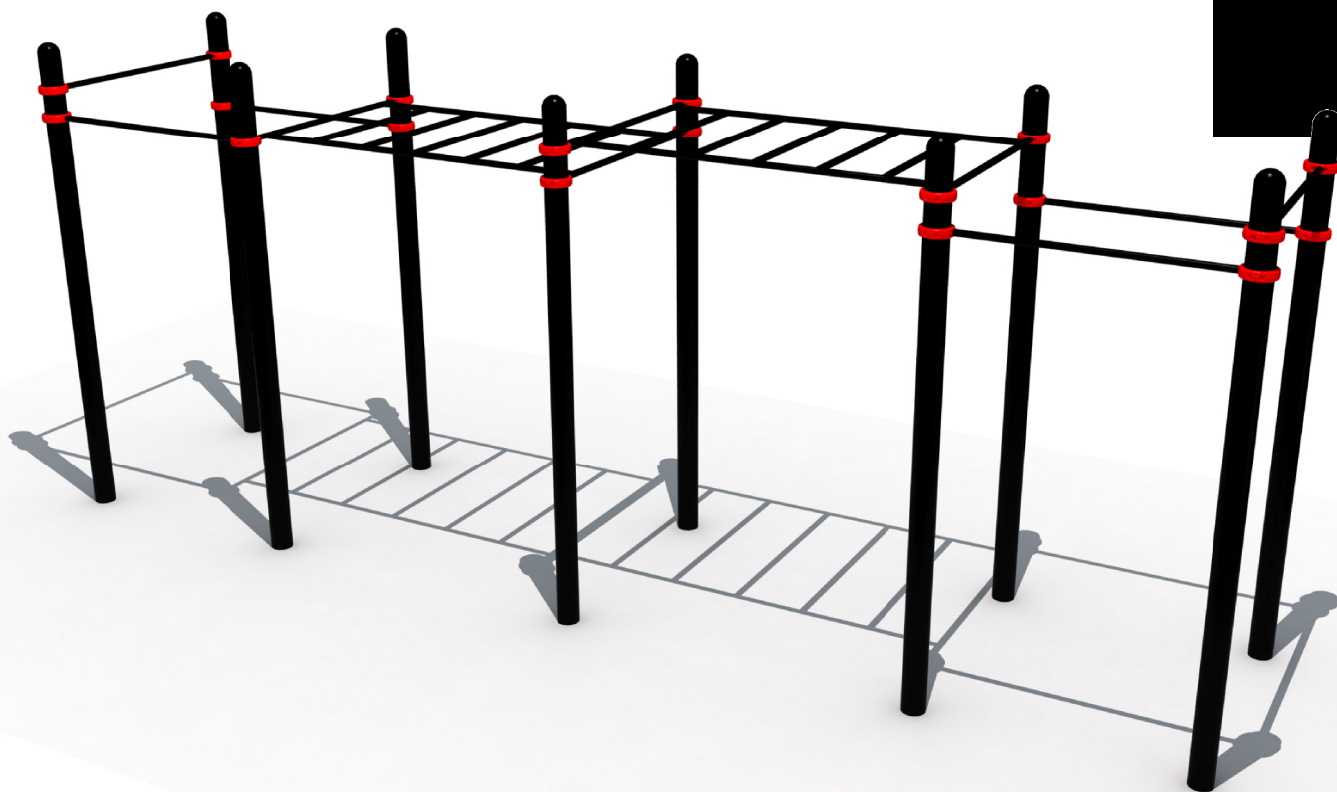

PREDAJCA: MARO TRADE

KÓD: AK-FE20150422C

ROZMER (mm): 6456*1416*2650

MATERIÁL: hlavný profil: Φ .114 mm, galvanizované ocelové profily

INŠTALÁCIA: na pripravené betónove pätky (500x500x700mm, ak výrobca neurčí inak) pomocou

oceľových botiek (dodáva výrobca) cez rozťažnú kotvu M8

NÁTER KOVOVÝCH PRVKOV V ODTIENI ZELENEJ, RAL SA UPRESNÍ U DODÁVATEĽA

AUTORSKÉ PRÁVA SÚ VYHRADENÉ	AUTOR AUTHOR		Ing.arch.V. HLADKÝ		VLASTNÍK VÝKRESU DRAWING OWNER	
	PROJEKTANT CHIEF DESIGNER		Ing.arch.V. HLADKÝ		 SK - 036 01 MARTIN, NA BYSTRÍČKU 16 TEL / FAX : 00 421 - (0)43 - 422 38 53 WEB:WWW.CREAT.EU.SK E-mail:office@creat.eu.sk	
ALL RIGHTS RESERVED	VYPRACOVAL: ELABORATED		Ing. P. TAVEL		DÁTUM DATE	
	STAVEBNÍK PRO.HOUSE-OWNER		MBB a.s., ČSA 26, 974 01 Banská Bystrica		JÚN 2019	
	MIESTO PLACE		BANSKÁ BYSTRICA, k.ú.BANSKÁ BYSTRICA, parc.č. 3441, 3442/ 27		MIERKA SCALE	
	NÁZOV STAVBY BUILDING NAME		REVITALIZÁCIA AREÁLU PLAVÁRNE ŠTIAVNIČKY		STUPEŇ DEGREE	
	OBSAH CONTENS		SO 05.08 - SÚBOR PRVKOV - AK-FE20150422C		DOKUMENTÁCIA PRE STAVEBNÉ POVOLENIE	
ČÍSLO KÓPIE COPY NUMBER	ČASŤ PART		SO 05 - OUTDOOROVÉ PRVKY - ŠPORT		FORMÁT SIZE	
					1 X A4	
					Č.VÝKRESU DRAWING NUMBER	
					8	

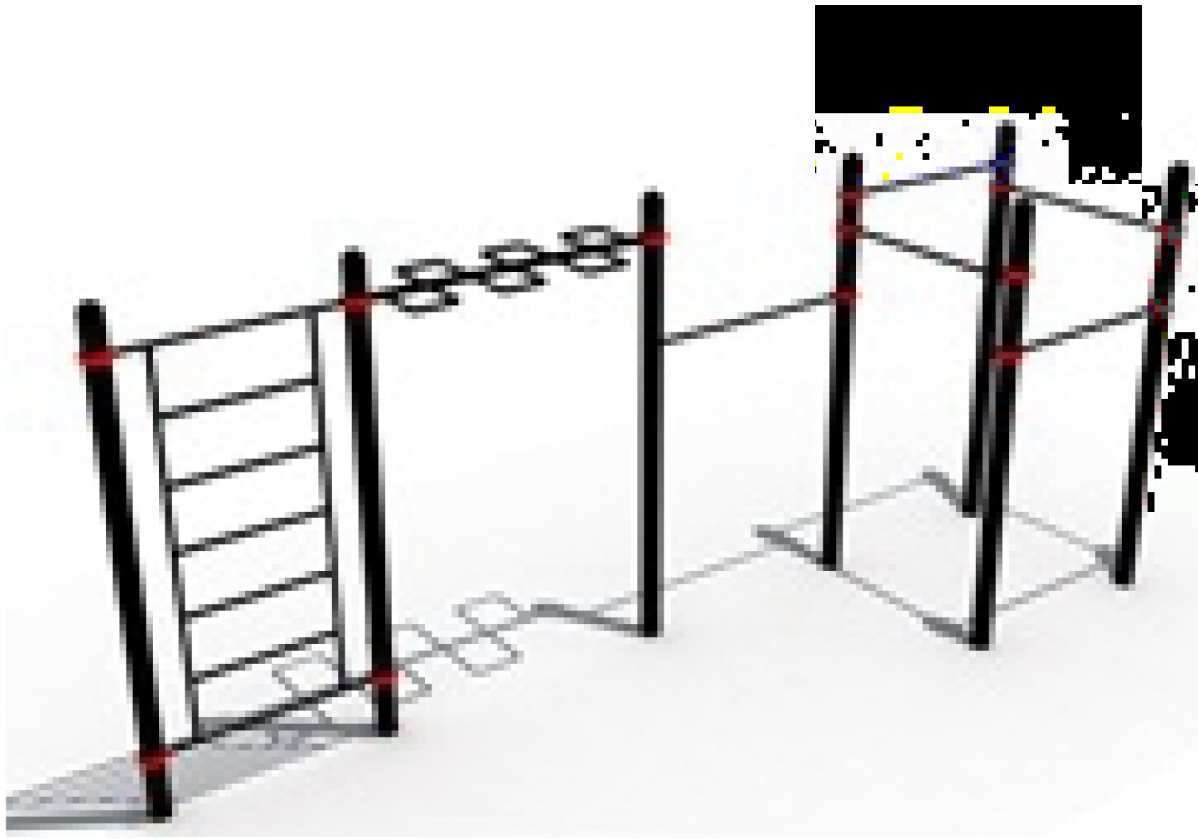

PREDAJCA: MARO TRADE

KÓD: AK-FE20150422D

ROZMER (mm): 5840*1661*2650

MATERIÁL: hlavný profil: Φ .114 mm, galvanizované oceľové profily

INŠTALÁCIA: na pripravené betónove pätky (500x500x700mm, ak výrobca neurčí inak)

pomocou oceľových botiek (dodáva výrobca) cez rozťažnú kotvu M8

NÁTER KOVOVÝCH PRVKOV V ODTIENI ZELENEJ, RAL SA UPRESNÍ U DODÁVATEĽA

AUTORSKÉ PRÁVA SÚ VYHRADENÉ ALL RIGHTS RESERVED	AUTOR AUTHOR		Ing.arch.V. HLADKÝ		VLASTNÍK VÝKRESU DRAWING OWNER	
	PROJEKTANT CHIEF DESIGNER	Ing.arch.V. HLADKÝ	ZODP. PROJEKTANT EXECUTIVE DESIGNER	Ing.arch.V. HLADKÝ	 SK - 036 01 MARTIN, NA BYSTRÍČKU 16 TEL / FAX : 00 421 - (0)43 - 422 38 53 WEB:WWW.CREAT.EU.SK E-mail: office@creat.eu.sk	
VYPRACOVAL: ELABORATED	Ing. P. TAVEL					
	STAVEBNÍK PRO.HOUSE-OWNER	MBB a.s., ČSA 26, 974 01 Banská Bystrica			DÁTUM DATE	JÚN 2019
	MIESTO PLACE	BANSKÁ BYSTRICA, k.ú.BANSKÁ BYSTRICA, parc.č. 3441, 3442/ 27			MIERKA SCALE	M 1 : 25
	NÁZOV STAVBY BUILDING NAME	REVITALIZÁCIA AREÁLU PLAVÁRNE ŠTIAVNIČKY			STUPEŇ DEGREE	DOKUMENTÁCIA PRE STAVEBNÉ POVOLENIE
	OBSAH CONTENS	SO 05.09 - SÚBOR PRVKOV - AK-FE20150422D			FORMÁT SIZE	Č.VÝKRESU DRAWING NUMBER
ČÍSLO KÓPIE COPY NUMBER	ČASŤ PART	SO 05 - OUTDOOROVÉ PRVKY - ŠPORT			1 X A4	9



PREDAJCA: MARO TRADE

KÓD: AK-FE20150422I

ROZMER (mm): 3224*708*1450

MATERIÁL: hlavný profil: Φ .114 mm, galvanizované oceľové profily

INŠTALÁCIA: na pripravené betónove pätky (500x500x700mm, ak výrobca neurčí inak) pomocou

oceľových botiek (dodáva výrobca) cez rozťažnú kotvu M8

NÁTER KOVOVÝCH PRVKOV V ODTIENI ZELENEJ, RAL SA UPRESNÍ U DODÁVATEĽA

AUTORSKÉ PRÁVA SÚ VYHRADENÉ ALL RIGHTS RESERVED	AUTOR AUTHOR Ing.arch.V. HLADKÝ		VLASTNÍK VÝKRESU DRAWING OWNER	
	PROJEKTANT CHIEF DESIGNER Ing.arch.V. HLADKÝ	ZODP. PROJEKTANT EXECUTIVE DESIGNER Ing.arch.V. HLADKÝ	 SK - 036 01 MARTIN, NA BYSTRICHTU 16 TEL / FAX : 00 421 - (0)43 - 422 38 53 WEB:WWW.CREAT.EU.SK E-mail:office@creat.eu.sk	
	VYPRACOVAL: ELABORATED Ing. P. TAVEL			
	STAVEBNÍK PRO.HOUSE-OWNER MBB a.s., ČSA 26, 974 01 Banská Bystrica		MIERKA SCALE M 1 : 25	
	MIESTO PLACE BANSKÁ BYSTRICA, k.ú.BANSKÁ BYSTRICA, parc.č. 3441, 3442/ 27		STUPEŇ DEGREE DOKUMENTÁCIA PRE STAVEBNÉ POVOLENIE	
	NÁZOV STAVBY BUILDING NAME REVITALIZÁCIA AREÁLU PLAVÁRNE ŠTIAVNIČKY		FORMÁT SIZE 2 X A4	
	OBSAH CONTENS SO 05.10 - SÚBOR PRVKOV - AK-FE20150422I		Č. VÝKRESU DRAWING NUMBER 10	
ČÍSLO KÓPIE COPY NUMBER	ČASŤ PART SO 05 - OUTDOOROVÉ PRVKY - ŠPORT			



PREDAJCA: MARO TRADE

KÓD: AK-FE20150422U

ROZMER (mm): 2949*2516*2650

MATERIÁL: hlavný profil: Φ .114 mm, galvanizované ocelové profily, WPS (100*100 mm)

INŠTALÁCIA: na pripravené betónove pätky (500x500x700mm, ak výrobca neurčí inak) pomocou

ocelových botiek (dodáva výrobca) cez rozťažnú kotvu M8



NÁTER KOVOVÝCH PRVKOV V ODTIENI ZELENEJ, RAL SA UPRESNÍ U DODÁVATEĽA

AUTORSKÉ PRÁVA SÚ VYHRADENÉ	AUTOR AUTHOR		Ing.arch.V. HLADKÝ		VLASTNÍK VÝKRESU DRAWING OWNER	
	PROJEKTANT CHIEF DESIGNER		Ing.arch.V. HLADKÝ		 SK - 036 01 MARTIN, NA BYSTRÍČKU 16 TEL / FAX : 00 421 - (0)43 - 422 38 53 WEB:WWW.CREAT.EU.SK E-mail: office@creat.eu.sk	
ALL RIGHTS RESERVED	VYPRACOVAL: ELABORATED		Ing. P. TAVEL		DÁTUM DATE	
	STAVEBNÍK PRO.HOUSE-OWNER		MBB a.s., ČSA 26, 974 01 Banská Bystrica		JÚN 2019	
	MIESTO PLACE		BANSKÁ BYSTRICA, k.ú.BANSKÁ BYSTRICA, parc.č. 3441, 3442/ 27		MIERKA SCALE	
	NÁZOV STAVBY BUILDING NAME		REVITALIZÁCIA AREÁLU PLAVÁRNE ŠTIAVNIČKY		STUPEŇ DEGREE	
	OBSAH CONTENS		SO 05.11 - SÚBOR PRVKOV - AK-FE20150422U		DOKUMENTÁCIA PRE STAVEBNÉ POVOLENIE	
ČÍSLO KÓPIE COPY NUMBER	ČASŤ PART		SO 05 - OUTDOOROVÉ PRVKY - ŠPORT		FORMÁT SIZE	
					1 X A4	
					Č.VÝKRESU DRAWING NUMBER	
					11	

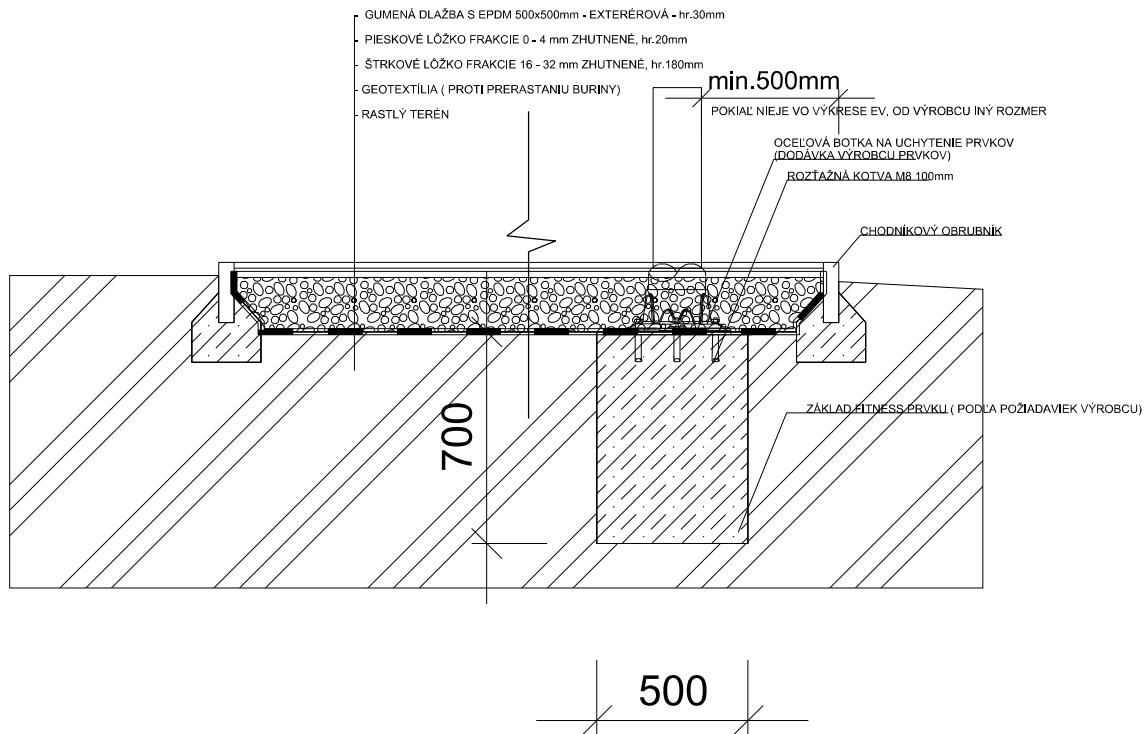
VZOROVÝ REZ SKLADBOU PODKLADU POD FITNESS PRVKY



LEGENDA HMÔT:

-  - BETÓN (BETÓN A VÝSTUŽ PODĽA STATICKÝCH POŽIADAVIEK)
-  - RASTLÝ TERÉN
-  - ŠTRKOVÉ LÔŽKO FRAKCIE 16 - 32 mm ZHUTNENÉ

AUTORSKÉ PRÁVA SÚ VYHRADENÉ ALL RIGHTS RESERVED	AUTOR AUTHOR Ing.arch.V. HLADKÝ		VLASTNÍK VÝKRESU DRAWING OWNER CREAT a r c h i t e c t s SK - 036 01 MARTIN, NA BYSTRICĽU 16 TEL / FAX : 00 421 - (0)43 - 422 38 53 WEB:WWW.CREAT.EU.SK E-mail:office@creat.eu.sk	
	PROJEKTANT CHIEF DESIGNER Ing.arch.V. HLADKÝ	ZODP. PROJEKTANT EXECUTIVE DESIGNER Ing.arch.V. HLADKÝ		
	VYPRACOVAL: ELABORATED Ing. P. TAVEL			
	STAVEBNÍK PRO.HOUSE-OWNER MBB a.s., ČSA 26, 974 01 Banská Bystrica			
	MIESTO PLACE BANSKÁ BYSTRICA, k.ú.BANSKÁ BYSTRICA, parc.č. 3441, 3442/ 27	DÁTUM DATE JÚN 2019		
	NÁZOV STAVBY BUILDING NAME REVITALIZÁCIA AREÁLU PLAVÁRNE ŠTIAVNÍČKY	MIERKA SCALE M 1 : 25		
	OBSAH CONTENS VZOROVÝ REZ SKLADBOU PODKLADU POD FITNESS PRVKY	STUPEŇ DEGREE DOKUMENTÁCIA PRE STAVEBNÉ POVOLENIE		
ČÍSLO KÓPIE COPY NUMBER	ČASŤ PART SO 05 - OUTDOOROVÉ PRVKY - ŠPORT	FORMÁT SIZE 1 X A4	Č.VÝKRESU DRAWING NUMBER 12	



Na Bystričku 16, 036 01 Martin

tel.043/4223853

e-mail: office@creat.eu.sk

REVITALIZÁCIA AREÁLU PLAVÁRNE ŠTIAVNIČKY

**PROJEKTOVÁ DOKUMENTÁCIA PRIKLADANÁ K ŽIADOSTI PRE STAVEBNÉ
POVOLENIE**

SO 05 – OUTDOOROVÉ PRVKY - ŠPORT

TEXTOVÁ ČASŤ.

JÚN 2019

OBSAH:

- A. SPRIEVODNÁ SPRÁVA**
- B. SÚHRNNÁ TECHNICKÁ SPRÁVA**
- F. ORGANIZÁCIA VÝSTAVBY**

A. SPRIEVODNÁ SPRÁVA

OBSAH:

- A.1. IDENTIFIKAČNÉ ÚDAJE STAVBY A INVESTORA
- A.2. ZÁKLADNÉ ÚDAJE CHARAKTERIZUJÚCE STAVBU
- A.3. PREHĽAD VÝCHODISKOVÝCH PODKLADOV
- A.4. ČLENENIE STAVBY
- A.5. VECNÉ A ČASOVÉ VÄZBY STAVBY NA OKOLIE
- A.6. PREHĽAD UŽÍVATEĽOV
- A.7. TERMÍN ZAČATIA A DOKONČENIA STAVBY
- A.8. CELKOVÉ NÁKLADY STAVBY

A.1. IDENTIFIKAČNÉ ÚDAJE STAVBY A INVESTORA

Názov stavby:	REVITALIZÁCIA AREÁLU PLAVÁRNE ŠTIAVNIČKY SO 05 – OUTDOOROVÉ PRVKY - ŠPORT
Charakter stavby:	Obnova a stavebné úpravy
Miesto stavby:	BANSKÁ BYSTRICA, k.ú.BANSKÁ BYSTRICA, parc.č. 3441,3442/ 27
Stupeň:	projektová dokumentácia prikladaná k žiadosti o stavebné povolenie
Objednávateľ:	MBB a.s., ČSA 26, 974 01 Banská Bystrica
Dátum:	JÚN 2019
Spracovateľ:	



CREAT, s.r.o.

Na Bystričku 16, 036 01 Martin

Autor:	Ing. arch. Vladimír Hladký
Hlavný projektant:	Ing. arch. Vladimír Hladký
Zodpovedný projektant:	Ing. arch. Vladimír Hladký
KPS:	Ing. arch. Peter Tavel

A.2. ZÁKLADNÉ ÚDAJE CHARAKTERIZUJÚCE STAVBU

Súčasťou obnovy areálu je v jeho severo-západnej časti aj osadenie outdoorových športových prvkov. Jedná sa o fitness prvky, workoutové prvky, streetballové ihrisko a detské ihrisko doplnené hojdačkami. Všetky tieto prvky budú osadené do žb základov a ako pochôdzi podklad bude použitá EPDM dlažba vhodná do exteriéru.

A.3. PREHĽAD VÝCHODISKOVÝCH PODKLADOV

- Konzultácie s investorom
- Autorská obhliadka objektu
- Zameranie existujúceho stavu objektu
- Zadanie investora
- Polohopis a výškopis riešeného územia

A.4. ČLENENIE STAVBY

Členenie stavby na stavebné objekty bude nasledovné:
SO 05–OUTDOOROVÉ PRVKY - ŠPORT

A.5. VECNÉ A ČASOVÉ VÄZBY STAVBY NA OKOLITÚ VÝSTAVBU

Realizáciou plánovanej obnovy nevznikajú žiadne zvlášť podstatné väzby na okolitú výstavbu.

A.6. PREHĽAD UŽÍVATEĽOV

Stavba bude užívaná širokou verejnosťou.

A.7. TERMÍNY ZAČATIA A DOKONČENIA STAVBY

Predpokladaný začiatok obnovy:	01.08.2019
Predpokladané ukončenie obnovy:	01.08.2021

Lehota výstavby sa plánuje na 24 mesiacov, s tým, že je ju možné skrátiť po dohode s budúcim dodávateľom stavby, resp. ak by došlo k neskoršiemu začatiu výstavby, tak adekvátne sa posúva aj termín ukončenia.

A.8. CELKOVÉ NÁKLADY STAVBY

Predpokladaný celkový cenový náklad pri realizácii stavby dodávateľským spôsobom bude v uvedené v rozpočte, ktorý bude samostatnou prílohou dokumentácie.

B. SÚHRNNÁ TECHNICKÁ SPRÁVA

OBSAH:

- B.1. CHARAKTERISTIKA ÚZEMIA STAVBY
- B.2. URBANISTICKÉ, ARCHITEKTONICKÉ A STAVEBNO - TECHNICKÉ RIEŠENIE STAVBY

B.1. CHARAKTERISTIKA ÚZEMIA STAVBY

Riešené územie sa nachádza na ulici Cesta na štadión, parc. č. 3441,3442/ 27 v Banskej Bystrici v časti Štiavničky. Vlastníkom parciel a objektu je investor stavby.

Riešené objekty sú prístupné z južnej strany z miestnej komunikácie.

B.2. URBANISTICKÉ, ARCHITEKTONICKÉ A STAVEBNO-TECHNICKÉ RIEŠENIE STAVBY

Navrhované stavebné úpravy nezasahujú do umiestnenia stavby, ani do jej výškového a hmotového usporiadania. Návrh rieši doplnenie navrhovaných trávnatých plôch o prvky určené na šport a rekreáciu, tj. o fitness prvky, workoutové prvky a detské ihrisko doplnené hojdačkami.

OUTDOOROVÉ PRVKY – ŠPORT

V riešenom území budú v rámci oddychových plôch umiestnené prvky od firmy Maro:

DETSKÉ IHRISKO - KQ50155A - 5,3x4,2m – 1KS

HOJDAČKA - KQ50161P – 1KS

HOJDAČKA - ES-30005 – 1KS

fitness prvky:

FS-27505 – 1KS

FS-27601 – 1KS

FS-275053 – 1KS

workout:

AK-FE20150422U – 1KS

AK-FE20150422C – 1KS

AK-FE20150422I – 1KS

AK-FE20150422D – 1KS

Prvky sú pevne ukotvené do základov pod úrovňou terénu z betónu. Základy zrealizovať z betónu B 15.

Pri kotvení jednotlivých prvkov sa riadiť podľa podkladov výrobcu.

Streetballové ihrisko

Ihrisko má rozmer 15x11m. Povrchovú úpravu bude tvoriť povrch z gumového granulátu. napr. MARO EPDM klasik, Conipur 2S je tvorený vrstvou čierneho granulátu hrúbky 10 mm a vrstvou farebného granulátu hrúbky 8 mm. Povrch nie je tak pórovitý a je vhodný pre akékoľvek športy. Prevedenie ihriska bude viacfarebné. Ako podklad pod povrchy z gumového granulátu môže byť zmes kameniva a gumového granulátu - ET Deck, alebo vrstva z obalovaného kameniva (ACo). ET Deck je pružnejší povrch a je alternatíva k povrchu ACo. Vrstva z obalovaného kameniva Aco je však spravidla rovnejšia a lepšie odoláva neskoršiemu sadaniu podkladu. Pod oba podklady je však nutné na pôvodný terén zrealizovať vrstvy kameniva frakcie 32/63 a následne 0/8 hr.250mm. Celá plocha je ohraničená parkovými obrubníkmi.

F. ORGANIZÁCIA VÝSTAVBY
TECHNICKÁ SPRÁVA

TECHNICKÁ SPRÁVA

Stavenisko sa bude nachádzať na pozemkoch investora. Väčšina stavebných materiálov sa bude buď priamo zabudovávať, resp. skladovať na stavenisku. Počas výstavby bude stavebník využívať existujúce prípojky inžinierskych sietí. Na stavbe bude osadená kancelária stavbyvedúceho, šatňa stavebných robotníkov /mobilný, resp. prevádzkový objekt/. Objekt bude realizovaný dodávateľským spôsobom.

V Martine, jún 2019

Spracoval: Ing.arch. Peter Tavel