

# **SPECYFIKACJA TECHNICZNA**

<b>Nazwa opracowania</b>	„Modernizacja kompleksu sportowego ORLIK przy Szkole Podstawowej nr 5 w Andrychowie”
<b>Adres obiektu</b>	Województwo małopolskie, Powiat Wadowice, Gmina Andrychów, Andrychów, ul. Lenartowicza 26, 34-120 Andrychów, dz. nr 509/20, 1874/7, 561/10.
<b>Zamawiający</b>	Gmina Andrychów, ul. Rynek 15, 34-120 Andrychów
<b>Autor opracowania</b>	mgr inż. Grzegorz Graca, upr. bud. nr 306/2002
<b>Nazwy i kody (CPV) grup, klas i kategorii robót</b>	<ul style="list-style-type: none"><li>• 45111300-1 Roboty rozbiórkowe</li><li>• 45111200-1 Roboty ziemne</li><li>• 45233200-1 Profilowanie i zagęszczenie podłoży</li><li>• 45233200-1 Roboty w zakresie różnych nawierzchni podbudowy</li><li>• 45233124-4 Obrzeża betonowe</li><li>• 45233000-9 Nawierzchnia z betonowej kostki brukowej</li><li>• 45233200-1 Roboty w zakresie różnych nawierzchni, nawierzchnie boisk</li><li>• 45212221-1 Roboty budowlane związane z obiektami na terenach sportowych</li></ul>

## *Spis treści*

<b>1. SPECYFIKACJA TECHNICZNA CZĘŚĆ OGÓLNA - WSTĘP .....</b>	<b>4</b>
1.1. Przedmiot ST .....	4
1.2. Zakres stosowania ST .....	4
1.3. Zakres robót objętych ST .....	5
1.4. Określenia podstawowe .....	5
1.5. Ogólne wymagania dotyczące robót .....	10
<b>2. WYMAGANIA DOTYCZĄCE WŁAŚCIWOŚCI WYROBÓW BUDOWLANYCH .....</b>	<b>14</b>
2.1. Źródła uzyskania materiałów do elementów konstrukcyjnych .....	15
2.2. Materiały nie odpowiadające wymaganiom jakościowym .....	16
2.3. Przechowywanie i składowanie materiałów .....	16
2.4. Wariantowe stosowanie materiałów .....	16
<b>3. WYMAGANIA DOTYCZĄCE SPRZĘTU I MASZYN DO WYKONYWANIA ROBÓT BUDOWLANYCH .....</b>	<b>16</b>
<b>4. WYMAGANIA DOTYCZĄCE ŚRODKÓW TRANSPORTU .....</b>	<b>17</b>
4.1. Ogólne wymagania dotyczące transportu .....	17
4.2. Wymagania dotyczące przewozu po drogach publicznych .....	17
<b>5. WYMAGANIA DOTYCZĄCE WŁAŚCIWOŚCI WYKONANIA ROBÓT BUDOWLANYCH .....</b>	<b>17</b>
<b>6. WYMAGANIA DOTYCZĄCE BADAŃ .....</b>	<b>18</b>
6.1. Badania prowadzone przez Inspektora nadzoru .....	18
6.2. Certyfikaty i deklaracje .....	18
6.3. Przechowywanie dokumentów budowy .....	19
<b>7. WYMAGANIA DOTYCZĄCE PRZEDMIARU I OBMIARU ROBÓT .....</b>	<b>19</b>
7.1. Ogólne zasady obmiaru robót .....	19
7.2. Zasady określania ilości robót i materiałów .....	19

## **SPECYFIKACJA TECHNICZNA**

„Modernizacja kompleksu sportowego ORLIK przy Szkole Podstawowej nr 5 w Andrychowie”

---

<b>7.3. Urządzenia i sprzęt pomiarowy .....</b>	<b>19</b>
<b>7.4. Czas przeprowadzenia pomiarów .....</b>	<b>20</b>
<b>8. ODBIÓR ROBÓT BUDOWLANYCH .....</b>	<b>20</b>
<b>8.1. Rodzaje odbiorów robót .....</b>	<b>20</b>
<b>8.2. Odbiór robót zanikających i ulegających zakryciu .....</b>	<b>21</b>
<b>8.3. Odbiory przewodów kominowych, instalacji i urządzeń technicznych .....</b>	<b>21</b>
<b>8.4. Odbiór częściowy .....</b>	<b>21</b>
<b>8.5. Odbiór ostateczny (końcowy) .....</b>	<b>22</b>
<b>8.6. Odbiór po okresie rękojmi .....</b>	<b>23</b>
<b>8.7. Odbiór pogwarancyjny .....</b>	<b>24</b>
<b>9. PODSTAWA PŁATNOŚCI .....</b>	<b>24</b>
<b>9.1. Ustalenia ogólne .....</b>	<b>24</b>
<b>10. DOKUMENTY ODNIESIENIA .....</b>	<b>24</b>
<b>SZCZEGÓŁOWA SPECYFIKACJA TECHNICZNA 45 000 000-7 ROBOTY BUDOWLANE .....</b>	<b>27-94</b>

### **Najważniejsze oznaczenia i skróty:**

OST - Specyfikacja Techniczna Ogólna

SST - Szczegółowa Specyfikacja Techniczna

ITB - Instytut Techniki Budowlanej

PZJ - program zapewnienia jakości

bhp - bezpieczeństwo i higiena pracy

# **SPECYFIKACJA TECHNICZNA**

## **CZĘŚĆ OGÓLNA**

### **1. WSTĘP.**

Nazwa inwestycji: „Modernizacja kompleksu sportowego ORLIK przy Szkole Podstawowej nr 5 w Andrychowie”

Adres inwestycji: Województwo małopolskie, Powiat Wadowice, Gmina Andrychów, Andrychów, ul. Lenartowicza 26, 34-120 Andrychów, dz. nr 509/20, 1874/7, 561/10.

Zamawiający: Gmina Andrychów, ul. Rynek 15, 34-120 Andrychów

#### **1.1. Przedmiot OST.**

Przedmiotem niniejszej specyfikacji technicznej (OST) są wymagania ogólne dotyczące wykonania i odbioru robót ramach budowy: „Modernizacja kompleksu sportowego ORLIK przy Szkole Podstawowej nr 5 w Andrychowie”

#### **1.2. Zakres stosowania OST.**

Niniejsza specyfikacja techniczna (OST) stanowi podstawę opracowania szczegółowej specyfikacji technicznej (SST dla konkretnej roboty budowlanej) stosowanej jako jeden z fragmentów dokumentacji projektowej, dokument przetargowy i kontraktowy przy zlecaniu zgodnie z ustawą o zamówieniach publicznych i realizacji oraz rozliczaniu robót w obiektach budowlanych. Określają one standard i jakość wykonania robót, właściwości wyrobów budowlanych oraz oceny prawidłowości wykonania poszczególnych robót.

#### **1.3. Zakres robót objętych OST.**

## **SPECYFIKACJA TECHNICZNA**

„Modernizacja kompleksu sportowego ORLIK przy Szkole Podstawowej nr 5 w Andrychowie”

---

Ustalenia zawarte w niniejszej specyfikacji obejmują wymagania ogólne, wspólne dla robót objętych specyfikacjami technicznymi (ST) i szczegółowymi specyfikacjami technicznymi (SST).

Zakres robót obejmuje wymianę nawierzchni z trawy syntetycznej wraz z zasypką piaskiem kwarcowymi i granulatem EPDM z recyklingu koloru szarego (nie dopuszcza się granulatu barwionego powierzchniowo) wraz z robotami towarzyszącymi objętymi dokumentacją projektową:

- demontaż i utylizacja istniejącej nawierzchni z trawy syntetycznej wraz z zasypką
- wyrównanie i stabilizacja podbudowy z kruszyw
- czyszczenie i naprawy nawierzchni z kostki betonowej - opaska
- naprawa uszkodzonych obrzeży betonowych
- montaż nawierzchni z trawy syntetycznej wys. 45mm na macie elastycznej gr. 12mm wraz z zasypką piaskiem kwarcowymi oraz granulatem EPDM z recyklingu koloru szarego (granulat barwiony w masie) wraz z wklejeniem linii segregacyjnych koloru białego szer. 10cm
- wymiana siatek do bramek piłki nożnej
- wymiana piłkochwyków
- naprawa częściowo uszkodzonego systemu drenażu

### **1.4. Określenia podstawowe:**

Ilekcroć w OST jest mowa o:

#### **1.4.1. obiekcie budowlanym** - należy przez to rozumieć:

a) budynek wraz z instalacjami i urządzeniami technicznymi,

b) budowlę stanowiącą całość techniczno-użytkową wraz z instalacjami i urządzeniami,

**1.4.2. budynku** - należy przez to rozumieć taki obiekt budowlany, który jest trwale związany z gruntem, wydzielony z przestrzeni za pomocą przegród budowlanych oraz posiada fundamenty i dach.

**1.4.3. budowie** - należy przez to rozumieć wykonanie obiektu budowlanego w określonym miejscu, a także odbudowę, rozbudowę, nadbudowę obiektu budowlanego.

**1.4.4. robotach budowlanych** - należy przez to rozumieć budowę, a także prace polegające na przebudowie, montażu, remoncie lub rozbiórce obiektu budowlanego.

**1.4.5. remoncie** - należy przez to rozumieć wykonywanie w istniejącym obiekcie budowlanym robót budowlanych polegających na odtworzeniu stanu pierwotnego, a nie stanowiących bieżącej konserwacji.

**1.4.6. urządzeniach budowlanych** - należy przez to rozumieć urządzenia techniczne związane z obiektem budowlanym zapewniające możliwość użytkowania obiektu zgodnie z jego przeznaczeniem, jak przyłącza i urządzenia instalacyjne.

**1.4.7. terenie budowy** - należy przez to rozumieć przestrzeń, w której prowadzone są roboty budowlane wraz z przestrzenią zajmowaną przez urządzenia zaplecza budowy.

**1.4.8. prawie do dysponowania nieruchomością na cele budowlane** - należy przez to rozumieć tytuł prawny wynikający z prawa własności, użytkowania wieczystego, zarządu, ograniczonego prawa rzeczowego albo stosunku zobowiązaniowego, przewidującego uprawnienia do wykonywania robót budowlanych.

**1.4.9. zgłoszenie robót** - należy przez to rozumieć decyzję administracyjną zezwalającą na rozpoczęcie i prowadzenie budowy lub wykonywanie robót budowlanych innych niż budowa obiektu budowlanego.

**1.4.10. dokumentacji budowy** - należy przez to rozumieć zgłoszenie robót /pozwolenie na budowę / wraz z załączonym projektem budowlanym, /dziennik budowy/, protokoły odbiorów częściowych i końcowych, w miarę potrzeby, rysunki i opisy służące realizacji obiektu, operaty geodezyjne i książkę obmiarów.

**1.4.11. dokumentacji powykonawczej** - należy przez to rozumieć dokumentację budowy z naniesionymi zmianami dokonanymi w toku wykonywania robót oraz geodezyjnymi pomiarami powykonawczymi zgodnie z zapisami Prawa Budowlanego.

**1.4.12. aprobacie technicznej** - należy przez to rozumieć pozytywną ocenę techniczną wyrobu, stwierdzającą jego przydatność do stosowania w budownictwie.

**1.4.13. właściwym organie** - należy przez to rozumieć organ nadzoru architektoniczno-budowlanego lub organ specjalistycznego nadzoru budowlanego, stosownie do ich właściwości określonych w rozdziale 8.

**1.4.14. wyrobie budowlanym** - należy przez to rozumieć wyrób w rozumieniu przepisów o ocenie zgodności, wytworzony w celu wbudowania, wmontowania, zainstalowania lub zastosowania w sposób trwały w obiekcie budowlanym, wprowadzany do obrotu jako wyrób pojedynczy lub jako zestaw wyborów do stosowania we wzajemnym połączeniu stanowiącym integralną całość użytkową.

**1.4.15. kierowniku budowy** - osoba wyznaczona przez Wykonawcę robót, upoważniona do kierowania robotami i do występowania w jego imieniu w sprawach realizacji kontraktu, ponosząca ustawową odpowiedzialność za prowadzoną budowę.

**1.4.16. rejestrze obmiarów** - należy przez to rozumieć - akceptowaną przez Inspektora nadzoru książkę z ponumerowanymi stronami, służącą do wpisywania przez Wykonawcę obmiaru dokonanych robót w formie wyliczeń, szkiców i ewentualnie dodatkowych załączników. Wpisy w rejestrze obmiarów podlegają potwierdzeniu przez Inspektora nadzoru budowlanego.

**1.4.17. materiałach** - należy przez to rozumieć wszelkie materiały naturalne i wytwarzane jak również różne tworzywa i wyroby niezbędne do wykonania robót, zgodnie z dokumentacją projektową i specyfikacjami technicznymi zaakceptowane przez Inspektora nadzoru.

**1.4.18. odpowiedniej zgodności** - należy przez to rozumieć zgodność wykonanych robot dopuszczalnymi tolerancjami, a jeśli granice tolerancji nie zostały określone -z przeciętnymi tolerancjami przyjmowanymi zwyczajowo dla danego rodzaju robót budowlanych.

**1.4.19. poleceniu Inspektora nadzoru** - należy przez to rozumieć wszelkie polecenia przekazane Wykonawcy przez Inspektora nadzoru w formie pisemnej dotyczące sposobu realizacji robót lub innych spraw związanych z prowadzeniem budowy.

**1.4.20. projektancie** - należy przez to rozumieć osobę prawną lub fizyczną będącą autorem dokumentacji projektowej.

**1.4.21. rekultywacji** - należy przez to rozumieć roboty mające na celu uporządkowanie i przywrócenie pierwotnych funkcji terenu naruszonego w czasie realizacji budowy lub robót budowlanych.

**1.4.22. przedmiarze robót** - należy przez to rozumieć zestawienie przewidzianych do wykonania robót według technologicznej kolejności ich wykonania wraz z obliczeniem i podaniem ilości robót w ustalonych jednostkach przedmiarowych.

**1.4.23. części obiektu lub etapie wykonania** - należy przez to rozumieć część obiektu budowlanego zdolną do spełniania przewidywanych funkcji techniczno-użytkowych i możliwą do odebrania i przekazania do eksploatacji.

**1.4.24. ustaleniach technicznych** - należy przez to rozumieć ustalenia podane w normach, aprobatkach technicznych i szczegółowych specyfikacjach technicznych.

**1.4.25. dokumentacja projektowa** - służąca do opisu przedmiotu zamówienia na wykonanie robót budowlanych - składa się w szczególności z: projektu budowlanego, projektów wykonawczych, przedmiaru robót i informacji dotyczącej bezpieczeństwa i ochrony zdrowia

**1.4.26. certyfikat zgodności** - jest to dokument wydany przez notyfikowaną jednostkę certyfikującą, potwierdzający, że wyrób i proces jego wytwarzania są zgodne ze zharmonizowaną specyfikacją techniczną.

**1.4.27. deklaracja zgodności** - oświadczenie producenta lub jego upoważnionego przedstawiciela, stwierdzające na jego wyłączną odpowiedzialność, że wyrób jest zgodny ze zharmonizowaną specyfikacją techniczną.

**1.4.28. grupy, klasy, kategorie robót** - należy przez to rozumieć grupy, klasy, kategorie określone w rozporządzeniu nr 2195/2002 z dnia 5 listopada 2002 r. w sprawie Wspólnego Słownika Zamówień (Dz.Urz. L 340 z 16.12.2002 r., z późn. zm.). Patrz niżej: hasło Wspólny Słownik Zamówień (CPV). *Inspektor nadzoru inwestorskiego* - osoba posiadająca odpowiednie wykształcenie techniczne i praktykę zawodową oraz uprawnienia budowlane, wykonująca samodzielne funkcje techniczne w budownictwie, której inwestor powierza nadzór nad budową obiektu budowlanego. Reprezentuje on interesy inwestora na budowie i wykonuje bieżącą kontrolę jakości i ilości wykonanych robót, bierze udział w sprawdzianach i odbiorach robót zakrywanych i zanikających, badaniu i odbiorze instalacji oraz urządzeń technicznych, jak również przy odbiorze gotowego obiektu.

**1.4.29. istotne wymagania** - oznaczają wymagania dotyczące bezpieczeństwa, zdrowia i pewnych innych aspektów interesu wspólnego, jakie mają spełniać roboty budowlane.



**1.4.30. obmiar robót** - pomiar faktycznie wykonanych robót budowlanych, dokonywany w celu weryfikacji ich ilości w przypadku zmiany parametrów przyjętych w przedmiarze robót, albo obliczenia wartości robót dodatkowych, nie objętych przedmiarem.

**1.4.31. odbiór częściowy (robót budowlanych)** - nieformalna nazwa odbioru robót i ulegających zakryciu i zanikających, a także dokonywanie prób i sprawdzeń j instalacji, urządzeń technicznych i przewodów kominowych. Odbiorem częściowym nazywa się także odbiór części obiektu budowlanego wykonanego w stanie nadającym się do użytkowania, przed zgłoszeniem do odbioru całego obiektu budowlanego, który jest traktowany jako „odbiór końcowy”.

**1.4.32. odbiór końcowy robót budowlanych** - formalna nazwa czynności, zwanych też „odbiosem końcowym”, polegającym na protokolarnym przyjęciu (odbiorze) od wykonawcy gotowego obiektu budowlanego przez osobę lub grupę osób o odpowiednich kwalifikacjach zawodowych, wyznaczoną przez inwestora, ale nie będącą inspektorem nadzoru inwestorskiego na tej budowie. Odbioru dokonuje się po zgłoszeniu przez kierownika budowy zakończenia robót budowlanych, łącznie z zagospodarowaniem i uporządkowaniem terenu budowy i ewentualnie terenów przyległych, wykorzystywanych jako plac budowy, oraz po przygotowaniu przez niego dokumentacji powykonawczej.

**1.4.33. przedmiar robót** - to zestawienie przewidzianych do wykonania robót podstawowych w kolejności technologicznej ich wykonania, ze szczegółowym opisem lub wskazaniem podstaw ustalających szczegółowy opis, oraz wskazanie szczegółowych specyfikacji technicznych wykonania i odbioru robót budowlanych, z wyliczeniem i zestawieniem ilości jednostek przedmiarowych j robót podstawowych.

**1.4.34. roboty podstawowe** - minimalny zakres prac, które po wykonaniu są możliwe do odebrania pod względem ilości i wymogów jakościowych oraz uwzględniają przyjęty stopień scalenia robót.

**1.4.35. wspólny Słownik Zamówień** - jest systemem klasyfikacji produktów, usług i robót budowlanych, stworzonym na potrzeby zamówień publicznych. Składa się ze słownika głównego oraz słownika uzupełniającego. Obowiązuje we wszystkich krajach Unii Europejskiej. Zgodnie z postanowieniami Rozporządzenia 2151/2003, stosowanie kodów CPV

do określania przedmiotu zamówienia przez zamawiających z ówczesnych Państw Członkowskich UE stało się obowiązkowe z dniem 20 grudnia 2003 r. Polskie Prawo zamówień publicznych przewidziało obowiązek stosowania klasyfikacji CPV począwszy od dnia akcesji Polski do UE, tzn. od 1 maja 2004 r.

**1.4.36. wyrób budowlany** - należy przez to rozumieć wyrób w rozumieniu przepisów o wyrobach budowlanych, wytworzony w celu wbudowania, wmontowania, zainstalowania lub zastosowania w sposób trwały w obiekcie budowlanym, wprowadzony do obrotu jak wyrób pojedynczy lub jako zestaw wyrobów do stosowania we wzajemnym połączeniu stanowiącym integralną całość użytkową.

**1.4.37. zarządzający realizacją umowy** - jest to osoba prawna lub fizyczna określona w istotnych postanowieniach umowy, zwana dalej zarządzającym, wyznaczona przez zamawiającego, upoważniona do nadzorowania realizacji robót i administrowania umową w zakresie określonym w udzielonym pełnomocnictwie (zarządzający realizacją nie jest obecnie prawnie określony w przepisach).

## **1.5. Ogólne wymagania dotyczące robót.**

Wykonawca robót jest odpowiedzialny za jakość ich wykonania oraz za ich zgodność z dokumentacją projektową, SST i poleceniami Inspektora Nadzoru.

### **1.5.1. Przekazanie terenu budowy.**

Zamawiający, w terminie określonym w dokumentach umowy przekazuje Wykonawcy teren budowy wraz ze wszystkimi wymaganymi uzgodnieniami prawnymi i administracyjnymi, poda lokalizację, oraz przekazuje dwa egzemplarze dokumentacji projektowej i dwa komplety SST. Wykonawca uzgodni miejsce lokalizacji tymczasowych obiektów budowlanych, podłączenia do sieci elektrycznej, wodnej i kanalizacyjnej.

### **1.5.2. Dokumentacja projektowa.**

Przekazana dokumentacja projektowa ma zawierać opis, część graficzną, obliczenia i dokumenty, zgodne z wykazem podanym w szczegółowych warunkach umowy.

### **1.5.3. Zgodność robót z dokumentacją projektową i SST.**

Dokumentacja projektowa, SST oraz dodatkowe dokumenty przekazane Wykonawcy przez Inspektora nadzoru stanowią załączniki do umowy, a wymagania wyszczególnione w choćby jednym z nich są obowiązujące dla Wykonawcy tak, jakby zawarte były w całej dokumentacji. W przypadku rozbieżności w ustaleniach poszczególnych dokumentów obowiązuje kolejność ich ważności wymieniona w „Ogólnych warunkach umowy” dodatkowo potwierdzona przez projektanta.

Wykonawca nie może wykorzystywać błędów lub opuszczeń w dokumentach kontraktowych, a o ich wykryciu winien natychmiast powiadomić Inspektora nadzoru, który dokona odpowiednich zmian i poprawek. W przypadku stwierdzenia ewentualnych rozbieżności podane na rysunku wielkości liczbowe wymiarów są ważniejsze od odczytu ze skali rysunków. Wszystkie wykonane roboty i dostarczone materiały mają być zgodne z dokumentacją projektową i SST przepisami prawa, normami i wiedzą techniczną.

Wielkości określone w dokumentacji projektowej i w SST będą uważane za wartości docelowe, od których dopuszczalne są odchylenia w ramach określonego przedziału tolerancji. Cechy materiałów i elementów budowli muszą być jednorodne i wykazywać zgodność z określonymi wymaganiami, a rozrzuty tych cech nie mogą przekraczać dopuszczalnego przedziału tolerancji.

W przypadku, gdy dostarczane materiały lub wykonane roboty nie będą zgodne z dokumentacją projektową lub SST i mają wpływ na niezadowalającą jakość elementu budowli, to takie materiały zostaną zastąpione innymi, a elementy budowli rozebrane i wykonane ponownie na koszt wykonawcy.

#### **1.5.4. Zabezpieczenie terenu budowy.**

Wykonawca jest zobowiązany do zabezpieczenia terenu budowy w okresie trwania realizacji kontraktu aż do zakończenia i odbioru ostatecznego robót. Wykonawca dostarczy, zainstaluje i będzie utrzymywać tymczasowe urządzenia zabezpieczające, w tym: ogrodzenia, poręcze, oświetlenie, sygnały i znaki ostrzegawcze, dozorców, wszelkie inne środki niezbędne do ochrony robót, wygody społeczności i innych.

Wykonawca jest zobowiązany do:

przedstawienia inspektorowi nadzoru inwestorskiego projektu zagospodarowania placu budowy lub szkiców planów organizacji i ochrony placu budowy i uzyskania jego akceptacji, ogrodzenia i utrzymania porządku na placu budowy, właściwego, zgodnie z projektem zagospodarowania, składowania materiałów i elementów budowlanych, utrzymywania w czystości dróg publicznych i ulic przy placu budowy, szczególnie w okresie wywozu ziemi z wykopów, uzgodnienia z zarządem dróg projektu organizacji ruchu drogowego w rejonie budowy. Koszt zabezpieczenia terenu budowy nie podlega odrębnej zapłacie i przyjmuje się, że jest włączony w cenę umowną.

#### **1.5.5. Ochrona środowiska w czasie wykonywania robót.**

Wykonawca ma obowiązek znać i stosować w czasie prowadzenia robót wszelkie przepisy dotyczące ochrony środowiska naturalnego.

W okresie trwania budowy i wykonywania robót wykończeniowych Wykonawca będzie:

- a) utrzymywać teren budowy i wykopy w stanie bez wody stojącej,
- b) podejmować wszelkie konieczne kroki mające na celu stosowanie się do przepisów i norm dotyczących ochrony środowiska na terenie i wokół terenu budowy oraz będzie unikać uszkodzeń lub uciążliwości dla osób lub własności społecznej, a wynikających ze skażenia, hałasu lub innych przyczyn powstałych w następstwie jego sposobu działania.

Stosując się do tych wymagań, Wykonawca będzie miał szczególny wzgląd na:

- 1) lokalizację baz, warsztatów, magazynów, składowisk i dróg dojazdowych,
- 2) środki ostrożności i zabezpieczenia przed:
  - a) zanieczyszczeniem zbiorników i cieków wodnych pyłami lub substancjami toksycznymi,
  - b) zanieczyszczeniem powietrza pyłami i gazami,
  - c) możliwością powstania pożaru.

#### **1.5.6. Ochrona przeciwpożarowa.**

Wykonawca będzie przestrzegać przepisy ochrony przeciwpożarowej.

Wykonawca będzie utrzymywać sprawny sprzęt przeciwpożarowy, wymagany odpowiednimi przepisami, na terenie baz produkcyjnych, w pomieszczeniach biurowych, mieszkalnych i magazynowych oraz w maszynach i pojazdach. Materiały łatwopalne będą składowane w sposób zgodny z odpowiednimi przepisami i zabezpieczone przed dostępem osób trzecich.

Wykonawca będzie odpowiedzialny za wszelkie straty spowodowane pożarem wywołanym jako rezultat realizacji robót albo przez personel wykonawcy.

#### **1.5.7. Ochrona własności publicznej i prywatnej.**

Wykonawca odpowiada za ochronę instalacji i urządzeń zlokalizowanych na powierzchni terenu i pod jego poziomem. Zapewni właściwe oznaczenie i zabezpieczenie przed uszkodzeniem tych instalacji i urządzeń w czasie trwania budowy.

O fakcie przypadkowego uszkodzenia tych instalacji Wykonawca bezzwłocznie powiadomi Inspektora nadzoru i zainteresowanych użytkowników oraz będzie z nimi współpracował, dostarczając wszelkiej pomocy potrzebnej przy dokonywaniu napraw. Wykonawca będzie odpowiadać za wszelkie spowodowane przez jego działania uszkodzenia instalacji na powierzchni ziemi i urządzeń podziemnych wykazanych w dokumentach dostarczonych mu przez Zamawiającego.

#### **1.5.8. Ograniczenie obciążeń osi pojazdów.**

Wykonawca stosować się będzie do ustawowych ograniczeń obciążenia na oś przy transporcie gruntu, materiałów i wyposażenia na i z terenu robót. Uzyska on wszelkie niezbędne zezwolenia od władz, co do przewozu nietypowych wagowo ładunków i w sposób ciągły będzie o każdym takim przewozie powiadamiał Inspektora nadzoru. Pojazdy i ładunki powodujące nadmierne obciążenie osiowe nie będą dopuszczone, a wykonawca będzie odpowiadał za naprawę.

#### **1.5.9. Bezpieczeństwo i higiena pracy.**

Podczas realizacji robót wykonawca będzie przestrzegać przepisów dotyczących bezpieczeństwa i higieny pracy. W szczególności wykonawca ma obowiązek zadbać, aby personel nie wykonywał pracy w warunkach niebezpiecznych, szkodliwych dla zdrowia oraz nie spełniających odpowiednich wymagań sanitarnych.

Wykonawca zapewni i będzie utrzymywał wszelkie urządzenia zabezpieczające, socjalne oraz sprzęt i odpowiednią odzież dla ochrony życia i zdrowia osób zatrudnionych na budowie. Uznaje się, że wszelkie koszty związane z wypełnieniem wymagań określonych powyżej nie podlegają odrębnej zapłacie i są uwzględnione w cenie umownej.

Kierownik budowy, zgodnie z art. 21 a ustawy Prawo budowlane, jest zobowiązany sporządzić lub zapewnić sporządzenie (przed rozpoczęciem budowy), planu bezpieczeństwa i ochrony zdrowia, zwanego „planem bioz”, na podstawie „Informacji dotyczącej bezpieczeństwa i ochrony zdrowia” sporządzoną przez Projektanta. „Plan bioz” należy opracować zgodnie z rozporządzeniem Ministra Infrastruktury z dnia 23 czerwca 2003r. w sprawie informacji dotyczącej bezpieczeństwa i ochrony zdrowia oraz planu bezpieczeństwa i ochrony zdrowia (Dz.U. Nr 120 póź. 1126), uwzględniając również wymagania określone w rozporządzeniach: Ministra Infrastruktury z dnia 6 lutego 2003 r. w sprawie bezpieczeństwa i higieny pracy podczas wykonywania robót budowlanych (Dz.U. Nr 47, póź. 401) oraz Ministra Pracy i Polityki Socjalnej z dnia 26 września 1997r. w sprawie ogólnych przepisów bezpieczeństwa i higieny pracy (Dz.U. Nr 169, póź. 1650) i inne.

#### **1.5.10. Ochrona i utrzymanie robót.**

Wykonawca będzie odpowiedzialny za ochronę robót i za wszelkie materiały i urządzenia używane do robót od daty rozpoczęcia do daty odbioru ostatecznego.

#### **1.5.11. Stosowanie się do prawa i innych przepisów.**

Wykonawca zobowiązany jest znać wszelkie przepisy wydane przez organy administracji państwowej i samorządowej, które są w jakikolwiek sposób związane z robotami i będzie w pełni odpowiedzialny za przestrzeganie tych praw, przepisów i wytycznych podczas prowadzenia robót. Np. rozporządzenie Ministra Infrastruktury z dnia 6 lutego 2003r. w sprawie bezpieczeństwa i higieny pracy podczas wykonywania robót budowlanych (Dz.U. Z 19.03.2003r. Nr 47, poz. 401). Wykonawca będzie przestrzegać praw patentowych i będzie w pełni odpowiedzialny za wypełnienie wszelkich wymagań prawnych odnośnie wykorzystania opatentowanych urządzeń lub metod i w sposób ciągły będzie informować Inspektora nadzoru o swoich działaniach, przedstawiając kopie zezwoleń i inne odnośne dokumenty.

## **2. WYMAGANIA DOTYCZĄCE WŁAŚCIWOŚCI WYROBÓW BUDOWLANYCH.**

Przy wykonywaniu robót budowlanych mogą być stosowane wyłącznie wyroby budowlane o właściwościach użytkowych umożliwiających prawidłowo zaprojektowanym i wykonanym obiektom budowlanym spełnienie wymagań podstawowych, określonych w art. 5 ust. 1 pkt. 1

## **SPECYFIKACJA TECHNICZNA**

„Modernizacja kompleksu sportowego ORLIK przy Szkole Podstawowej nr 5 w Andrychowie”

---

ustawy Prawo budowlane - dopuszczone do obrotu i powszechnego lub jednostkowego stosowania w budownictwie, a także powinny być zgodne z wymaganiami określonymi w szczegółowych specyfikacjach technicznych. Wykonawca robót powinien przedstawić inspektorowi nadzoru inwestorskiego szczegółowe informacje o źródle produkcji, zakupu wyrobów budowlanych i urządzeń przewidywanych do realizacji robót - właściwie oznaczonych, posiadających certyfikat na znak bezpieczeństwa, certyfikat zgodności, deklarację zgodności z Polską Normą, a także inne prawnie określone dokumenty. Kierownik budowy jest obowiązany przez okres wykonywania robót budowlanych przechowywać dokumenty stanowiące podstawę ich wykonania, a także oświadczenia dotyczące wyrobów budowlanych jednostkowo zastosowanych w obiekcie budowlanym. Jeżeli dokumentacja projektowa przewiduje zastosowanie materiałów pochodzenia miejscowego, Wykonawca przedstawi inspektorowi nadzoru inwestorskiego wszystkie wymagane dokumenty pozwalające na korzystanie z tego źródła oraz określające parametry techniczne tego materiału.

Wykonawca jest odpowiedzialny, aby wszystkie materiały, elementy budowlane i urządzenia wbudowane, montowane lub instalowane w trakcie realizacji robót budowlanych odpowiadały wymaganiom określonym w art. 10 ustawy Prawo budowlane oraz w szczegółowych specyfikacjach technicznych.

Wykonawca, uzgodni z inspektorem nadzoru inwestorskiego sposób i termin przekazania informacji o przewidywanym użyciu podstawowych materiałów oraz elementów konstrukcyjnych do wykonania robót, a także o aprobatkach technicznych lub certyfikatach zgodności.

### **2.1. Źródła uzyskania materiałów do elementów konstrukcyjnych.**

Wykonawca przedstawi Inspektorowi nadzoru szczegółowe informacje dotyczące, zamawiania lub wydobywania materiałów i odpowiednie aprobaty techniczne lub świadectwa badań laboratoryjnych oraz próbki do zatwierdzenia przez Inspektora nadzoru. Wykonawca zobowiązany jest do prowadzenia ciągłych badań określonych w SST w celu udokumentowania, że materiały uzyskane z dopuszczalnego źródła spełniają wymagania SST w czasie postępu robót. Pozostałe materiały budowlane powinny spełniać wymagania

jakościowe określone Polskimi Normami, aprobatami technicznymi, o których mowa w Szczegółowych Specyfikacjach Technicznych (SST).

## **2.2. Materiały nie odpowiadające wymaganiom jakościowym.**

Materiały nie odpowiadające wymaganiom jakościowym zostaną przez Wykonawcę wywiezione z terenu budowy, bądź złożone w miejscu wskazanym przez Inspektora nadzoru. Każdy rodzaj robót, w którym znajdują się nie zbadane i nie zaakceptowane materiały, Wykonawca wykonuje na własne ryzyko, licząc się z jego nie przyjęciem i niezapłaceniem.

## **2.3. Przechowywanie i składowanie materiałów.**

Wykonawca zapewni, aby tymczasowo składowane materiały, do czasu gdy będą one potrzebne do robót były zabezpieczone przed zanieczyszczeniem, zachowały swoją jakość i właściwość do robót.

## **2.4. Wariantowe stosowanie materiałów.**

Dokumentacja projektowa lub SST dopuszczają w jednostkowych przypadkach możliwość wariantowego zastosowania materiałów do wykonywania poszczególnych elementów robót. Materiały te są opisane albo poprzez określenie parametrów budowlanych, nazwy ogólnej materiału lub poprzez określenie „na przykład”. Wykonawca powiadomi Inspektora nadzoru o zamiarze zastosowania konkretnego rodzaju materiału. Wybrany i zaakceptowany rodzaj materiału nie może być później zamieniany bez zgody Inspektora nadzoru.

## **3. WYMAGANIA DOTYCZĄCE SPRZĘTU I MASZYN DO WYKONYWANIA ROBÓT BUDOWLANYCH.**

Wykonawca jest zobowiązany do używania jedynie takiego sprzętu, który nie spowoduje niekorzystnego wpływu na jakość wykonywanych robót. Sprzęt używany do robót powinien być zgodny z ofertą Wykonawcy i powinien odpowiadać pod względem typów i ilości wskazaniom zawartym w SST, programie zapewnienia jakości lub projekcie organizacji robót, zaakceptowanym przez Inspektora nadzoru. Liczba i wydajność sprzętu będzie gwarantować przeprowadzenie robót, zgodnie z zasadami określonymi w dokumentacji projektowej, SST i wskazaniach Inspektora nadzoru w terminie przewidzianym umową.



Sprzęt będący własnością Wykonawcy lub wynajęty do wykonania robót ma być utrzymywany w dobrym stanie i gotowości do pracy. Będzie spełniał normy ochrony środowiska i przepisy dotyczące jego użytkowania. Sprzęt będzie obsługiwany przez odpowiednio przeszkolonych pracowników legitymujących się właściwymi zaświadczeniami.

#### **4. WYMAGANIA DOTYCZĄCE ŚRODKÓW TRANSPORTU.**

##### **4.1. Ogólne wymagania dotyczące transportu.**

Wykonawca jest zobowiązany do stosowania jedynie takich środków transportu, które nie wpłyną niekorzystnie na jakość wykonywanych robót i właściwości przewożonych materiałów. Liczba środków transportu będzie zapewniać prowadzenie robót zgodnie z zasadami określonymi w dokumentacji projektowej, SST i wskazaniach Inspektora nadzoru w terminie przewidzianym w umowie.

##### **4.2. Wymagania dotyczące przewozu po drogach publicznych.**

Przy ruchu na drogach publicznych pojazdy będą spełniać wymagania dotyczące przepisów ruchu drogowego w odniesieniu do dopuszczalnych obciążeń na osie i innych parametrów technicznych. Środki transportu nie odpowiadające warunkom dopuszczalnych obciążeń na osie mogą być dopuszczone przez właściwy zarząd drogi pod warunkiem przywrócenia stanu pierwotnego użytkowanych odcinków dróg na koszt Wykonawcy. Wykonawca będzie usuwać na bieżąco, na własny koszt, wszelkie zanieczyszczenia spowodowane jego pojazdami na drogach publicznych oraz dojazdach do terenu budowy.

#### **5. WYMAGANIA DOTYCZĄCE WŁAŚCIWOŚCI WYKONANIA ROBÓT BUDOWLANYCH.**

Wykonawca jest odpowiedzialny za prowadzenie robót zgodnie z umową oraz za jakość zastosowanych materiałów i wykonywanych robót, za ich zgodność z dokumentacją projektową, wymaganiami SST, PZJ, projektu organizacji robót oraz poleceniami Inspektora nadzoru.

Wykonawca ponosi odpowiedzialność za pełną obsługę geodezyjną przy wykonywaniu wszystkich elementów robót określonych w dokumentacji projektowej. Decyzje Inspektora nadzoru dotyczące akceptacji lub odrzucenia materiałów i elementów robót będą oparte na

wymaganiach sformułowanych w dokumentach umowy, dokumentacji projektowej i w SST, a także w normach i wytycznych. Polecenia Inspektora nadzoru dotyczące realizacji robót będą wykonywane przez Wykonawcę nie później niż w czasie przez niego wyznaczonym, pod groźbą wstrzymania robót. Skutki finansowe z tytułu wstrzymania robót w takiej sytuacji ponosi Wykonawca.

## **6. WYMAGANIA DOTYCZĄCE BADAŃ.**

### **6.1. Badania prowadzone przez Inspektora nadzoru.**

Dla celów kontroli jakości i zatwierdzenia, Inspektor nadzoru uprawniony jest do dokonywania kontroli, pobierania próbek i badania materiałów u źródła ich wytwarzania. Do umożliwienia jemu kontroli zapewniona będzie wszelka potrzebna do tego pomoc ze strony Wykonawcy i producenta materiałów. Inspektor nadzoru, po uprzedniej weryfikacji systemu kontroli robót prowadzonego przez Wykonawcę, będzie oceniać zgodność materiałów i robót z wymaganiami SST na podstawie wyników badań dostarczonych przez Wykonawcę. Inspektor nadzoru może pobierać próbki materiałów i prowadzić badania niezależnie od Wykonawcy, na swój koszt. Jeżeli wyniki tych badań wykażą, że raporty Wykonawcy są niewiarygodne, to Inspektor nadzoru poleci Wykonawcy lub zleci niezależnemu laboratorium przeprowadzenie powtórnych lub dodatkowych badań, albo oprze się wyłącznie na własnych badaniach przy ocenie zgodności materiałów i robót z dokumentacją projektową i SST. W takim przypadku, całkowite koszty powtórnych lub dodatkowych badań i pobierania próbek poniesione zostaną przez Wykonawcę.

### **6.2. Certyfikaty i deklaracje.**

Inspektor nadzoru może dopuścić do użycia tylko te wyroby i materiały, które:

- posiadają certyfikat na znak bezpieczeństwa wykazujący, że zapewniono zgodność z kryteriami technicznymi określonymi na podstawie Polskich Norm, aprobat technicznych oraz właściwych przepisów i informacji o ich istnieniu zgodnie z rozporządzeniem MSWiA z 1998r. (Dz.U. 99/98),
- posiadają deklarację zgodności lub certyfikat zgodności z:

## **SPECYFIKACJA TECHNICZNA**

„Modernizacja kompleksu sportowego ORLIK przy Szkole Podstawowej nr 5 w Andrychowie”

---

- Polską Normą lub aprobatą techniczną, w przypadku wyrobów, dla których nie ustanowiono Polskiej Normy, jeżeli nie są objęte certyfikacją określoną w pkt. 1 i które spełniają wymogi SST.
- znajdują się w wykazie wyrobów, o którym mowa w rozporządzeniu MSWiA z 1998r. (Dz.U. 98/99).

W przypadku materiałów, dla których ww. dokumenty są wymagane przez SST, każda ich partia dostarczona do robót będzie posiadać te dokumenty, określające w sposób jednoznaczny jej cechy. Jakiegokolwiek materiały, które nie spełniają tych wymagań będą odrzucone.

### **6.3. Przechowywanie dokumentów budowy.**

Dokumenty budowy będą przechowywane na terenie budowy w miejscu odpowiednio zabezpieczonym. Zaginięcie któregokolwiek z dokumentów budowy spowoduje jego natychmiastowe odtworzenie w formie przewidzianej prawem. Wszelkie dokumenty budowy będą zawsze dostępne dla Inspektora nadzoru i przedstawiane do wglądu na życzenie Zamawiającego.

## **7. WYMAGANIA DOTYCZĄCE PRZEDMIARU I OBMIIARU ROBÓT.**

### **7.1. Ogólne zasady obmiaru robót.**

Obmiar robót będzie określać faktyczny zakres wykonywanych robót, zgodnie z dokumentacją projektową i SST, w jednostkach ustalonych w kosztorysie. Obmiaru robót dokonuje Wykonawca po pisemnym powiadomieniu Inspektora nadzoru o zakresie obmierzanym robót i terminie obmiaru, co najmniej na 3 dni przed tym terminem. Wyniki obmiaru będą wpisane do książki obmiarów. Jakiegokolwiek błąd lub przeoczenie (opuszczenie) w ilości robót podanych w kosztorysie ofertowym lub gdzie indziej w SST nie zwalnia Wykonawcy od obowiązku ukończenia wszystkich robót. Błędne dane zostaną poprawione wg ustaleń Inspektora nadzoru na piśmie. Obmiar gotowych robót będzie przeprowadzony z częstością wymaganą do celu miesięcznej płatności na rzecz Wykonawcy lub w innym czasie określonym w umowie.

### **7.2. Zasady określania ilości robót i materiałów.**

Długości pomiędzy wyszczególnionymi punktami będą obmierzone poziomo, wzdłuż linii osiowej i podawane w [m]. Jeżeli szczegółowe specyfikacje techniczne nie wymagają dla kreślonych robót inaczej, objętości będą wyliczone w [m<sup>3</sup>], powierzchnie w [m<sup>2</sup>], a sprzęt i urządzenia w [szt.]. Przy podawaniu długości, objętości i powierzchni stosuje się dokładność do dwóch znaków po przecinku. Zasady określania ilości robót podane są w odpowiednich specyfikacjach technicznych i KNR-ach oraz KNNR-ach. Jednostki obmiaru powinny zgodnie z jednostkami określonymi w dokumentacji projektowej i kosztorysowej.

### **7.3. Urządzenia i sprzęt pomiarowy.**

Wszystkie urządzenia i sprzęt pomiarowy, stosowany w czasie obmiaru robót będą zaakceptowane przez Inspektora nadzoru. Urządzenia i sprzęt pomiarowy zostaną dostarczone przez Wykonawcę. Jeżeli urządzenia te lub sprzęt wymagają badań atestujących, to Wykonawca będzie posiadać ważne świadectwa legalizacji. Wszystkie urządzenia pomiarowe będą przez Wykonawcę utrzymywane w dobrym stanie, w całym okresie trwania robót.

### **7.4. Czas przeprowadzenia pomiarów.**

Obmiary należy przeprowadzać przed częściowym lub ostatecznym odbiorem odcinków robót, a także w przypadku występującej dłuższej przerwy w robotach. Obmiar robót zanikających należy przeprowadzać w czasie ich wykonywania. Obmiar robót ulegających zakryciu przeprowadza się przed ich zakryciem. Wymiary skomplikowanych powierzchni lub objętości będą uzupełnione odpowiednimi szkicami dołączonymi do książki obmiarów, względnie umieszczonymi na karcie obmiarowej.

## **8. ODBIÓR ROBÓT BUDOWLANYCH.**

### **8.1. Rodzaje odbiorów robót.**

W zależności od ustaleń odpowiednich SST, roboty podlegają następującym odbiorom:

- a) odbiorowi robót zanikających i ulegających zakryciu.
- b) odbiorowi częściowemu,
- c) odbiorowi ostatecznemu (końcowemu),
- d) odbiorowi pogwarancyjnemu.

## **8.2. Odbiór robót zanikających i ulegających zakryciu.**

Odbiór robót zanikających i ulegających zakryciu polega na finalnej ocenie jakości wykonywanych robót oraz ilości tych robót, które w dalszym procesie realizacji ulegną zakryciu. Odbiór robót zanikających i ulegających zakryciu będzie dokonany w czasie umożliwiającym wykonanie ewentualnych korekt i poprawek bez hamowania ogólnego postępu robót. Odbioru tego dokonuje Inspektor nadzoru. Gotowość danej części robót do odbioru zgłasza wykonawca inspektorowi nadzoru. Odbiór będzie przeprowadzony niezwłocznie, nie później jednak niż w ciągu 3 dni od daty zgłoszenia. Jakość i ilość robót ulegających zakryciu ocenia Inspektor nadzoru na podstawie dokumentów i w oparciu o przeprowadzone pomiary, w konfrontacji z dokumentacją projektową, SST i uprzednimi ustaleniami.

## **8.3. Odbiory instalacji i urządzeń technicznych.**

Należy określić zasady i tryb dokonywania prób, badań i odbioru przewodów kominowych, instalacji i urządzeń technicznych przed dokonaniem końcowego odbioru obiektu budowlanego.

Próby i odbiory przewodów kominowych, instalacji i urządzeń technicznych powinny obejmować w szczególności:

przewody kominowe: dymowe, spalinowe i wentylacyjne, instalacje wewnętrzne w obiekcie budowlanym i zewnętrzne na działce budowlanej: kanalizacyjne, wodociągowe, przeciwpożarowe, gazowe, grzewcze, wentylacyjne, klimatyzacyjne, elektroenergetyczne i oświetleniowe, sygnalizacyjno-alarmowe, odgromowe, gazów technicznych i sprężonego powietrza, instalacje technologiczne i inne.

Przy dokonywaniu badań, prób i odbiorów należy uwzględniać zasady odbioru zawarte w odpowiednich Polskich Normach oraz w „Warunkach technicznych wykonania i odbioru robót” lub innych publikacjach technicznych.

## **8.4. Odbiór częściowy.**

Odbiór częściowy polega na ocenie ilości i jakości wykonanych części robót. Odbioru częściowego robót dokonuje się dla zakresu robót określonego w dokumentach umownych wg zasad jak przy odbiorze ostatecznym robót. Odbioru robót dokonuje Inspektor nadzoru.

## **8.5. Odbiór ostateczny (końcowy).**

### **8.5.1. Zasady odbioru ostatecznego robót.**

Odbiór ostateczny polega na finalnej ocenie rzeczywistego wykonania robót w odniesieniu do zakresu (ilości) oraz jakości. Całkowite zakończenie robót oraz gotowość do odbioru ostatecznego będzie stwierdzona przez Wykonawcę powiadomieniem. Odbiór ostateczny robót nastąpi w terminie ustalonym w dokumentach umowy, licząc od dnia potwierdzenia przez Inspektora nadzoru zakończenia robót i przyjęcia dokumentów, o których mowa w punkcie 8.5.2.

Odbioru ostatecznego robót dokona komisja wyznaczona przez Zamawiającego w obecności Inspektora nadzoru i Wykonawcy. Komisja odbierająca roboty dokona ich oceny jakościowej na podstawie przedłożonych dokumentów, wyników badań i pomiarów, ocenie wizualnej oraz zgodności wykonania robót z dokumentacją projektową i SST.

W toku odbioru ostatecznego robót, komisja zapozna się z realizacją ustaleń przyjętych w trakcie odbiorów robót zanikających i ulegających zakryciu oraz odbiorów częściowych, zwłaszcza w zakresie wykonania robót uzupełniających i robót poprawkowych.

W przypadkach nie wykonania wyznaczonych robót poprawkowych lub robót uzupełniających w poszczególnych elementach konstrukcyjnych i wykończeniowych, komisja przerwie swoje czynności i ustali nowy termin odbioru ostatecznego.

W przypadku stwierdzenia przez komisję, że jakość wykonywanych robót w poszczególnych asortymentach nieznacznie odbiega od wymaganej dokumentacją projektową i SST z uwzględnieniem tolerancji i nie ma większego wpływu na cechy eksploatacyjne obiektu, komisja oceni pomniejszoną wartość wykonywanych robót w stosunku do wymagań przyjętych w dokumentach umowy.

### **8.5.2. Dokumenty do odbioru ostatecznego (końcowe).**

Podstawowym dokumentem jest protokół odbioru ostatecznego robót, sporządzony wg wzoru ustalonego przez Zamawiającego.

Do odbioru ostatecznego Wykonawca jest zobowiązany przygotować następujące dokumenty:

1) protokoły odbiorów robót ulegających zakryciu i zanikających,

## **SPECYFIKACJA TECHNICZNA**

„Modernizacja kompleksu sportowego ORLIK przy Szkole Podstawowej nr 5 w Andrychowie”

---

- 2) protokoły odbiorów częściowych i końcowych,
- 3) wyniki badań, prób (np. rozruchowych) i sprawdzeń, protokoły odbioru instalacji i urządzeń technicznych oraz przewodów kominowych,
- 4) dokumentacja powykonawcza: projekt budowlany, projekt wykonawczy i inne opracowania projektowe, opisy i rysunki zamienne uwiarygodnione przez projektanta, kierownika budowy i inspektora nadzoru inwestorskiego,
- 5) rysunki (dokumentacja) na wykonanie robót towarzyszących (np. przełożenie linii telefonicznej, energetycznej, gazowej, oświetleniowej, itp.) oraz protokoły odbioru i przekazania tych robót właścicielom urządzeń,
- 6) oświadczenie kierownika budowy o:
  - a) zgodności wykonania modernizacji obiektu budowlanego z projektem budowlanym oraz przepisami,
  - b) doprowadzeniu do należytego stanu i porządku terenu budowy, a także - w razie korzystania - ulicy, sąsiedniej nieruchomości, budynku lub lokalu,
- 7) aprobaty techniczne (deklaracje zgodności) oraz certyfikaty na znak bezpieczeństwa „B” dla materiałów i urządzeń,
- 8) instrukcje eksploatacji i konserwacji urządzeń (DTR),
- 9) karty gwarancyjne urządzeń technicznych,
- 10) instrukcje eksploatacji obiektu, instalacji, jeżeli istnieje taka potrzeba,
- 11) inne dokumenty nie wymienione w specyfikacji, a ujęte dodatkowo w umowie pomiędzy Zamawiającym i Wykonawcą

Jeżeli w trakcie realizacji obiektu zaszła potrzeba wykonania mających istotne znaczenie opracowań, ekspertyz oraz innych opinii lub dokumentów, to powinny one być włączone do dokumentacji powykonawczej.

Wykonawca dostarczy, przed zakończeniem robót instrukcje obsługi, eksploatacji i konserwacji dla każdego urządzenia oraz systemu mechanicznego, elektrycznego lub elektronicznego.

### **8.6. Odbiór po okresie rękojmi.**

## **SPECYFIKACJA TECHNICZNA**

„Modernizacja kompleksu sportowego ORLIK przy Szkole Podstawowej nr 5 w Andrychowie”

---

Pod koniec okresu rękojmi Zamawiający lub właściciel obiektu organizuje odbiór „po okresie rękojmi”. Odbiór taki wymaga przygotowania następujących dokumentów:

- a) umowy o wykonaniu robót budowlanych,
- b) protokołu odbioru końcowego obiektu,
- c) dokumentów potwierdzających usunięcie wad zgłoszonych w trakcie odbioru końcowego obiektu (jeżeli były zgłoszone wady),
- d) dokumentów dotyczących wad zgłoszonych w okresie rękojmi oraz potwierdzenia usunięcia tych wad,
- e) innych dokumentów niezbędnych do przeprowadzenia czynności odbioru

### **8.7. Odbiór pogwarancyjny.**

Odbiór pogwarancyjny polega na ocenie wykonanych robót związanych z usunięciem wad, które ujawnią się w okresie gwarancyjnym i rękojmi. Odbiór pogwarancyjny będzie dokonany na podstawie oceny wizualnej obiektu z uwzględnieniem zasad opisanych w punkcie 8.5. „Odbiór ostateczny robót”.

## **9. PODSTAWA PŁATNOŚCI.**

### **9.1. Ustalenia ogólne.**

Podstawą rozliczenia finansowego robót będzie umowa Wykonawcy z Zamawiającym, a także wskaźniki i ceny ofertowe Wykonawcy zaakceptowane przez Zamawiającego.

### **9.2. Koszt budowy, utrzymania i likwidacji objazdów, przejazdów i organizacji ruchu ponosi Zamawiający.**

## **10. DOKUMENTY ODNIESIENIA.**

L.p.	Nazwa
1	Ustawa Prawo Budowlane z dnia 7 lipca 1994r. (Dz.U. 03.207.2016, z późn. zm. Dz.U. 03.80.718, Dz.U. 01.5.42, Dz.U. 01.129.1439, Dz.U. 04.92.881 oraz Dz.U. 04.93.888 z 16 kwietnia 2004r.)
2	Rozporządzenie Ministra Infrastruktury z dnia 12 kwietnia 2002r. w sprawie warunków technicznych, jakim powinny odpowiadać budynki i ich usytuowanie (Dz.U. z 2002 r. Nr 75, poz. 690. Zmiany: Dz.U. z 2003 r. Nr 33, poz. 270).



**SPECYFIKACJA TECHNICZNA**

„Modernizacja kompleksu sportowego ORLIK przy Szkole Podstawowej nr 5 w Andrychowie”

3	Rozporządzenie Ministra Infrastruktury z dnia 7 lipca 2004r. zmieniające rozporządzenie w sprawie warunków technicznych, jakim powinny odpowiadać budynki i ich usytuowanie. (Dz.U. Nr 109, poz. 1156)
4	Rozporządzenie Ministra Infrastruktury z dnia 3 lipca 2003r. w sprawie szczegółowego zakresu i formy projektu budowlanego Dz.U. z dnia 10 lipca 2003r. Nr 120, poz. 1133
5	Ustawa z dnia 16 kwietnia 2004 r. o wyrobach budowlanych (Dz.U. 04.92.881 z dn. 01.05.2004r.)
6	Rozporządzenie Ministra Spraw Wewnętrznych i Administracji z dnia 5 sierpnia 1998r. w sprawie aprobat i kryteriów technicznych oraz jednostkowego stosowania wyrobów budowlanych. Dz.U. z 1998r. Nr 107, poz. 679. Zmiany: Dz.U. z 2002r. Nr 8, poz. 71.
7	Rozporządzenie Ministra Spraw Wewnętrznych i Administracji z dnia 24 lipca 1998r. w sprawie określenia wykazu wyrobów budowlanych nie mających istotnego wpływu na spełnianie wymagań podstawowych oraz wyrobów wytwarzanych i stosowanych według uznanych zasad sztuki budowlanej Dz.U. z 1998 r. Nr 99, poz. 637.
8	Rozporządzenie Ministra Spraw Wewnętrznych i Administracji z dnia 31 lipca 1998r. w sprawie systemów oceny zgodności, wzoru deklaracji zgodności oraz sposobu znakowania wyrobów budowlanych dopuszczanych do obrotu i powszechnego stosowania w budownictwie. Dz.U. z 1998r. Nr 113, poz. 728.
9	Rozporządzenie Ministra Gospodarki Przestrzennej i Budownictwa z dnia 30 grudnia 1994r. w sprawie samodzielnych funkcji technicznych w budownictwie. Dz.U. z 1995r. Nr 8, poz. 38. Zmiany: Dz.U. z 2001r. Nr 5, poz. 42 i z 2002r. Nr 134, poz. 1130, Dz.U. z 2003r. nr 175, poz. 1704.
10	Zarządzenie Ministra Zdrowia i Opieki Społecznej z dnia 12 marca 1996r. w sprawie dopuszczalnych stężeń i natężeń czynników szkodliwych dla zdrowia, wydzielanych przez materiały budowlane, urządzenia i elementy wyposażenia w pomieszczeniach przeznaczonych na pobyt ludzi. MP z 1996 r. nr 19, poz. 231.
11	Rozporządzenie Ministra Infrastruktury z dnia 26 czerwca 2002r. sprawie dziennika budowy, montażu i rozbiórki, tablicy informacyjnej oraz ogłoszenia zawierającego dane dotyczące bezpieczeństwa pracy i ochrony zdrowia. Dz.U. 02.108.953 z 17 lipca 2002r.
12	Rozporządzenie Ministra Infrastruktury z dnia 23 czerwca 2003r. w sprawie wzorów: wniosku o pozwolenie na budowę, oświadczeniu o posiadanym prawie do dysponowania nieruchomością na cele budowlane i decyzji o pozwoleniu na budowę.

**SPECYFIKACJA TECHNICZNA**

„Modernizacja kompleksu sportowego ORLIK przy Szkole Podstawowej nr 5 w Andrychowie”

---

	Dz.U. z dnia 10 lipca 2003r. Nr 120, poz. 1127
13	Rozporządzenie Ministra Infrastruktury z dnia 3 lipca 2003r. w sprawie książki obiektu budowlanego. Dz.U. z 2003r., nr 120, poz. 1134.
14	Ustawa z dnia 12 września 2002r. o normalizacji. Dz.U. z 2002r., nr 169, poz.1386.
15	Ustawa z dnia 3 kwietnia 1993r. o badaniach i certyfikacji Dz.U. z 1993r. Nr 55, poz. 250. Zmiany: Dz.U. z 1994r. nr 27, poz. 96., Dz.U. z 1997r. nr 104, poz. 661, nr 121, poz. 770, Dz.U. z 1999r. nr 70, poz. 776., Dz.U. z 2000r. nr 43, poz. 489 i nr 89, poz. 991., Dz.U. z 2001r. nr 111, poz. 1194., Dz.U. z 2002r. nr 135, poz. 1145 i Nr 130, poz. 1112.

16	Rozporządzenie Ministra Pracy i Polityki Socjalnej z dnia 26 września 1997r. w sprawie ogólnych przepisów bezpieczeństwa i higieny pracy. Dz.U. z 1997r. Nr 129, poz. 844.
17	Rozporządzenie Ministra Infrastruktury z dnia 6 lutego 2003r. w sprawie bezpieczeństwa i higieny pracy podczas wykonywania robót budowlanych. Dz.U. z 2003, Nr 47, poz. 401.
18	Ustawa z dnia 27 kwietnia 2001r. - Prawo ochrony środowiska. Dz.U. z 2001r. Nr 62, poz. 627. Zmiany: Dz.U. z 2001r. Nr 115, poz. 1229. Dz.U. z 2002r. Nr 74, poz. 676, nr 113, poz. 984 i nr 233, poz. 1957.
19	Rozporządzenie Ministra Gospodarki, Pracy i Polityki Społecznej z dnia 2 lipca 2003r. w sprawie zasadniczych wymagań dla urządzeń używanych na zewnątrz pomieszczeń w zakresie emisji hałasu do środowiska <sup>2)</sup> (Dz.U. 03.138.1316 z dnia 7 sierpnia 2003r.)
20	Ustawa z dnia 27 kwietnia 2001r. o odpadach Dz.U. z 2001r. nr 62, poz. 628. Zmiany: Dz.U. z 2002r. nr 41, poz. 365, nr 113, poz. 984 i nr 199, poz. 1671. Dz.U. z 2003r. nr 7, poz. 78.
21	Ustawa z dnia 24 sierpnia 1991r. o ochronie przeciwpożarowej. Tekst jednolity: Dz.U. z 2002r. Nr 147, poz. 1229. Dalsze zmiany: Dz.U. z 2002r. Nr 113, poz. 984.

## **SZCZEGÓŁOWA SPECYFIKACJA TECHNICZNA**

Nazwa inwestycji: „Modernizacja kompleksu sportowego ORLIK przy Szkole Podstawowej nr 5 w Andrychowie”

Adres inwestycji: Województwo małopolskie, Powiat Wadowice, Gmina Andrychów, Andrychów, ul. Lenartowicza 26, 34-120 Andrychów, dz. nr 509/20, 1874/7, 561/10.

Zamawiający: Gmina Andrychów, ul. Rynek 15, 34-120 Andrychów

## *Spis treści*

<b>SZCZEGÓŁOWA SPECYFIKACJA TECHNICZNA 45 000 000-7 ROBOTY BUDOWLANE.....</b>	<b>27</b>
<b>D-01.00 ROBOTY ROZBIÓRKOWE (Kod CPV 45111300-1 Roboty rozbiórkowe).....</b>	<b>29</b>
<b>D – 02.00.00 ROBOTY ZIEMNE, D – 02.00.01 ROBOTY ZIEMNE. WYMAGANIA OGÓLNE (Kod CPV 45111200-1 Roboty ziemne).....</b>	<b>33</b>
<b>D-04.01.01 KORYTO WRAZ Z PROFILOWANIEM I ZAGĘSZCZANIEM PODŁOŻA (Kod CPV 45233200-1 Profilowanie i zagęszczenie podłoży).....</b>	<b>44</b>
<b>D-05.00 PODBUDOWY (Kod CPV 45233200-1 Roboty w zakresie różnych nawierzchni).....</b>	<b>51</b>
<b>D – 08.03.01 BETONOWE OBRZEŻA CHODNIKOWE (Kod CPV 45233124-4 obrzeża betonowe).....</b>	<b>62</b>
<b>D – 08.06.01f OBRAMOWANIE I OPASKA Z BETONOWEJ KOSTKI BRUKOWEJ PRZY JEZDNI LUB CHODNIKU (Kod CPV 45233000-9 NAWIERZCHNIA Z BETONOWEJ KOSTKI BRUKOWEJ).....</b>	<b>69</b>
<b>NAWIERZCHNIE BOISK (Kod CPV 45233200-1 Roboty w zakresie różnych nawierzchni).....</b>	<b>86</b>
<b>D-09.00 MODERNIZACJA PIŁKOCHWYTÓW (Kod CPV 4212221-1 Roboty budowlane związane z obiektami na terenach sportowych).....</b>	<b>92</b>

**D-01.00**  
**ROBOTY ROZBIÓRKOWE**  
**(Kod CPV 45111300-1 Roboty rozbiórkowe)**

**1. Wstęp.**

**1.1. Przedmiot SST.**

Przedmiotem niniejszej szczegółowej specyfikacji technicznej są wymagania dotyczące wykonania i odbioru robót rozbiórkowych w ramach budowy: „Modernizacja kompleksu sportowego ORLIK przy Szkole Podstawowej nr 5 w Andrychowie”

**1.2. Zakres stosowania SST.**

Szczegółowa specyfikacja techniczna jest dokumentem przetargowym i kontraktowym przy zleceniu i realizacji robót wymienionych w pkt. 1.1.

**1.3. Zakres robót objętych SST.**

Ustalenia zawarte w niniejszej specyfikacji dotyczą zasad prowadzenia robót związanych z rozbiórką i demontażami:

- rozebranie nawierzchni boiska
- rozebrania części nawierzchni kostki betonowej – opaska do przełożenia
- rozebrania części obrzeży betonowych – do przełożenia
- rozebranie części podbudowy pod nawierzchnią boiska
- demontaż elementów piłkochwytu
- demontaż siatek bramek piłkarskich
- wywóz i utylizacja elementów z rozbiórki.

**1.4. Określenia podstawowe.**

Określenia podstawowe podane w niniejszej SST są zgodne z zamieszczonymi w SST „Wymagania ogólne” pkt. 1.4.

**1.5 Ogólne wymagania dotyczące robót.**

Ogólne wymagania dotyczące robót podano w SST „Wymagania ogólne” pkt 1.5.

## **2. Materiały.**

Nie występują.

## **3. Sprzęt.**

**3.1. Ogólne wymagania dotyczące sprzętu podano w SST „Wymagania ogólne” pkt. 3.**

### **3.2. Sprzęt do wykonania robót**

Wykonawca przystępujący do wykonania robót rozbiórkowych powinien wykazać się możliwością korzystania z następującego sprzętu:

- spycharki
- koparki
- ładowarki
- zrywarki
- zrywarki
- młoty pneumatyczne
- piły mechaniczne
- frezarki nawierzchni
- samochody samowyładowcze.

## **4. Transport.**

Ogólne wymagania dotyczące transportu podano w SST „Wymagania ogólne” pkt. 4. Materiał z rozbiórki można przewozić dowolnym środkiem transportu. Po stronie wykonawcy robót są koszty związane z utylizacją gruzu na wysypisku oraz utylizacja asfaltu z rozbieranej nawierzchni istniejącego boiska. Demontowane elementy nie nadają się do ponownego wykorzystania i nie są przeznaczone do powtórnego wbudowania, powinny być wywiezione z placu budowy i zutylizowane na koszt wykonawcy robót.

## **5. Wykonanie robót.**

### **5.1. Ogólne zasady wykonania robót.**

Ogólne wymagania dotyczące zasad wykonania robót podano w SST „Wymagania ogólne” pkt. 5. Roboty rozbiórkowe elementów dróg, chodników obejmują usunięcie z terenu budowy wszystkich elementów wymienionych w pkt 1.3, zgodnie z dokumentacją projektową, SST lub wskazanych przez Inspektora Nadzoru. Górną warstwę nawierzchni dróg z betonowej kostki brukowej należy rozebrać ręcznie, zabezpieczyć przed uszkodzeniem (kostka do odzysku), a następnie wykorzystać ponownie do budowy projektowanych nawierzchni drogowych. Transport i składowanie powinno odbywać się w sposób zabezpieczający materiał przed uszkodzeniem. Do ponownego wykorzystania mogą być użyte tylko elementy nieuszkodzone, bez widocznych wyszczerbień krawędzi, w dobrym stanie technicznym. Roboty rozbiórkowe można wykonywać mechanicznie lub ręcznie w zależności od ilości robót rozbiórkowych. Wszystkie elementy możliwe do powtórnego wykorzystania powinny być usuwane bez powodowania zbędnych uszkodzeń. O ile uzyskane elementy nie stają się własnością Wykonawcy, powinien on przewieźć je na miejsce określone w SST lub wskazane przez Inżyniera. Elementy i materiały, które zgodnie z SST stają się własnością Wykonawcy, powinny być usunięte z terenu budowy. Doły (wykopy) powstałe po rozbiórce elementów dróg, chodników znajdujące się w miejscach, gdzie zgodnie z dokumentacją projektową będą wykonane wykopy drogowe, powinny być tymczasowo zabezpieczone. W szczególności należy zapobiec gromadzeniu się w nich wody opadowej. Doły w miejscach, gdzie nie przewiduje się wykonania wykopów drogowych należy wypełnić, warstwami, odpowiednim gruntem do poziomu otaczającego terenu i zagęścić zgodnie z wymaganiami określonymi SST D-02.00 „Roboty ziemne”.

Elementy wyposażenia boisk (bramki, słupki i inne) należy zdemontować wraz z tulejami służącymi do mocowania bramek w nawierzchni boiska. Zdemontowane elementy należy odnieść na miejsce składowania elementów stalowych, przeznaczonych do wywozu do punktu skupu złomu.

### **6. Kontrola jakości robót.**

## **SPECYFIKACJA TECHNICZNA**

„Modernizacja kompleksu sportowego ORLIK przy Szkole Podstawowej nr 5 w Andrychowie”

---

Ogólne wymagania dotyczące kontroli jakości robót podano w SST „Wymagania ogólne” pkt.

6. Kontrola jakości robót polega na wizualnej ocenie kompletności wykonanych robót rozbiórkowych oraz sprawdzeniu stopnia uszkodzenia elementów przewidzianych do powtórnego wykorzystania. Zagęszczenie gruntu po usuniętych elementach nawierzchni.

### **7. Obmiar robót.**

Ogólne wymagania dotyczące obmiaru robót podano w SST „Wymagania ogólne” pkt. 7.

Jednostkami obmiaru jest:

- dla nawierzchni utwardzonych, boisk - m<sup>2</sup> (metr kwadratowy)
- dla krawężnika, obrzeża - m (metr)
- dla elementów wyposażenia – szt. (sztuka) lub kpl (komplet)
- dla wywozu elementów z rozbiórki – m<sup>3</sup> (metr sześcienny) lub t (tona).

### **8. Odbiór robót.**

Ogólne wymagania dotyczące odbioru robót podano w SST „Wymagania ogólne”.

### **9. Podstawa płatności.**

Ogólne wymagania dotyczące odbioru robót podano w SST „Wymagania ogólne” pkt. 9.

### **10. Dokumenty odniesienia.**

Normy zgodnie z SST B-02.00 oraz PN-S-02205:1998 Drogi samochodowe -- Roboty ziemne --

Wymagania i badania.



**D - 02.00.00**

**ROBOTY ZIEMNE**

**D - 02.00.01**

**ROBOTY ZIEMNE. WYMAGANIA OGÓLNE**  
**(Kod CPV 45111200-1 Roboty ziemne)**

**1. Wstęp.**

**1.1. Przedmiot SST**

Przedmiotem niniejszej szczegółowej specyfikacji technicznej są wymagania dotyczące wykonania i odbioru robót ziemnych w ramach inwestycji: „Modernizacja kompleksu sportowego ORLIK przy Szkole Podstawowej nr 5 w Andrychowie”

**1.2. Zakres stosowania SST**

Szczegółowa specyfikacja techniczna jest dokumentem przetargowym i kontraktowym przy zleceniu i realizacji robót wymienionych w pkt. 1.1.

**1.3. Zakres robót objętych SST**

Ustalenia zawarte w niniejszej specyfikacji dotyczą zasad prowadzenia robót ziemnych w czasie budowy lub modernizacji dróg i obejmują:

- a) wykonanie wykopów w gruntach nieskalistych,
- b) wykonanie wykopów w gruntach skalistych,
- c) budowę nasypów drogowych,
- d) pozyskiwanie gruntu z ukopu lub dokopu.

**1.4. Określenia podstawowe**

**1.4.1.** Budowla ziemna - budowla wykonana w gruncie lub z gruntu naturalnego lub z gruntu antropogenicznego spełniająca warunki stateczności i odwodnienia.

**1.4.2.** Korpus drogowy - nasyp lub ta część wykopu, która jest ograniczona koroną drogi i skarpami rowów.

**1.4.3.** Wysokość nasypu lub głębokość wykopu - różnica rzędnej terenu i rzędnej robót ziemnych, wyznaczonych w osi nasypu lub wykopu.

**1.4.4.** Nasyp niski - nasyp, którego wysokość jest mniejsza niż 1 m.

**1.4.5.** Nasyp średni - nasyp, którego wysokość jest zawarta w granicach od 1 do 3 m.

**1.4.6.** Nasyp wysoki - nasyp, którego wysokość przekracza 3 m.

**1.4.7.** Wykop płytki - wykop, którego głębokość jest mniejsza niż 1 m.

**1.4.8.** Wykop średni - wykop, którego głębokość jest zawarta w granicach od 1 do 3 m.

**1.4.9.** Wykop głęboki - wykop, którego głębokość przekracza 3 m.

**1.4.10.** Bagno - grunt organiczny nasycony wodą, o małej nośności, charakteryzujący się znacznym i długotrwałym osiadaniem pod obciążeniem.

**1.4.11.** Grunt nieskalisty - każdy grunt rodzimy, nie określony w punkcie 1.4.12 jako grunt skalisty.

**1.4.12.** Grunt skalisty - grunt rodzimy, lity lub spękany o nieprzesuniętych blokach, którego próbki nie wykazują zmian objętości ani nie rozpadają się pod działaniem wody destylowanej; mają wytrzymałość na ściskanie  $R_c$  ponad 0,2 MPa; wymaga użycia środków wybuchowych albo narzędzi pneumatycznych lub hydraulicznych do odspojenia.

**1.4.13.** Ukop - miejsce pozyskania gruntu do wykonania nasypów, położone w obrębie pasa robót drogowych.

**1.4.14.** Dokop - miejsce pozyskania gruntu do wykonania nasypów, położone poza pasem robót drogowych.

**1.4.15.** Odkład - miejsce wbudowania lub składowania (odwiezienia) gruntów pozyskanych w czasie wykonywania wykopów, a nie wykorzystanych do budowy nasypów oraz innych prac związanych z trasą drogową.

**1.4.16.** Wskaźnik zagęszczenia gruntu - wielkość charakteryzująca stan zagęszczenia gruntu, określona wg wzoru:

$$I_s = \frac{\rho_d}{\rho_{ds}}$$

gdzie:

$\rho_d$  - gęstość objętościowa szkieletu zagęszczonego gruntu, zgodnie z BN-77/8931-12 [9], ( $\text{Mg/m}^3$ ),

$r_{ds}$  - maksymalna gęstość objętościowa szkieletu gruntowego przy wilgotności optymalnej, zgodnie z PN-B-04481:1988 [2], służąca do oceny zagęszczenia gruntu w robotach ziemnych, ( $Mg/m^3$ ).

**1.4.17.** Wskaźnik różnoziarnistości - wielkość charakteryzująca zagęszczalność gruntów niespoistych, określona wg wzoru:

$$U = \frac{d_{60}}{d_{10}}$$

gdzie:

$d_{60}$  - średnica oczek sita, przez które przechodzi 60% gruntu, (mm),

$d_{10}$  - średnica oczek sita, przez które przechodzi 10% gruntu, (mm).

**1.4.18.** Wskaźnik odkształcenia gruntu - wielkość charakteryzująca stan zagęszczenia gruntu, określona wg wzoru:

$$I_0 = \frac{E_2}{E_1}$$

gdzie:

$E_1$  - moduł odkształcenia gruntu oznaczony w pierwszym obciążeniu badanej warstwy zgodnie z PN-S-02205:1998 [4],

$E_2$  - moduł odkształcenia gruntu oznaczony w powtórnym obciążeniu badanej warstwy zgodnie z PN-S-02205:1998 [4].

**1.4.19.** Geosyntetyk - materiał stosowany w budownictwie drogowym, wytwarzany z wysoko polimeryzowanych włókien syntetycznych, w tym tworzyw termoplastycznych polietylenowych, polipropylenowych i poliestrowych, charakteryzujący się między innymi dużą wytrzymałością oraz wodoprzepuszczalnością, zgodny z PN-ISO10318:1993 [5], PN-EN-963:1999 [6].

Geosyntetyki obejmują: geotkaniny, geowłókniny, geodziańiny, georuszty, geosiatki, geokompozyty, geomembrany, zgodnie z wytycznymi IBDiM [13].

**1.4.20.** Pozostałe określenia podstawowe są zgodne z obowiązującymi, odpowiednimi polskimi normami i z definicjami podanymi w OST D-M-00.00.00 „Wymagania ogólne” pkt 1.4.

## **1.5. Ogólne wymagania dotyczące robót.**

Ogólne wymagania dotyczące robót podano w OST D-M-00.00.00 „Wymagania ogólne” pkt 1.5.

## **2. Materiały (grunty).**

### **2.1. Ogólne wymagania dotyczące materiałów.**

Ogólne wymagania dotyczące materiałów, ich pozyskiwania i składowania, podano w OST D-M-00.00.00 „Wymagania ogólne” pkt 2.

### **2.2. Podział gruntów.**

Podział gruntów pod względem wysadzinowości podaje tablica 1.

Podział gruntów pod względem przydatności do budowy nasypów podano w OST D-02.03.01 pkt 2.

### 2.3. Zasady wykorzystania gruntów.

Grunty uzyskane przy wykonywaniu wykopów powinny być przez Wykonawcę wykorzystane w maksymalnym stopniu do budowy nasypów. Grunty przydatne do budowy nasypów mogą być wywiezione poza teren budowy tylko wówczas, gdy stanowią nadmiar objętości robót ziemnych i za zezwoleniem Inżyniera.

Jeżeli grunty przydatne, uzyskane przy wykonaniu wykopów, nie będąc nadmiarem objętości robót ziemnych, zostały za zgodą Inżyniera wywiezione przez Wykonawcę poza teren budowy z przeznaczeniem innym niż budowa nasypów lub wykonanie prac objętych kontraktem, Wykonawca jest zobowiązany do dostarczenia równoważnej objętości gruntów przydatnych ze źródeł własnych, zaakceptowanych przez Inżyniera.

Grunty i materiały nieprzydatne do budowy nasypów, określone w OST D-02.03.01 pkt 2.4, powinny być wywiezione przez Wykonawcę na odkład. Zapewnienie terenów na odkład należy do obowiązków Zamawiającego, o ile nie określono tego inaczej w kontrakcie. Inżynier może nakazać pozostawienie na terenie budowy gruntów, których czasowa nieprzydatność wynika jedynie z powodu zamrznięcia lub nadmiernej wilgotności.

### 2.4. Geosyntetyk.

Geosyntetyk powinien być materiałem odpornym na działanie wilgoci, środowiska agresywnego chemicznie i biologicznie oraz temperatury. Powinien być to materiał bez rozdarć, dziur i przerw ciągłości z dobrą przyczepnością do gruntu. Właściwości stosowanych geosyntetyków powinny być zgodne z PN-EN-963:1999 [6] i dokumentacją projektową. Geosyntetyk powinien posiadać aprobatę techniczną wydaną przez uprawnioną jednostkę.

Tablica 1. Podział gruntów pod względem wysadzinowości wg PN-S-02205:1998 [4]

L p.	Wyszczególnienie właściwości	Jed nostki	Grupy gruntów		
			niewysadzinowe	wątpliwe	wysadzinowe
1	Rodzaj gruntu		<ul style="list-style-type: none"> <li>– rumosz niegliniasty</li> <li>– żwir</li> <li>– pospółka</li> <li>– piasek gruby</li> </ul>	<ul style="list-style-type: none"> <li>– piasek pylasty</li> <li>– zwietrzelina gliniasta</li> <li>– rumosz gliniasty</li> </ul>	mało wysadzinowe <ul style="list-style-type: none"> <li>– glina piaszczysta zwięzła, glina zwięzła, glina pylasta zwięzła</li> </ul>

**SPECYFIKACJA TECHNICZNA**

„Modernizacja kompleksu sportowego ORLIK przy Szkole Podstawowej nr 5 w Andrychowie”

			<ul style="list-style-type: none"> <li>– piasek średni</li> <li>– piasek drobny</li> <li>– żużel nierozpadowy</li> </ul>	<ul style="list-style-type: none"> <li>– żwir gliniasty</li> <li>– pospółka gliniasta</li> </ul>	<ul style="list-style-type: none"> <li>– ił, ił piaszczysty, ił pylasty</li> <li>bardzo wysadzinowe</li> <li>– piasek gliniasty</li> <li>– pył, pył piaszczysty</li> <li>– glina piaszczysta, glina, glina pylasta</li> <li>– ił warwowy</li> </ul>
– 2	Zawartość cząstek £ 0,075 mm £ 0,02 mm	%	< 15 < 3	od 15 do 30 od 3 do 10	> 30 > 10
3	Kapilarność bierna H <sub>kb</sub>	m	< 1,0	<sup>3</sup> 1,0	> 1,0
4	Wskaźnik piaskowy WP		> 35	od 25 do 35	< 25

**3. Sprzęt.****3.1. Ogólne wymagania dotyczące sprzętu.**

Ogólne wymagania dotyczące sprzętu podano w OST D-M-00.00.00 „Wymagania ogólne” pkt 3.

**3.2. Sprzęt do robót ziemnych.**

Wykonawca przystępujący do wykonania robót ziemnych powinien wykazać się możliwością korzystania z następującego sprzętu do:

- odspajania i wydobywania gruntów (narzędzia mechaniczne, młoty pneumatyczne, zrywarki, koparki, ładowarki, wiertarki mechaniczne itp.),
- jednoczesnego wydobywania i przemieszczania gruntów (spycharki, zgarniarki, równiarki, urządzenia do hydromechanizacji itp.),
- transportu mas ziemnych (samochody wywrotki, samochody skrzyniowe, taśmociągi itp.),
- sprzętu zagęszczającego (walce, ubijaki, płyty wibracyjne itp.).

**3.3. Sprzęt do przenoszenia i układania geosyntetyków.**

Do przenoszenia i układania geosyntetyków Wykonawca powinien używać odpowiedniego sprzętu zalecanego przez producenta. Wykonawca nie powinien stosować sprzętu mogącego spowodować uszkodzenie układanego materiału.

**4. Transport.**

#### **4.1. Ogólne wymagania dotyczące transportu.**

Ogólne wymagania dotyczące transportu podano w OST D-M-00.00.00 „Wymagania ogólne” pkt 4.

#### **4.2. Transport gruntów.**

Wybór środków transportowych oraz metod transportu powinien być dostosowany do rodzaju gruntu (materiału), jego objętości, sposobu odspajania i załadunku oraz do odległości transportu. Wydajność środków transportowych powinna być ponadto dostosowana do wydajności sprzętu stosowanego do urabiania i wbudowania gruntu (materiału).

Zwiększenie odległości transportu ponad wartości zatwierdzone nie może być podstawą roszczeń Wykonawcy, dotyczących dodatkowej zapłaty za transport, o ile zwiększone odległości nie zostały wcześniej zaakceptowane na piśmie przez Inżyniera.

#### **4.3. Transport i składowanie geosyntetyków.**

Wykonawca powinien zadbać, aby transport, przenoszenie, przechowywanie i zabezpieczanie geosyntetyków były wykonywane w sposób nie powodujący mechanicznych lub chemicznych ich uszkodzeń. Geosyntetyki wrażliwe na światło słoneczne powinny pozostawać zakryte w czasie od ich wyprodukowania do wbudowania.

### **5. Wykonanie robót.**

#### **5.1. Ogólne zasady wykonania robót.**

Ogólne zasady wykonania robót podano w OST D-M-00.00.00 „Wymagania ogólne” pkt 5.

#### **5.2. Dokładność wykonania wykopów i nasypów.**

Odchylenie osi korpusu ziemnego, w wykopie lub nasypie, od osi projektowanej nie powinny być większe niż  $\pm 10$  cm. Różnica w stosunku do projektowanych rzędnych robót ziemnych nie może przekraczać + 1 cm i -3 cm.

Szerokość górnej powierzchni korpusu nie może różnić się od szerokości projektowanej o więcej niż  $\pm 10$  cm, a krawędzie korony drogi nie powinny mieć wyraźnych załamania w planie.

Pochylenie skarp nie powinno różnić się od projektowanego o więcej niż 10% jego wartości wyrażonej tangensem kąta. Maksymalne nierówności na powierzchni skarp nie powinny przekraczać  $\pm 10$  cm przy pomiarze łatą 3-metrową, albo powinny być spełnione inne wymagania dotyczące nierówności, wynikające ze sposobu umocnienia powierzchni skarpy.

W gruntach skalistych wymagania, dotyczące równości powierzchni dna wykopu oraz pochylenia i równości skarp, powinny być określone w dokumentacji projektowej i SST.

---

**5.3. Odwodnienia pasa robót ziemnych.**

Niezależnie od budowy urządzeń, stanowiących elementy systemów odwadniających, ujętych w dokumentacji projektowej, Wykonawca powinien, o ile wymagają tego warunki terenowe, wykonać urządzenia, które zapewnią odprowadzenie wód gruntowych i opadowych poza obszar robót ziemnych tak, aby zabezpieczyć grunty przed przewilgoceniem i nawodnieniem. Wykonawca ma obowiązek takiego wykonywania wykopów i nasypów, aby powierzchniom gruntu nadawać w całym okresie trwania robót spadki, zapewniające prawidłowe odwodnienie.

Jeżeli, wskutek zaniedbania Wykonawcy, grunty ulegną nawodnieniu, które spowoduje ich długotrwałą nieprzydatność, Wykonawca ma obowiązek usunięcia tych gruntów i zastąpienia ich gruntami przydatnymi na własny koszt bez jakichkolwiek dodatkowych opłat ze strony Zamawiającego za te czynności, jak również za dowieziony grunt.

Odprowadzenie wód do istniejących zbiorników naturalnych i urządzeń odwadniających musi być poprzedzone uzgodnieniem z odpowiednimi instytucjami.

**5.4. Odwodnienie wykopów.**

Technologia wykonania wykopu musi umożliwiać jego prawidłowe odwodnienie w całym okresie trwania robót ziemnych. Wykonanie wykopów powinno postępować w kierunku podnoszenia się niwelety.

W czasie robót ziemnych należy zachować odpowiedni spadek podłużny i nadać przekrojom poprzecznym spadki, umożliwiające szybki odpływ wód z wykopu. O ile w dokumentacji projektowej nie zawarto innego wymagania, spadek poprzeczny nie powinien być mniejszy niż 4% w przypadku gruntów spoistych i nie mniejszy niż 2% w przypadku gruntów niespoistych. Należy uwzględnić ewentualny wpływ kolejności i sposobu odspajania gruntów oraz terminów wykonywania innych robót na spełnienie wymagań dotyczących prawidłowego odwodnienia wykopu w czasie postępu robót ziemnych.

Źródła wody, odsłonięte przy wykonywaniu wykopów, należy ująć w rowy i /lub dreny. Wody opadowe i gruntowe należy odprowadzić poza teren pasa robót ziemnych.

**5.5. Rowy.**

Rowy boczne oraz rowy stokowe powinny być wykonane zgodnie z dokumentacją projektową i SST. Szerokość dna i głębokość rowu nie mogą różnić się od wymiarów projektowanych o więcej niż  $\pm 5$  cm. Dokładność wykonania skarp rowów powinna być zgodna z określoną dla skarp wykopów w OST D-02.01.01.

**5.6. Układanie geosyntetyków.**

Geosyntetyki należy układać łącząc je na zakład zgodnie z dokumentacją projektową i SST. Jeżeli dokumentacja projektowa i SST nie podają inaczej, przylegające do siebie arkusze lub pasy geosyntetyków należy układać z zakładem (i kotwieniem) zgodnie z instrukcją producenta lub decyzją projektanta.

W przypadku uszkodzenia geosyntetyku, należy w uzgodnieniu z Inżynierem, przykryć to uszkodzenie pasami geosyntetyku na długości i szerokości większej o 90 cm od obszaru uszkodzonego.

Warstwa gruntu, na której przewiduje się ułożenie geosyntetyku powinna być równa i bez ostrych występow, mogących spowodować uszkodzenie geosyntetyku w czasie układania lub pracy. Metoda układania powinna zapewnić przyleganie geosyntetyku do warstwy, na której jest układana, na całej jej powierzchni. Geosyntetyków nie należy naciągać lub powodować ich zawieszenia na wznórkach (garbach) lub nad dołami. Nie dopuszcza się ruchu maszyn budowlanych bezpośrednio na ułożonych geosyntetykach. Należy je przykryć gruntem nasypowym niezwłocznie po ułożeniu.

## **6. Kontrola jakości robót.**

### **6.1. Ogólne zasady kontroli jakości robót.**

Ogólne zasady kontroli jakości robót podano w OST D-M-00.00.00 „Wymagania ogólne” pkt 6.

### **6.2. Badania i pomiary w czasie wykonywania robót ziemnych.**

#### **6.2.1. Sprawdzenie odwodnienia.**

Sprawdzenie odwodnienia korpusu ziemnego polega na kontroli zgodności z wymaganiami specyfikacji określonymi w pkt 5 oraz z dokumentacją projektową.

Szczególną uwagę należy zwrócić na:

- właściwe ujęcie i odprowadzenie wód opadowych,
- właściwe ujęcie i odprowadzenie wysięków wodnych.

#### **6.2.2. Sprawdzenie jakości wykonania robót.**

Czynności wchodzące w zakres sprawdzenia jakości wykonania robót określono w pkt 6 OST D-02.01.01, D-02.02.01 oraz D-02.03.01.

### **6.3. Badania do odbioru korpusu ziemnego.**

#### **6.3.1. Częstotliwość oraz zakres badań i pomiarów.**

Częstotliwość oraz zakres badań i pomiarów do odbioru korpusu ziemnego podaje tablica 2.



**SPECYFIKACJA TECHNICZNA**

„Modernizacja kompleksu sportowego ORLIK przy Szkole Podstawowej nr 5 w Andrychowie”

Tablica 2. Częstotliwość oraz zakres badań i pomiarów wykonanych robót ziemnych

Lp.	Badana cecha	Minimalna częstotliwość badań i pomiarów
1	Pomiar szerokości korpusu ziemnego	Pomiar taśmą, szablonem, łątą o długości 3 m i poziomą lub niwelatorem, w odstępach co 200 m na prostych, w punktach głównych łuku, co 100 m na łukach o $R \geq 100$ m co 50 m na łukach o $R < 100$ m oraz w miejscach, które budzą wątpliwości
2	Pomiar szerokości dna rowów	
3	Pomiar rzędnych powierzchni korpusu ziemnego	
4	Pomiar pochylenia skarp	
5	Pomiar równości powierzchni korpusu	
6	Pomiar równości skarp	
7	Pomiar spadku podłużnego powierzchni korpusu lub dna rowu	Pomiar niwelatorem rzędnych w odstępach co 200 m oraz w punktach wątpliwych
8	Badanie zagęszczenia gruntu	Wskaźnik zagęszczenia określać dla każdej ułożonej warstwy lecz nie rzadziej niż w trzech punktach na 1000 m <sup>2</sup> warstwy

**6.3.2. Szerokość korpusu ziemnego.**

Szerokość korpusu ziemnego nie może różnić się od szerokości projektowanej o więcej niż  $\pm 10$  cm.

**6.3.3. Szerokość dna rowów.**

Szerokość dna rowów nie może różnić się od szerokości projektowanej o więcej niż  $\pm 5$  cm.

**6.3.4. Rzędne korony korpusu ziemnego.**

Rzędne korony korpusu ziemnego nie mogą różnić się od rzędnych projektowanych o więcej niż -3 cm lub +1 cm.

**6.3.5. Pochylenie skarp.**

Pochylenie skarp nie może różnić się od pochylenia projektowanego o więcej niż 10% wartości pochylenia wyrażonego tangensem kąta.

**6.3.6. Równość korony korpusu.**

Nierówności powierzchni korpusu ziemnego mierzone łątą 3-metrową, nie mogą przekraczać 3 cm.

**6.3.7. Równość skarp.**

Nierówności skarp, mierzone łątą 3-metrową, nie mogą przekraczać  $\pm 10$  cm.

**6.3.8. Spadek podłużny korony korpusu lub dna rowu.**

Spadek podłużny powierzchni korpusu ziemnego lub dna rowu, sprawdzony przez pomiar niwelatorem rzędnych wysokościowych, nie może dawać różnic, w stosunku do rzędnych projektowanych, większych niż -3 cm lub +1 cm.

#### **6.3.9. Zagęszczenie gruntu.**

Wskaźnik zagęszczenia gruntu określony zgodnie z BN-77/8931-12 [9] powinien być zgodny z założonym dla odpowiedniej kategorii ruchu. W przypadku gruntów dla których nie można określić wskaźnika zagęszczenia należy określić wskaźnik odkształcenia  $I_0$ , zgodnie z normą PN-S-02205:1998 [4].

#### **6.4. Badania geosyntetyków.**

Przed zastosowaniem geosyntetyków w robotach ziemnych, Wykonawca powinien przedstawić Inżynierowi świadectwa stwierdzające, iż zastosowany geosyntetyk odpowiada wymaganiom norm, aprobaty technicznej i zachowa swoje właściwości w kontakcie z materiałami, które będzie oddzielać lub wzmacniać przez okres czasu nie krótszy od podanego w dokumentacji projektowej i SST.

#### **6.5. Zasady postępowania z wadliwie wykonanymi robotami.**

Wszystkie materiały nie spełniające wymagań podanych w odpowiednich punktach specyfikacji, zostaną odrzucone. Jeśli materiały nie spełniające wymagań zostaną wbudowane lub zastosowane, to na polecenie Inżyniera Wykonawca wymieni je na właściwe, na własny koszt.

Wszystkie roboty, które wykazują większe odchylenia cech od określonych w punktach 5 i 6 specyfikacji powinny być ponownie wykonane przez Wykonawcę na jego koszt.

Na pisemne wystąpienie Wykonawcy, Inżynier może uznać wadę za nie mającą zasadniczego wpływu na cechy eksploatacyjne drogi i ustali zakres i wielkość potrąceń za obniżoną jakość.

### **7. Obmiar robót.**

#### **7.1. Ogólne zasady obmiaru robót.**

Ogólne zasady obmiaru robót podano w OST D-M-00.00.00 „Wymagania ogólne” pkt 7.

#### **7.2. Obmiar robót ziemnych.**

Jednostką obmiarową jest  $m^3$  (metr sześcienny) wykonanych robót ziemnych.

### **8. Odbiór robót.**

Ogólne zasady odbioru robót podano w OST D-M-00.00.00 „Wymagania ogólne” pkt 8.

Roboty ziemne uznaje się za wykonane zgodnie z dokumentacją projektową, SST i wymaganiami Inżyniera, jeżeli wszystkie pomiary i badania z zachowaniem tolerancji wg pkt 6 dały wyniki pozytywne.

## **9. Podstawa płatności.**

Ogólne ustalenia dotyczące podstawy płatności podano w OST D-M-00.00.00 „Wymagania ogólne” pkt 9.

Zakres czynności objętych ceną jednostkową podano w OST D-02.01.01, D-02.02.01 oraz D-02.03.01 pkt 9.

## **10. Przepisy związane**

### **10.1. Normy**

- |                     |   |
|---------------------|---|
| 1. PN-B-02480:1986  | Grunty budowlane. Określenia. Symbole. Podział i opis gruntów   |
| 2. PN-B-04481:1988  | Grunty budowlane. Badania próbek gruntów  |
| 3. PN-B-04493:1960  | Grunty budowlane. Oznaczanie kapilarności biernej   |
| 4. PN-S-02205:1998  | Drogi samochodowe. Roboty ziemne. Wymagania i badania   |
| 5. PN-ISO10318:1993 | Geotekstylia – Terminologia   |
| 6. PN-EN-963:1999   | Geotekstylia i wyroby pokrewne  |
| 7. BN-64/8931-01    | Drogi samochodowe. Oznaczenie wskaźnika piaskowego  |
| 8. BN-64/8931-02    | Drogi samochodowe. Oznaczenie modułu odkształcenia nawierzchni podatnych i podłoża przez obciążenie płytą |
| 9. BN-77/8931-12    | Oznaczenie wskaźnika zagęszczenia gruntu  |

### **10.2. Inne dokumenty.**

10. Wykonanie i odbiór robót ziemnych dla dróg szybkiego ruchu, IBDiM, Warszawa 1978.
11. Instrukcja badań podłoża gruntowego budowli drogowych i mostowych, GDDP, Warszawa 1998.
12. Katalog typowych konstrukcji nawierzchni podatnych i półsztywnych, IBDiM, Warszawa 1997.
13. Wytyczne wzmacniania podłoża gruntowego w budownictwie drogowym, IBDiM, Warszawa 2002.

## D-04.01.01

### **KORYTO WRAZ Z PROFILOWANIEM I ZAGĘSZCZANIEM PODŁOŻA**

**(Kod CPV 45233200-1 Profilowanie i zagęszczenie podłoży)**

#### **1. WSTĘP.**

##### **1.1. Przedmiot SST.**

Przedmiotem niniejszej szczegółowej specyfikacji technicznej są wymagania dotyczące wykonania i odbioru robót związanych z wykonywaniem koryta wraz z profilowaniem i zagęszczaniem podłoża w ramach inwestycji: „Modernizacja kompleksu sportowego ORLIK przy Szkole Podstawowej nr 5 w Andrychowie”

##### **1.2. Zakres stosowania SST**

Szczegółowa specyfikacja techniczna jest dokumentem przetargowym i kontraktowym przy zleceniu i realizacji robót wymienionych w pkt. 1.1.

##### **1.3. Zakres robót objętych SST**

Ustalenia zawarte w niniejszej specyfikacji dotyczą zasad prowadzenia robót związanych z wykonaniem koryta przeznaczonego do ułożenia konstrukcji nawierzchni.

##### **1.4. Określenia podstawowe**

Określenia podstawowe są zgodne z obowiązującymi, odpowiednimi polskimi normami i definicjami podanymi w OST D-M-00.00.00 „Wymagania ogólne” pkt 1.4.

##### **1.5. Ogólne wymagania dotyczące robót**

Ogólne wymagania dotyczące robót podano w OST D-M-00.00.00 „Wymagania ogólne” pkt 1.5.

#### **2. Materiały.**

Nie występują.

### **3. Sprzęt.**

#### **3.1. Ogólne wymagania dotyczące sprzętu.**

Ogólne wymagania dotyczące sprzętu podano w OST D-M-00.00.00 „Wymagania ogólne” pkt 3.

#### **3.2. Sprzęt do wykonania robót.**

Wykonawca przystępujący do wykonania koryta i profilowania podłoża powinien wykazać się możliwością korzystania z następującego sprzętu:

- równiarek lub spycharek uniwersalnych z ukośnie ustawianym lemieszem; Inżynier może dopuścić wykonanie koryta i profilowanie podłoża z zastosowaniem spycharki z lemieszem ustawionym prostopadle do kierunku pracy maszyny,
- koparek z czerpakami profilowymi (przy wykonywaniu wąskich koryt),
- walców statycznych, wibracyjnych lub płyt wibracyjnych.

Stosowany sprzęt nie może spowodować niekorzystnego wpływu na właściwości gruntu podłoża.

### **4. Transport.**

#### **4.1. Ogólne wymagania dotyczące transportu.**

Ogólne wymagania dotyczące transportu podano w OST D-M-00.00.00 „Wymagania ogólne” pkt 4.

#### **4.2. Transport materiałów.**

Wymagania dotyczące transportu materiałów podano w OST D-04.02.01, D-04.02.02, D-04.03.01 pkt 4.

### **5. Wykonanie robót.**

#### **5.1. Ogólne zasady wykonania robót.**

Ogólne zasady wykonania robót podano w OST D-M-00.00.00 „Wymagania ogólne” pkt 5.

#### **5.2. Warunki przystąpienia do robót.**

Wykonawca powinien przystąpić do wykonania koryta oraz profilowania i zagęszczenia podłoża bezpośrednio przed rozpoczęciem robót związanych z wykonaniem warstw nawierzchni. Wcześniejsze przystąpienie do wykonania koryta oraz profilowania i zagęszczania podłoża, jest możliwe wyłącznie za zgodą Inżyniera, w korzystnych warunkach atmosferycznych.

W wykonanym korycie oraz po wyprofilowanym i zagęszczonym podłożu nie może odbywać się ruch budowlany, niezwiązany bezpośrednio z wykonaniem pierwszej warstwy nawierzchni.

#### **5.3. Wykonanie koryta.**

Paliki lub szpilki do prawidłowego ukształtowania koryta w planie i profilu powinny być wcześniej przygotowane.

Paliki lub szpilki należy ustawiać w osi drogi i w rzędach równoległych do osi drogi lub w inny sposób zaakceptowany przez Inżyniera. Rozmieszczenie palików lub szpilek powinno umożliwiać naciągnięcie sznurków lub linek do wytyczenia robót w odstępach nie większych niż co 10 metrów.

Rodzaj sprzętu, a w szczególności jego moc należy dostosować do rodzaju gruntu, w którym prowadzone są roboty i do trudności jego odspojenia.

Koryto można wykonywać ręcznie, gdy jego szerokość nie pozwala na zastosowanie maszyn, na przykład na poszerzeniach lub w przypadku robót o małym zakresie. Sposób wykonania musi być zaakceptowany przez Inżyniera.

Grunt odspojony w czasie wykonywania koryta powinien być wykorzystany zgodnie z ustaleniami dokumentacji projektowej i SST, tj. wbudowany w nasyp lub odwieziony na odkład w miejsce wskazane przez Inżyniera.

Profilowanie i zagęszczenie podłoża należy wykonać zgodnie z zasadami określonymi w pkt 5.4.

#### 5.4. Profilowanie i zagęszczanie podłoża.

Przed przystąpieniem do profilowania podłoże powinno być oczyszczone ze wszelkich zanieczyszczeń.

Po oczyszczeniu powierzchni podłoża należy sprawdzić, czy istniejące rzędne terenu umożliwiają uzyskanie po profilowaniu zaprojektowanych rzędnych podłoża. Zaleca się, aby rzędne terenu przed profilowaniem były o co najmniej 5 cm wyższe niż projektowane rzędne podłoża.

Jeżeli powyższy warunek nie jest spełniony i występują zniżenia poziomu w podłożu przewidzianym do profilowania, Wykonawca powinien spulchnić podłoże na głębokość zaakceptowaną przez Inżyniera, dowieźć dodatkowy grunt spełniający wymagania obowiązujące dla górnej strefy korpusu, w ilości koniecznej do uzyskania wymaganych rzędnych wysokościowych i zagęścić warstwę do uzyskania wartości wskaźnika zagęszczenia, określonych w tabelicy 1.

Do profilowania podłoża należy stosować równiarki. Ścięty grunt powinien być wykorzystany w robotach ziemnych lub w inny sposób zaakceptowany przez Inżyniera.

Bezpośrednio po profilowaniu podłoża należy przystąpić do jego zagęszczania. Zagęszczanie podłoża należy kontynuować do osiągnięcia wskaźnika zagęszczenia nie mniejszego od podanego w tabelicy 1. Wskaźnik zagęszczenia należy określać zgodnie z BN-77/8931-12 [5].

Tabela 1. Minimalne wartości wskaźnika zagęszczenia podłoża ( $I_s$ )

Strefa korpusu	Minimalna wartość $I_s$ dla:		
	Autostrad i dróg ekspresowych	Innych dróg	
		Ruch ciężki	Ruch mniejszy

## SPECYFIKACJA TECHNICZNA

„Modernizacja kompleksu sportowego ORLIK przy Szkole Podstawowej nr 5 w Andrychowie”

		i bardzo ciężki	od ciężkiego
Górna warstwa o grubości 20 cm	1,03	1,00	1,00
Na głębokości od 20 do 50 cm od powierzchni podłoża	1,00	1,00	0,97

W przypadku, gdy gruboziarnisty materiał tworzący podłoże uniemożliwia przeprowadzenie badania zagęszczenia, kontrolę zagęszczenia należy oprzeć na metodzie obciążeń płytowych. Należy określić pierwotny i wtórny moduł odkształcenia podłoża według BN-64/8931-02 [3]. Stosunek wtórnego i pierwotnego modułu odkształcenia nie powinien przekraczać 2,2.

Wilgotność gruntu podłoża podczas zagęszczania powinna być równa wilgotności optymalnej z tolerancją od -20% do +10%.

### 5.5. Utrzymanie koryta oraz wyprofilowanego i zagęszczonego podłoża.

Podłoże (koryto) po wyprofilowaniu i zagęszczeniu powinno być utrzymywane w dobrym stanie.

Jeżeli po wykonaniu robót związanych z profilowaniem i zagęszczeniem podłoża nastąpi przerwa w robotach i Wykonawca nie przystąpi natychmiast do układania warstw nawierzchni, to powinien on zabezpieczyć podłoże przed nadmiernym zawilgoceniem, na przykład przez rozłożenie folii lub w inny sposób zaakceptowany przez Inżyniera.

Jeżeli wyprofilowane i zagęszczone podłoże uległo nadmiernemu zawilgoceniu, to do układania kolejnej warstwy można przystąpić dopiero po jego naturalnym osuszeniu.

Po osuszeniu podłoża Inżynier oceni jego stan i ewentualnie zaleci wykonanie niezbędnych napraw. Jeżeli zawilgocenie nastąpiło wskutek zaniedbania Wykonawcy, to naprawę wykona on na własny koszt.

## 6. Kontrola jakości robót.

### 6.1. Ogólne zasady kontroli jakości robót.

Ogólne zasady kontroli jakości robót podano w OST D-M-00.00.00 „Wymagania ogólne” pkt 6.

### 6.2. Badania w czasie robót.

#### 6.2.1. Częstotliwość oraz zakres badań i pomiarów

Częstotliwość oraz zakres badań i pomiarów dotyczących cech geometrycznych i zagęszczenia koryta i wyprofilowanego podłoża podaje tablica 2.

**SPECYFIKACJA TECHNICZNA**

„Modernizacja kompleksu sportowego ORLIK przy Szkole Podstawowej nr 5 w Andrychowie”

Tablica 2. Częstotliwość oraz zakres badań i pomiarów wykonanego koryta i wyprofilowanego podłoża

Lp.	Wyszczególnienie badań i pomiarów	Minimalna częstotliwość badań i pomiarów
1	Szerokość koryta	10 razy na 1 km
2	Równość podłużna	co 20 m na każdym pasie ruchu
3	Równość poprzeczna	10 razy na 1 km
4	Spadki poprzeczne *)	10 razy na 1 km
5	Rzędne wysokościowe	co 25 m w osi jezdni i na jej krawędziach dla autostrad i dróg ekspresowych, co 100 m dla pozostałych dróg
6	Ukształtowanie osi w planie *)	co 25 m w osi jezdni i na jej krawędziach dla autostrad i dróg ekspresowych, co 100 m dla pozostałych dróg
7	Zagęszczenie, wilgotność gruntu podłoża	w 2 punktach na dziennej działce roboczej, lecz nie rzadziej niż raz na 600 m <sup>2</sup>
*) Dodatkowe pomiary spadków poprzecznych i ukształtowania osi w planie należy wykonać w punktach głównych łuków poziomych		

**6.2.2. Szerokość koryta (profilowanego podłoża)**

Szerokość koryta i profilowanego podłoża nie może różnić się od szerokości projektowanej o więcej niż +10 cm i -5 cm.

**6.2.3. Równość koryta (profilowanego podłoża)**

Nierówności podłużne koryta i profilowanego podłoża należy mierzyć 4-metrową łatą zgodnie z normą BN-68/8931-04 [4].

Nierówności poprzeczne należy mierzyć 4-metrową łatą.

Nierówności nie mogą przekraczać 20 mm.

**6.2.4. Spadki poprzeczne**

Spadki poprzeczne koryta i profilowanego podłoża powinny być zgodne z dokumentacją projektową z tolerancją  $\pm 0,5\%$ .

**6.2.5. Rzędne wysokościowe**

Różnice pomiędzy rzędnymi wysokościowymi koryta lub wyprofilowanego podłoża i rzędnymi projektowanymi nie powinny przekraczać +1 cm, -2 cm.

**6.2.6. Ukształtowanie osi w planie**

Oś w planie nie może być przesunięta w stosunku do osi projektowanej o więcej niż  $\pm 3$  cm dla autostrad i dróg ekspresowych lub więcej niż  $\pm 5$  cm dla pozostałych dróg.



### **6.2.7. Zagęszczenie koryta (profilowanego podłoża)**

Wskaźnik zagęszczenia koryta i wyprofilowanego podłoża określony wg BN-77/8931-12 [5] nie powinien być mniejszy od podanego w tabelicy 1.

Jeśli jako kryterium dobrego zagęszczenia stosuje się porównanie wartości modułów odkształcenia, to wartość stosunku wtórnego do pierwotnego modułu odkształcenia, określonych zgodnie z normą BN-64/8931-02 [3] nie powinna być większa od 2,2.

Wilgotność w czasie zagęszczania należy badać według PN-B-06714-17 [2]. Wilgotność gruntu podłoża powinna być równa wilgotności optymalnej z tolerancją od -20% do + 10%.

### **6.3. Zasady postępowania z wadliwie wykonanymi odcinkami koryta (profilowanego podłoża).**

Wszystkie powierzchnie, które wykazują większe odchylenia cech geometrycznych od określonych w punkcie 6.2 powinny być naprawione przez spulchnienie do głębokości co najmniej 10 cm, wyrównanie i powtórne zagęszczenie. Dodanie nowego materiału bez spulchnienia wykonanej warstwy jest niedopuszczalne.

## **7. Obmiar robót.**

### **7.1. Ogólne zasady obmiaru robót.**

Ogólne zasady obmiaru robót podano w OST D-M-00.00.00 „Wymagania ogólne” pkt 7.

### **7.2. Jednostka obmiarowa.**

Jednostką obmiarową jest m<sup>2</sup> (metr kwadratowy) wykonanego i odebranego koryta.

## **8. Odbiór robót.**

Ogólne zasady odbioru robót podano w OST D-M-00.00.00 „Wymagania ogólne” pkt 8.

Roboty uznaje się za wykonane zgodnie z dokumentacją projektową, SST i wymaganiami Inżyniera, jeżeli wszystkie pomiary i badania z zachowaniem tolerancji wg punktu 6 dały wyniki pozytywne.

## **9. Podstawa płatności.**

### **9.1. Ogólne ustalenia dotyczące podstawy płatności.**

Ogólne ustalenia dotyczące podstawy płatności podano w OST D-M-00.00.00 „Wymagania ogólne” pkt 9.

### **9.2. Cena jednostki obmiarowej.**

Cena wykonania 1 m<sup>2</sup> koryta obejmuje:

- prace pomiarowe i roboty przygotowawcze,

- odspojenie gruntu z przerzutem na pobocze i rozplantowaniem,
- załadunek nadmiaru odspojonego gruntu na środki transportowe i odwiezienie na odkład lub nasyp,
- profilowanie dna koryta lub podłoża,
- zagęszczenie,
- utrzymanie koryta lub podłoża,
- przeprowadzenie pomiarów i badań laboratoryjnych, wymaganych w specyfikacji technicznej.

## **10. Przepisy związane.**

### **Normy**

- |    |                |   |
|----|----------------|---|
| 1. | PN-B-04481     | Grunty budowlane. Badania próbek gruntu   |
| 2. | PN-/B-06714-17 | Kruszywa mineralne. Badania. Oznaczanie wilgotności   |
| 3. | BN-64/8931-02  | Drogi samochodowe. Oznaczanie modułu odkształcenia nawierzchni podatnych i podłoża przez obciążenie płytą |
| 4. | BN-68/8931-04  | Drogi samochodowe. Pomiar równości nawierzchni planografem i łątą   |
| 5. | BN-77/8931-12  | Oznaczanie wskaźnika zagęszczenia gruntu  |

## **D-05.00**

### **PODBUDOWY**

**(Kod CPV 45233200-1 Roboty w zakresie różnych nawierzchni)**

#### **1. WSTĘP.**

##### **1.1. Przedmiot SST.**

Przedmiotem niniejszej szczegółowej specyfikacji technicznej są wymagania dotyczące wykonania i odbioru robót związanych z wykonywaniem warstw podbudowy z kruszyw kamiennych w ramach inwestycji: „Modernizacja kompleksu sportowego ORLIK przy Szkole Podstawowej nr 5 w Andrychowie”

##### **1.2. Zakres stosowania SST.**

Szczegółowa specyfikacja techniczna jest dokumentem przetargowym i kontraktowym przy zleceniu i realizacji robót wymienionych w pkt. 1.1.

##### **1.3. Zakres robót objętych SST.**

Ustalenia zawarte w niniejszej specyfikacji dotyczą zasad prowadzenia robót związanych z wykonywaniem pod nawierzchnie:

- boiska do piłki nożnej:
  - podbudowa z kruszywa kamiennego o uziarnieniu 0/31,5 mm gr. 15 cm
- utwardzone z kostki betonowej:
  - podbudowa z kruszywa kamiennego o uziarnieniu 0/31,5 mm gr. 5 cm

##### **1.4. Określenia podstawowe.**

Określenia podstawowe są zgodne z definicjami podanymi w SST „Wymagania ogólne” pkt 1.4.

Mieszanka związana spoiwem hydraulicznym – mieszanka, w której następuje wiązanie i twardnienie na skutek reakcji hydraulicznych.

Mieszanka związana cementem – mieszanka związana hydraulicznie, składająca się z kruszywa o kontrolowanym uziarnieniu i cementu; wymieszana w sposób zapewniający uzyskanie jednorodnej mieszanki.

Podbudowa zasadnicza z mieszanki związanej spoiwem hydraulicznym – warstwa zawierająca kruszywo naturalne lub sztuczne, a także z recyklingu lub ich mieszaninę i cement, zapewniająca przenoszenie obciążeń z warstw jezdnych na warstwę podbudowy pomocniczej lub podłoże.

Warstwa mrozoochronna – warstwa stanowiąca ochronę konstrukcji nawierzchni drogowej przed skutkami oddziaływania mrozu.

Podbudowa - dolna część konstrukcji nawierzchni drogi, służąca do przenoszenia obciążeń z ruchu na podłoże. Podbudowa może składać się z podbudowy zasadniczej i pomocniczej, które mogą być wykonywane w kilku warstwach technologicznych. Podbudowa zasadnicza – warstwa zapewniająca przenoszenie obciążeń z warstw wyżej leżących na warstwę podbudowy pomocniczej lub podłoże.

### **1.5. Ogólne wymagania dotyczące robót.**

Ogólne wymagania dotyczące robót podano w SST „Wymagania ogólne” pkt 1.5.

## **2. MATERIAŁY.**

### **2.1. Ogólne wymagania dotyczące materiałów.**

Ogólne wymagania dotyczące materiałów, ich pozyskiwania i składowania, podano w SST „Wymagania ogólne” pkt 2.

### **2.2. Rodzaje materiałów.**

Materiałem stosowanym przy wykonywaniu warstwy odsączającej jest piasek zagęszczony mechanicznie. Materiałem do wykonania podbudowy z kruszyw łamanych stabilizowanych mechanicznie jest kruszywo łamane, uzyskane w wyniku przekruszenia surowca pozyskanego ze skały litej.

Kruszywo uzyskane w wyniku przekruszenia kamieni narzutowych i otoczków powinno zawierać co najmniej 80% ziaren łamanych we frakcji powyżej 4mm. Kruszywo używane do wykonania podbudowy powinno odznaczać się jednorodnością, bez zanieczyszczeń obcych i domieszek gliny.

#### **2.2.1. Kruszywo.**

Do mieszanek można stosować następujące rodzaje kruszyw:

- a) kruszywo naturalne lub sztuczne,
- b) kruszywo z recyklingu,
- c) połączenie kruszyw wymienionych w punktach a) i b) z określeniem proporcji kruszyw z a) i b) z dokładnością  $\pm 5\%$  m/m.

Wymagania wobec kruszywa do warstwy mrozo odpornej wg PN-EN 13242:2010.

#### **2.2.2. Cement.**

Należy stosować cement wg PN-EN 197-1.

### **2.2.3. Woda zarobowa.**

Woda zarobowa powinna być zgodna z PN-EN 1008. Bez badań laboratoryjnych można stosować wodociągową wodę pitną.

### **2.2.4. Dodatki.**

W przypadkach uzasadnionych mieszanka może zawierać dodatki, które powinny być uwzględnione w projekcie mieszanki.

Dodatki powinny być o sprawdzonym działaniu jak np. mielony granulowany żużel wielkopiecowy lub popiół lotny pod warunkiem, że odpowiada wymaganiom norm europejskich (PN-EN 450-1, PN-EN 15167-1, PN-EN 14227-4).

### **2.2.5. Domieszki.**

Domieszki powinny być zgodne z PN-EN 934-2.

Jeżeli w mieszance przewiduje się zastosowanie środków przyspieszających lub opóźniających wiązanie, należy to uwzględnić przy projektowaniu składu mieszanki.

## **3. SPRZĘT.**

### **3.1. Ogólne wymagania dotyczące sprzętu**

Ogólne wymagania dotyczące sprzętu podano w SST „Wymagania ogólne” pkt 3.

### **3.2. Sprzęt do wykonania robót**

Wykonawca przystępujący do profilowania i zagęszczania gruntu powinien korzystać ze sprzętu:

- równiarek, walców statycznych, wibracyjnych, płyt wibracyjnych.

## **4. TRANSPORT.**

Wymagania dotyczące transportu podano w SST „Wymagania ogólne” pkt 4. Materiały sypkie można przewozić dowolnymi środkami transportu, w warunkach zabezpieczających je przed zanieczyszczeniem, zmieszaniem z innymi materiałami i nadmiernym zawilgoceniem. Cement luzem przewozi się w zbiornikach (wagonach, samochodach), czystych i nie zanieczyszczanych podczas transportu. Środki transportu powinny być wyposażone we wsypy i urządzenia do wyładowania cementu.

Woda może być dostarczana wodociągiem lub przewoźnymi zbiornikami – cysternami wody.

Inne materiały należy przewozić w sposób zalecony przez producentów i dostawców, nie powodując pogorszenia ich walorów użytkowych.

---

## **5. WYKONANIE ROBÓT.**

### **5.1. Ogólne zasady wykonania robót**

Ogólne zasady wykonania robót podano w SST „Wymagania ogólne” pkt 5.

### **5.2. Przygotowanie podłoża**

Warstwa odsączająca i warstwa podbudowy z kruszywa powinna zostać wytyczona w sposób umożliwiający jej wykonanie zgodnie z projektem. Paliki lub szpilki powinny być ustawiane w osi wytyczonej powierzchni i w rzędach równoległych do osi. Przy tyczeniu, rozmieszczenie palików lub szpilek powinno umożliwiać naciągnięcie sznurków lub linek do wytyczenia robót w odstępach nie większych niż co 10m.

### **5.4. Projektowanie mieszanki związanej cementem**

Przed przystąpieniem do robót, w terminie uzgodnionym z Inspektorem Nadzoru, Wykonawca dostarczy Inżynierowi/Inspektorowi Nadzoru do akceptacji projekt składu mieszanki związanej cementem oraz wyniki badań laboratoryjnych poszczególnych składników i próbki materiałów pobrane w obecności Inżyniera/Inspektora Nadzoru do wykonania badań kontrolnych przez Inżyniera/Inspektora Nadzoru.

Projektowanie mieszanki polega na doborze kruszywa do mieszanki zgodnie z krzywymi przedstawionymi na rys. 1÷5, ilości cementu, ilości wody. Procedura projektowa powinna być oparta na próbach laboratoryjnych i/lub polowych przeprowadzonych na tych samych składnikach, z tych samych źródeł i o takich samych właściwościach, jak te które będą stosowane do wykonania podbudowy lub warstwy mrozoochronnej.

Skład mieszanek projektuje się ze względu na wytrzymałość na ścislenie próbek (system I), zagęszczanych za pomocą aparatu Proctora zgodnie z PN-EN 13286-2. Określone w badaniu progowe ilości wody powinny uwzględniać właściwe zagęszczenie i oczekiwane parametry mechaniczne mieszanki. Należy określić procentowy udział składników w stosunku do całkowitej masy mieszanki w stanie suchym oraz uziarnienie i gęstość objętościową. Proporcję należy określić laboratoryjnie lub/i na podstawie praktycznych doświadczeń z mieszankami wykonywanymi z tych samych składników i w tych samych warunkach, spełniające wymagania niniejszych SST.

#### **5.4.1. Uziarnienie mieszanki mineralnej**

Sprawdzenie uziarnienia mieszanki mineralnej należy wykonać zgodnie z metodą wg PN-EN 933-1. Do analizy stosuje się zestaw sit podstawowy + 1, składający się z następujących sit o oczkach kwadratowych w mm: 0,063; 0,25; 0,50; 1,0; 2,0; 4,0; 5,6; 8,0; 11,2; 16,0; 22,4; 31,5; 45,0.

Krzywa uziarnienia kruszywa, mieszanki kruszyw mineralnych powinna zawierać się w obszarze między krzywymi granicznymi uziarnienia zaprojektowanego rodzaju mieszanki.

---

#### **5.4.2 Zawartość spoiwa**

Zawartość spoiwa (cementu) w mieszance powinna być określona na podstawie procedury projektowej i/lub doświadczenia z mieszankami wyprodukowanymi przy użyciu proponowanych składników. Zawartość spoiwa nie powinna być mniejsza od minimalnych wartości wg PN-EN 14227-1. Dopuszczalne jest zastosowanie mniejszej ilości spoiwa niż podane w normie, jeśli podczas procesu produkcyjnego stwierdzone zostanie, że zachowana jest zgodność z wymaganiami normy, niniejszych SST oraz za zgodą Inspektora Nadzoru.

#### **5.4.3. Zawartość wody**

Zawartość wody w mieszance powinna być określona na podstawie procedury projektowej wg metody Proctora i/lub doświadczenia z mieszankami wyprodukowanymi przy użyciu proponowanych składników. Zawartość wody należy określić zgodnie z PN-EN 13286-2.

#### **5.4.4. Warunki przygotowania i pielęgnacji próbek**

Próbki walcowe zagęszczane za pomocą ubijaka Proctora, powinny być przygotowane zgodnie z PN-EN 13286-2. Próbki cylindryczne o wskaźniku smukłości  $1,00 \pm 0,02$  powinny posiadać wymiary oraz być zagęszczane wg. „normalnej próby Proctora”. Próbki należy przechowywać przez 14 dni w temperaturze pokojowej z zabezpieczeniem przed wysychaniem (w komorze o wilgotności powyżej 95% - 100% lub w wilgotnym piasku) i następnie zanurzyć na 14 dni do wody o temperaturze pokojowej. Nasycanie próbek wodą odbywa się pod ciśnieniem normalnym i przy całkowitym ich zanurzeniu w wodzie.

#### **5.4.5. Badanie wytrzymałości na ściskanie**

należy przeprowadzić na próbkach walcowych zagęszczonych za pomocą ubijaka Proctora, przy wykorzystaniu metody badawczej zgodnie z PN-EN 13286-41, po 28 dniach pielęgnacji.

#### **5.4.6 Mrozoodporność**

Wskaźnik mrozoodporności mieszanki związanej cementem określany jest stosunkiem wytrzymałości na ściskanie próbki po 28 dniach pielęgnacji i po 14 cyklach zamrażania i odmrażania do wytrzymałości na ściskanie Rc. Próbki do oznaczenia wskaźnika mrozoodporności należy przechowywać przez 28 dni w temperaturze pokojowej z zabezpieczeniem przed wysychaniem (w komorze o wilgotności  $95\% \div 100\%$  lub w wilgotnym piasku). Następnie należy je całkowicie zanurzyć na 1 dobę w wodzie, a następnie w ciągu kolejnych 14 dni poddać cyklom zamrażania i odmrażania. Jeden cykl zamrażania i odmrażania polega na zamrażaniu próbki w temperaturze  $-23 \pm 2$  °C przez 8 godzin i odmrażania w wodzie o temperaturze  $+18 \pm 2$  °C przez 16 godzin. Oznaczenie wskaźnika mrozoodporności należy przeprowadzać na 3 próbkach i do obliczeń przyjmować średnią. Wynik badania różniący się od średniej

---

o więcej niż 20% należy odrzucić, a jako miarodajną wartość wytrzymałości na ściskanie, należy przyjąć średnią obliczoną z pozostałych dwóch wyników, z dokładnością 0,1.

### 5.3. Warunki przystąpienia do robót i przygotowanie podłoża

Podbudowa lub warstwa mrozochronna z mieszanek związanych cementem nie powinny +5oC być wykonywane, gdy temperatura powietrza jest niższa od oraz gdy podłoże jest zamrożone. Podłoże pod mieszankę powinno być przygotowane zgodnie z wymaganiami określonymi w dokumentacji projektowej i odpowiednimi SST.

Jeżeli podłoże wykazuje jakiegokolwiek wady to powinny być one usunięte według zasad zaakceptowanych przez Inżyniera/Inspektora Nadzoru. Warstwa powinna być wytyczona w sposób umożliwiający jej wykonanie zgodnie z Dokumentacją Projektową lub według zaleceń Inspektora Nadzoru. Paliki lub szpilki do kontroli ukształtowania warstw powinny być wcześniej odpowiednio zamocowane i utrzymywane w czasie robót przez Wykonawcę. Rozmieszczenie palików lub szpilek powinno umożliwiać naciągnięcie sznurków lub linek do wytyczenia robót i nie powinno być większe, niż co 10 m.

### 5.4. Wytwarzanie i wbudowanie mieszanki

Mieszankę kruszywa związanego cementem o ściśle określonym składzie zawartym w recepcie laboratoryjnej należy wytwarzać w wytwórniach (mieszarkach) stacjonarnych lub mobilnych zapewniających ciągłość produkcji i gwarantujących otrzymanie jednorodnej mieszanki. Mieszarka powinna być wyposażona w urządzenia do wagowego dozowania kruszywa i cementu oraz objętościowego dozowania wody. Przy produkcji mieszanek należy prowadzić kontrolę produkcji zgodnie z PN-EN 14227-1: 2013 Załącznik B. Mieszanka po wyprodukowaniu powinna być od razu transportowana na miejsce wbudowania, w sposób zabezpieczony przed segregacją i nadmiernym wysychaniem. Mieszanka dowieziona z wytwórni powinna być układana przy pomocy układarek lub równiarek. Grubość układania mieszanki powinna zapewniać uzyskanie wymaganej grubości warstwy po zagęszczeniu. Gdy wymagana jest większa grubość niż 20 cm, to do układania drugiej warstwy można przystąpić po odbiorze pierwszej warstwy przez Inspektora Nadzoru. Przy układaniu mieszanki za pomocą równiarek konieczne jest stosowanie prowadnic. Przed zagęszczeniem warstwa powinna być wyprofilowana do wymaganych rzędnych, spadków podłużnych i poprzecznych. Natychmiast po wyprofilowaniu mieszanki należy rozpocząć jej zagęszczenie, które należy kontynuować do osiągnięcia wskaźnika zagęszczenia nie mniejszego od 1,00 maksymalnego zagęszczenia określonego według normalnej próby Proctora. Wartość maksymalnej gęstości objętościowej mieszanki powinna być określona na etapie projektowania. Zagęszczenie powinno być zakończone przed rozpoczęciem czasu wiązania cementu. Specjalną uwagę należy poświęcić zagęszczeniu mieszanki w sąsiedztwie spoin



roboczych podłużnych i poprzecznych oraz wszelkich urządzeń obcych. Zaleca się aby Wykonawca organizował roboty w sposób unikający podłużnych spoin roboczych. Jeśli jednak w dolnej warstwie podbudowy występują spoiny robocze, to spoiny w górnej warstwie podbudowy powinny być względem nich przesunięte o co najmniej 30 cm dla spoiny podłużnej i 1 m dla spoiny poprzecznej. Oceny zagęszczenia dokonuje się bezpośrednio po zagęszczeniu na podstawie wskaźnika zagęszczenia  $I_s$ .

#### **5.5. Pielęgnacja warstwy kruszywa związanego cementem**

Warstwa kruszywa związanego cementem powinna być natychmiast po zagęszczeniu poddana pielęgnacji według jednego z następujących sposobów:

- a) skropieniem preparatem pielęgnacyjnym, posiadającym EOT/KOT lub aprobatę techniczną,
- b) przykryciem na okres 7 do 10 dni nieprzepuszczalną folią z tworzywa sztucznego, ułożoną na zakład co najmniej 30 cm i zabezpieczoną przed zerwaniem przez wiatr,
- c) przykryciem matami lub włókninami i spryskanie wodą przez okres 7÷10 dni,
- d) przykryciem warstwą piasku i utrzymanie jej w stanie wilgotnym przez okres 7÷10 dni,
- e) innymi środkami/zabiegami zaakceptowanymi przez Inspektora Nadzoru.

Nie należy dopuszczać ruchu pojazdów i maszyn po warstwie kruszywa związanej cementem w okresie od 7 do 10 dni pielęgnacji, a po tym okresie ruch technologiczny może odbywać się wyłącznie za zgodą Inspektora Nadzoru.

#### **5.6. Wbudowanie i zagęszczenie kruszywa**

Kruszywo powinno być rozkładane w warstwie o jednakowej grubości przy użyciu równiarki, z zachowaniem projektowanych spadków i rzędnych wysokościowych. Po końcowym wyprofilowaniu warstwy kruszywa należy od razu przystąpić do jej zagęszczania. Maksymalna grubość zagęszczanej warstwy kruszywa wynosi 20cm. Jeżeli warstwa projektowana ma większą grubość, należy wbudowanie kruszywa wykonać w kilku warstwach. Rozpoczęcie układania kolejnej warstwy można rozpocząć po odbiorze warstwy poprzedniej. Nierówności lub zagłębienia powstałe w czasie zagęszczania powinny być wyrównane na bieżąco poprzez spulchnienie warstwy kruszywa, dodanie lub ujęcie materiału w celu wyrównania powierzchni. W miejscach niedostępnych dla walców, warstwa kruszywa powinna być zagęszczana płytami wibracyjnymi lub ubijakami mechanicznymi.

Wilgotność kruszywa podczas zagęszczania powinna być równa wilgotności optymalnej z tolerancją od -20% do +10% jej wartości. W przypadku zbyt dużej wilgotności kruszywa należy je osuszyć poprzez mieszanie i napowietrzanie. W przypadku, gdy wilgotność jest zbyt mała, kruszywo należy zwilżyć określoną ilością wody i równomiernie wymieszać.

Warstwa odsączająca i warstwa podbudowy z kruszywa łamanego, przed ułożeniem kolejnej warstwy konstrukcyjnej nawierzchni, powinny być utrzymywane w dobrym stanie. Na wykonanej podbudowie z kruszywa łamanego dopuszcza się ruch pojazdów koniecznych do wykonania wyżej leżącej warstwy nawierzchni,

### **5.7. Roboty wykończeniowe**

Roboty wykończeniowe dotyczą prac związanych z dostosowaniem wykonanych robót do istniejących warunków terenowych, takie jak:

- odtworzenie przeszkód czasowo usuniętych,
- uzupełnienie zniszczonych w czasie robót istniejących elementów drogowych lub terenowych,
- roboty porządkujące otoczenie terenu robót,
- usunięcie oznakowania drogi wprowadzonego na okres robót.

## **6. KONTROLA JAKOŚCI ROBÓT.**

### **6.1. Ogólne zasady kontroli jakości robót**

Ogólne zasady kontroli jakości robót podano w SST „Wymagania ogólne” pkt 6.

### **6.2. Badania przed przystąpieniem do robót**

Przed przystąpieniem do robót Wykonawca powinien wykonać badania kruszyw przeznaczonych do wykonania robót i przedstawić wyniki tych badań Inżynierowi. Badania te powinny obejmować wszystkie właściwości materiałów określone w p. 2.

### **6.3. Badania w czasie robót**

#### **6.3.1. Szerokość warstwy**

Szerokość warstwy nie może się różnić od szerokości projektowanej o więcej niż +10 cm, -5 cm.

#### **6.3.2. Równość warstwy**

Nierówności podłużne warstwy odsączającej należy mierzyć 4 metrową łata, zgodnie z normą BN-68/8931-04. Nierówności poprzeczne warstwy odsączającej należy mierzyć 4 metrową łata. Nierówności nie mogą przekraczać 20 mm.

#### **6.3.3. Spadki poprzeczne**

Spadki poprzeczne warstwy odsączającej na prostych i łukach powinny być zgodne z dokumentacją projektową z tolerancją 0,5%.

#### **6.3.4. Rzędne wysokościowe**

Różnice pomiędzy rzędnymi wysokościowymi warstwy i rzędnymi projektowanymi nie powinny przekraczać +1 cm i -2 cm.

### **6.3.5. Grubość warstwy**

Grubość warstwy powinna być zgodna z określoną w dokumentacji projektowej z tolerancją +1 cm, -2 cm.

Na wszystkich powierzchniach wadliwych pod względem grubości Wykonawca wykona naprawę warstwy przez spulchnienie warstwy na głębokość co najmniej 10 cm, uzupełnienie nowym materiałem o odpowiednich właściwościach, wyrównanie i ponowne zagęszczenie.

Roboty te Wykonawca wykona na własny koszt. Po wykonaniu tych robót nastąpi ponowny pomiar i ocena grubości warstwy, według wyżej podanych zasad na koszt Wykonawcy.

### **6.3.6. Zagęszczenie warstwy**

Wskaźnik zagęszczenia warstwy odsączającej określony wg BN-77/8931-12 nie powinien być mniejszy od 1. Jeżeli jako kryterium dobrego zagęszczenia warstwy stosuje się porównanie wartości modułów odkształcenia, to wartość stosunku wtórnego do pierwotnego modułu odkształcenia, określonych zgodnie z normą BN-64/8931-02, nie powinna być większa od 2,2. Wilgotność kruszywa w czasie zagęszczenia należy badać według PN-B-06714-17. Wilgotność kruszywa powinna być równa wilgotności optymalnej z tolerancją od -20% do +10%.

### **6.4. Zasady postępowania z odcinkami wadliwie wykonanymi**

Wszystkie powierzchnie, które wykazują większe odchylenia cech geometrycznych od określonych w p. 6.3, powinny być naprawione przez spulchnienie do głębokości co najmniej 10 cm, wyrównane i powtórnie zagęszczone. Dodanie nowego materiału bez spulchnienia wykonanej warstwy jest niedopuszczalne.

## **7. OBMIAR ROBÓT.**

### **7.1. Ogólne zasady obmiaru robót**

Ogólne zasady obmiaru robót podano w SST „Wymagania ogólne” pkt 7.

### **7.2. Jednostka obmiarowa**

Jednostką obmiarową jest m<sup>2</sup> (metr kwadratowy) wykonanej podbudowy.

## **8. ODBIÓR ROBÓT.**

Ogólne zasady odbioru robót podano w SST „Wymagania ogólne” pkt 8. Roboty uznaje się za zgodne z dokumentacją projektową, SST i wymaganiami Inżyniera, jeżeli wszystkie pomiary i badania z zachowaniem tolerancji wg pkt 6 dały wyniki pozytywne.

## **9. PODSTAWA PŁATNOŚCI.**

Ogólne ustalenia dotyczące podstawy płatności podano w SST „Wymagania ogólne” pkt 9.

## **10. PRZEPISY ZWIĄZANE.**

### **NORMY**

PN-EN 13043:2004 Kruszywa do mieszanek bitumicznych i powierzchniowych utrwaleń stosowanych na drogach, lotniskach i innych powierzchniach przeznaczonych do ruchu.

PN-EN 13242+A1:2010 Kruszywa do niezwiązanych i związanych hydraulicznie materiałów stosowanych w obiektach budowlanych i budownictwie drogowym

PN-EN 197-1:2012 Cement -- Część 1: Skład, wymagania i kryteria zgodności dotyczące cementów powszechnego użytku

PN-EN 933-1:2012 Badania geometrycznych właściwości kruszyw – Oznaczanie składu ziarnowego – Metoda przesiewania

PN-EN 933-3:2012 Badania geometrycznych właściwości kruszyw – Oznaczanie kształtu ziarn – za pomocą wskaźnika płaskości

PN-EN 933-4:2012 Badania geometrycznych właściwości kruszyw – Oznaczanie kształtu ziarn – wskaźnik kształtu

PN-EN 933-5:2012 Badania geometrycznych właściwości kruszyw – Oznaczanie procentowej zawartości ziarn o powierzchniach powstałych w wyniku przekruszenia

PN-EN 934-2+A1:2012 Domieszki do betonu, zaprawy i zaczynu -- Część 2: Domieszki do betonu -Definicje, wymagania, zgodność, oznakowanie i etykietowanie

PN-EN 1008:2004 Woda zarobowa do betonu – Specyfikacja pobierania próbek, badanie i ocena przydatności wody zarobowej do betonu, w tym wody odzyskanej z procesów produkcji betonu

PN-EN 1097-1:2011 Badania mechanicznych i fizycznych właściwości kruszyw – Oznaczanie odporności na ścieranie (mikro-Deval)

PN-EN 1097-2:2020-09 Badania mechanicznych i fizycznych właściwości kruszyw -- Część 2: Metody oznaczania odporności na rozdrabnianie

PN-EN 1097-7:2011 Badania mechanicznych i fizycznych właściwości kruszyw -- Część 7: Oznaczanie gęstości wypełniacza -- Metoda piknometryczna

PN-EN 1097-6:2013-11 Badania mechanicznych i fizycznych właściwości kruszyw -- Część 6: Oznaczanie gęstości ziarn i nasiąkliwości

PN-EN 1367-1:2007 Badania właściwości cieplnych i odporności kruszyw na działanie czynników atmosferycznych -- Część 1: Oznaczanie mrozoodporności

PN-EN 1367-2:2010 Badania właściwości cieplnych i odporności kruszyw na działanie czynników atmosferycznych -- Część 2: Badanie w siarczanie magnezu

PN-EN 1367-3:2002 Badania właściwości cieplnych i odporności kruszyw na działanie czynników atmosferycznych – Część 3: Badanie bazaltowej zgorzeli słonecznej metodą gotowania

PN-EN 1744-1+A1:2013-05 Badania chemicznych właściwości kruszyw -- Część 1: Analiza chemiczna PN-EN 1744-3:2004

Badania chemicznych właściwości kruszyw -- Część 3: Przygotowanie wyciągów przez wymywanie kruszyw

PN-EN 13242+A1:2010 Kruszywa do niezwiązanych i związanych hydraulicznie materiałów stosowanych w obiektach budowlanych i budownictwie drogowym

PN-EN 13286-2:2010 Mieszanki niezwiązane i związane spoiwem hydraulicznym –

PN-EN 13286-2:2010 Mieszanki niezwiązane i związane hydraulicznie -- Część 2: Metody badań laboratoryjnych gęstości na sucho i zawartości wody -- Zagęszczanie metodą Proktora

PN-EN 13286-41:2005 Mieszanki niezwiązane i związane spoiwem hydraulicznym – Część 41: Metoda oznaczania wytrzymałości na ściskanie mieszanek związanych spoiwem hydraulicznym

PN-EN 13286-50:2007 Mieszanki niezwiązane i związane spoiwem hydraulicznym -- Część 50: Metoda sporządzania próbek związanych hydraulicznie za pomocą aparatu Proctora lub zagęszczania na stole wibracyjnym

PN-EN 14227-1:2013-10 Mieszanki związane spoiwem hydraulicznym – Wymagania – Część 1: Mieszanki związane cementem

PN-EN 15167-1:2007 Mielony granulowany żużel wielkopiecowy do stosowania w betonie, zaprawie i zaczynie. Część 1. Definicje, specyfikacje i kryteria zgodności.

PN-S-02205:1998 Drogi samochodowe. Roboty ziemne. Wymagania i badania WT-5:2010

## **D - 08.03.01**

### **BETONOWE OBRZEŻA CHODNIKOWE** **(Kod CPV 45233124-4 obrzeża betonowe)**

#### **1. WSTĘP.**

##### **1.1. Przedmiot SST.**

Przedmiotem niniejszej szczegółowej specyfikacji technicznej są wymagania dotyczące wykonania i odbioru robót związanych z ustawieniem betonowego obrzeża chodnikowego w ramach inwestycji: „Modernizacja kompleksu sportowego ORLIK przy Szkole Podstawowej nr 5 w Andrychowie”.

##### **1.2. Zakres stosowania SST**

Szczegółowa specyfikacja techniczna jest dokumentem przetargowym i kontraktowym przy zleceniu i realizacji robót wymienionych w pkt. 1.1.

##### **1.3. Zakres robót objętych ST**

Ustalenia zawarte w niniejszej specyfikacji dotyczą zasad prowadzenia robót związanych z ustawieniem betonowego obrzeża chodnikowego.

##### **1.4. Określenia podstawowe**

**1.4.1. Obrzeża chodnikowe** - prefabrykowane belki betonowe rozgraniczające jednostronnie lub dwustronnie ciągi komunikacyjne od terenów nie przeznaczonych do komunikacji.

**1.4.2. Pozostałe określenia podstawowe** są zgodne z obowiązującymi, odpowiednimi polskimi normami i definicjami podanymi w ST D-M-00.00.00 „Wymagania ogólne” pkt 1.4.

##### **1.5. Ogólne wymagania dotyczące robót**

Ogólne wymagania dotyczące robót podano w OST D-M-00.00.00 „Wymagania ogólne” pkt 1.5.

#### **2. MATERIAŁY.**

## 2.1. Ogólne wymagania dotyczące materiałów

Ogólne wymagania dotyczące materiałów, ich pozyskiwania i składowania podano w OST D-M-00.00.00 „Wymagania ogólne” pkt 2.

## 2.2. Stosowane materiały

Materiałami stosowanymi są:

- obrzeża odpowiadające wymaganiom BN-80/6775-04/04 [9] i BN-80/6775-03/01 [8],
- żwir lub piasek do wykonania ław,
- cement wg PN-B-19701 [7],
- piasek do zapraw wg PN-B-06711 [3].

## 2.3. Betonowe obrzeża chodnikowe - klasyfikacja

W zależności od przekroju poprzecznego rozróżnia się dwa rodzaje obrzeży:

- obrzeże niskie - On,
- obrzeże wysokie - Ow.

W zależności od dopuszczalnych wielkości i liczby uszkodzeń oraz odchyłek wymiarowych obrzeża dzieli się na:

- gatunek 1 - G1,
- gatunek 2 - G2.

Przykład oznaczenia betonowego obrzeża chodnikowego niskiego (On) o wymiarach 6 x 20 x 75 cm gat. 1:

obrzeże On - l/6/20/75 BN-80/6775-03/04 [9].

## 2.4. Betonowe obrzeża chodnikowe - wymagania techniczne

### 2.4.1. Wymiary betonowych obrzeży chodnikowych

Kształt obrzeży betonowych przedstawiono na rysunku 1, a wymiary podano w tablicy 1.

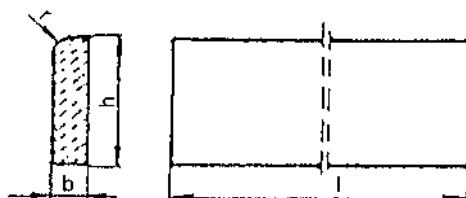

Rysunek 1. Kształt betonowego obrzeża chodnikowego

Tablica 1. Wymiary obrzeży

Rodzaj obrzeża	Wymiary obrzeży, cm			
	1	b	h	r

## SPECYFIKACJA TECHNICZNA

„Modernizacja kompleksu sportowego ORLIK przy Szkole Podstawowej nr 5 w Andrychowie”

On	75	6	20	3
	100	6	20	3
Ow	75	8	30	3
	90	8	24	3
	100	8	30	3

### 2.4.2. Dopuszczalne odchyłki wymiarów obrzeży

Dopuszczalne odchyłki wymiarów obrzeży podano w tablicy 2.

Tablica 2. Dopuszczalne odchyłki wymiarów obrzeży

Rodzaj wymiaru	Dopuszczalna odchyłka, m	
	Gatunek 1	Gatunek 2
l	± 8	± 12
b, h	± 3	± 3

### 2.4.3. Dopuszczalne wady i uszkodzenia obrzeży

Powierzchnie obrzeży powinny być bez rys, pęknięć i ubytków betonu, o fakturze z formy lub zatartej. Krawędzie elementów powinny być równe i proste.

Dopuszczalne wady oraz uszkodzenia powierzchni i krawędzi elementów nie powinny przekraczać wartości podanych w tablicy 3.

Tablica 3. Dopuszczalne wady i uszkodzenia obrzeży

Rodzaj wad i uszkodzeń	Dopuszczalna wielkość wad i uszkodzeń		
	Gatunek 1	Gatunek 2	
Wklęsłość lub wypukłość powierzchni i krawędzi w mm	2	3	
Szczurby i uszkodzenia krawędzi i naroży	ograniczających powierzchnie górne (ścieralne)	niedopuszczalne	
	ograniczających pozostałe powierzchnie: liczba, max	2	2
	długość, mm, max	20	40
	głębokość, mm, max	6	10

### 2.4.4. Składowanie

Betonowe obrzeża chodnikowe mogą być przechowywane na składowiskach otwartych, posegregowane według rodzajów i gatunków.



Betonowe obrzeża chodnikowe należy układać z zastosowaniem podkładek i przekładek drewnianych o wymiarach co najmniej: grubość 2,5 cm, szerokość 5 cm, długość minimum 5 cm większa niż szerokość obrzeża.

#### **2.4.5. Beton i jego składniki**

Do produkcji obrzeży należy stosować beton według PN-B-06250 [2], klasy B 25 i B 30.

#### **2.5. Materiały na ławę i do zaprawy**

Żwir do wykonania ławy powinien odpowiadać wymaganiom PN-B-11111 [5], a piasek - wymaganiom PN-B-11113 [6].

Materiały do zaprawy cementowo-piaskowej powinny odpowiadać wymaganiom podanym w OST D-08.01.01 „Krawężniki betonowe” pkt 2.

### **3. Sprzęt.**

#### **3.1. Ogólne wymagania dotyczące sprzętu**

Ogólne wymagania dotyczące sprzętu podano w OST D-M-00.00.00 „Wymagania ogólne” pkt 3.

#### **3.2. Sprzęt do ustawiania obrzeży**

Roboty wykonuje się ręcznie przy zastosowaniu drobnego sprzętu pomocniczego.

### **4. Transport.**

#### **4.1. Ogólne wymagania dotyczące transportu**

Ogólne wymagania dotyczące transportu podano w OST D-M-00.00.00 „Wymagania ogólne” pkt 4.

#### **4.2. Transport obrzeży betonowych**

Betonowe obrzeża chodnikowe mogą być przewożone dowolnymi środkami transportu po osiągnięciu przez beton wytrzymałości minimum 0,7 wytrzymałości projektowanej.

Obrzeża powinny być zabezpieczone przed przemieszczeniem się i uszkodzeniami w czasie transportu.

#### **4.3. Transport pozostałych materiałów**

Transport pozostałych materiałów podano w OST D-08.01.01 „Krawężniki betonowe”.

### **5. Wykonanie robót.**

#### **5.1. Ogólne zasady wykonania robót**

Ogólne zasady wykonania robót podano w OST D-M-00.00.00 „Wymagania ogólne” pkt 5.

## **5.2. Wykonanie koryta**

Koryto pod podsypkę (ławę) należy wykonywać zgodnie z PN-B-06050 [1].

Wymiary wykopu powinny odpowiadać wymiarom ławy w planie z uwzględnieniem w szerokości dna wykopu ew. konstrukcji szalunku.

## **5.3. Podłoże lub podsypka (ława)**

Podłoże pod ustawienie obrzeża może stanowić rodzimy grunt piaszczysty lub podsypka (ława) ze żwiru lub piasku, o grubości warstwy od 3 do 5 cm po zagęszczeniu. Podsypkę (ławę) wykonuje się przez zasypanie koryta żwirem lub piaskiem i zagęszczenie z polewaniem wodą.

## **5.4. Ustawienie betonowych obrzeży chodnikowych**

Betonowe obrzeża chodnikowe należy ustawiać na wykonanym podłożu w miejscu i ze światłem (odległością górnej powierzchni obrzeża od ciągu komunikacyjnego) zgodnym z ustaleniami dokumentacji projektowej.

Zewnętrzna ściana obrzeża powinna być obsypana piaskiem, żwirem lub miejscowym gruntem przepuszczalnym, starannie ubitym.

Spoiny nie powinny przekraczać szerokości 1 cm. Należy wypełnić je piaskiem lub zaprawą cementowo-piaskową w stosunku 1:2. Spoiny przed zalaniem należy oczyścić i zmyć wodą. Spoiny muszą być wypełnione całkowicie na pełną głębokość.

## **6. Kontrola jakości robót.**

### **6.1. Ogólne zasady kontroli jakości robót**

Ogólne zasady kontroli jakości robót podano w OST D-M-00.00.00 „Wymagania ogólne” pkt 6.

### **6.2. Badania przed przystąpieniem do robót**

Przed przystąpieniem do robót Wykonawca powinien wykonać badania materiałów przeznaczonych do ustawienia betonowych obrzeży chodnikowych i przedstawić wyniki tych badań Inżynierowi do akceptacji.

Sprawdzenie wyglądu zewnętrznego należy przeprowadzić na podstawie oględzin elementu przez pomiar i policzenie uszkodzeń występujących na powierzchniach i krawędziach elementu, zgodnie z wymaganiami tablicy 3. Pomiary długości i głębokości uszkodzeń należy wykonać za pomocą przymiaru stalowego lub suwmiarki z dokładnością do 1 mm, zgodnie z ustaleniami PN-B-10021 [4].

Sprawdzenie kształtu i wymiarów elementów należy przeprowadzić z dokładnością do 1 mm przy użyciu suwmiarki oraz przymiaru stalowego lub taśmy, zgodnie z wymaganiami tablicy 1 i 2. Sprawdzenie

kątów prostych w narożach elementów wykonuje się przez przyłożenie kątownika do badanego naroża i zmierzenia odchyłek z dokładnością do 1 mm.

Badania pozostałych materiałów powinny obejmować wszystkie właściwości określone w normach podanych dla odpowiednich materiałów wymienionych w pkt 2.

### **6.3. Badania w czasie robót**

W czasie robót należy sprawdzać wykonanie:

- a) koryta pod podsypkę (ławę) - zgodnie z wymaganiami pkt 5.2,
- b) podłoża z rodzimego gruntu piaszczystego lub podsypki (ławy) ze żwiru lub piasku - zgodnie z wymaganiami pkt 5.3,
- c) ustawienia betonowego obrzeża chodnikowego - zgodnie z wymaganiami pkt 5.4, przy dopuszczalnych odchyleniach:
  - linii obrzeża w planie, które może wynosić  $\pm 2$  cm na każde 100 m długości obrzeża,
  - niwelety górnej płaszczyzny obrzeża, które może wynosić  $\pm 1$  cm na każde 100 m długości obrzeża,
- wypełnienia spoin, sprawdzane co 10 metrów, które powinno wykazywać całkowite wypełnienie badanej spoiny na pełną głębokość.

## **7. Obmiar robót.**

### **7.1. Ogólne zasady obmiaru robót**

Ogólne zasady obmiaru robót podano w OST D-M-00.00.00 „Wymagania ogólne” pkt 7.

### **7.2. Jednostka obmiarowa**

Jednostką obmiarową jest m (metr) ustawionego betonowego obrzeża chodnikowego.

## **8. ODBIÓR ROBÓT.**

### **8.1. Ogólne zasady odbioru robót**

Ogólne zasady odbioru robót podano w OST D-M-00.00.00 „Wymagania ogólne” pkt 8.

Roboty uznaje się za wykonane zgodnie z dokumentacją projektową, SST i wymaganiami Inżyniera, jeżeli wszystkie pomiary i badania z zachowaniem tolerancji wg pkt 6 dały wyniki pozytywne.

### **8.2. Odbiór robót zanikających i ulegających zakryciu**

Odbiorowi robót zanikających i ulegających zakryciu podlegają:

- wykonane koryto,
- wykonana podsypka.

## **9. PODSTAWA PŁATNOŚCI.**

### **9.1. Ogólne ustalenia dotyczące podstawy płatności**

Ogólne ustalenia dotyczące podstawy płatności podano w OST D-M-00.00.00 „Wymagania ogólne” pkt 9.

### **9.2. Cena jednostki obmiarowej**

Cena wykonania 1 m betonowego obrzeża chodnikowego obejmuje:

- prace pomiarowe i roboty przygotowawcze,
  - dostarczenie materiałów,
  - wykonanie koryta,
  - rozścielenie i ubicie podsypki,
  - ustawienie obrzeża,
  - wypełnienie spoin,
  - obsypanie zewnętrznej ściany obrzeża,
- wykonanie badań i pomiarów wymaganych w specyfikacji technicznej.

## **10. Przepisy związane.**

Normy

- |    |                  |  |
|----|------------------|--|
| 1. | PN-B-06050       | Roboty ziemne budowlane  |
| 2. | PN-B-06250       | Beton zwykły   |
| 3. | PN-B-06711       | Kruszywo mineralne. Piasek do betonów i zapraw   |
| 4. | PN-B-10021       | Prefabrykaty budowlane z betonu. Metody pomiaru cech geometrycznych  |
| 5. | PN-B-11111       | Kruszywo mineralne. Kruszywa naturalne do nawierzchni drogowych. Żwir i mieszanka  |
| 6. | PN-B-11113       | Kruszywo mineralne. Kruszywa naturalne do nawierzchni drogowych. Piasek  |
| 7. | PN-B-19701       | Cement. Cement powszechnego użytku. Skład, wymagania i ocena zgodności   |
| 8. | BN-80/6775-03/01 | Prefabrykaty budowlane z betonu. Elementy nawierzchni dróg, ulic, parkingów i torowisk tramwajowych. Wspólne wymagania i badania |
| 9. | BN-80/6775-03/04 | Prefabrykaty budowlane z betonu. Elementy nawierzchni dróg, ulic, parkingów i torowisk tramwajowych. Krawężniki i obrzeża.       |

## **D – 08.06.01f**

### **OBRAMOWANIE I OPASKA Z BETONOWEJ KOSTKI BRUKOWEJ PRZY JEZDNI LUB CHODNIKU**

**(Kod CPV 45233000-9 NAWIERZCHNIA Z BETONOWEJ KOSTKI BRUKOWEJ)**

#### **1. Wstęp.**

##### **1.1. Przedmiot SST**

Przedmiotem niniejszej szczegółowej specyfikacji technicznej są wymagania dotyczące wykonania i odbioru robót związanych z budową obramowania i opaski z betonowej kostki brukowej w ramach inwestycji: „Modernizacja kompleksu sportowego ORLIK przy Szkole Podstawowej nr 5 w Andrychowie”.

##### **1.2. Zakres stosowania SST**

Szczegółowa specyfikacja techniczna jest dokumentem przetargowym i kontraktowym przy zleceniu i realizacji robót wymienionych w pkt. 1.1.

##### **1.3. Zakres robót objętych SST**

Ustalenia zawarte w niniejszej specyfikacji dotyczą zasad prowadzenia robót związanych z wykonaniem i odbiorem:

- obramowań jezdni, chroniących przed uszkodzeniem bocznych konstrukcji nawierzchni,
- opasek oddzielających różne rodzaje nawierzchni od siebie oraz jezdnię od pobocza.

Obramowania i opaski pełnią funkcję optycznego prowadzenia ruchu i odróżniają się barwą od nawierzchni.

##### **1.4. Określenia podstawowe**

**1.4.1. Obramowanie** - obudowa krawędzi jezdni lub ciągu pieszo-jezdnego, zapewniająca dobre boczne oparcie dla warstw nawierzchni.

**1.4.2. Opaska jezdniowa** - rodzaj obramowania jezdni, stosowanego do odgraniczenia jezdni od pobocza, oddzielenia różnych rodzajów nawierzchni oraz optycznego prowadzenia ruchu. **1.4.3. Opaska chodnikowa** - rodzaj obramowania oddzielającego chodnik od pobocza oraz różne rodzaje chodników od siebie.

**1.4.4. Obramowanie lub opaska** z betonowej kostki brukowej – obudowa krawędzi jezdni lub chodnika wykonana z betonowej kostki brukowej.

**1.4.5. Pozostałe określenia** podstawowe są zgodne z obowiązującymi, odpowiednimi polskimi normami i z definicjami podanymi w OST D-M-00.00.00 „Wymagania ogólne” [1] pkt 1.4.

## **1.5. Ogólne wymagania dotyczące robót**

Ogólne wymagania dotyczące robót podano w OST D-M-00.00.00 „Wymagania ogólne” [1] pkt 1.5.

## **2. MATERIAŁY.**

### **2.1. Ogólne wymagania dotyczące materiałów**

Ogólne wymagania dotyczące materiałów, ich pozyskiwania i składowania, podano w OST D-M-00.00.00 „Wymagania ogólne” [1] pkt 2.

### **2.2. Materiały do wykonania robót**

#### **2.2.1. Zgodność materiałów z dokumentacją projektową**

Materiał do wykonania robót powinien być zgodny z ustaleniami dokumentacji projektowej lub ST.

#### **2.2.2. Materiały do wykonania robót**

Materiałami stosowanymi przy wykonaniu obramowania lub opaski są:

- betonowe kostki brukowe,
- materiał do wykonania podsypki,
- materiał do wypełnienia spoin,
- materiał do wypełnienia szczelin dylatacyjnych,
- beton na ławę,
- materiał na podbudowę,
- materiał do boczno umocnienia obramowania.

### **2.3. Betonowa kostka brukowa**

#### **2.3.1. Cechy charakterystyczne**

Jeżeli dokumentacja projektowa nie ustala inaczej, to do wykonania robót należy użyć betonową kostkę brukową o następujących cechach charakterystycznych:

- odmiana: kostka jednowarstwowa (z jednego rodzaju betonu),
- wzór (kształt): prostopadłościenny,
- wymiary: szerokość min. 10 cm, grubość min. 8 cm, długość wg zamówienia,
- barwa: uzgodniona przez Wykonawcę z Inżynierem.

### **2.3.2. Wymagania techniczne**

Wymagania techniczne stawiane betonowym kostkom brukowym określa PN-EN 1338 [13].

### **2.3.3. Składowanie kostek**

Kostkę dostarczoną na paletach można składować na otwartej przestrzeni, przy czym podłoże powinno być wyrównane i odwodnione.

### **2.4. Materiały na podsypkę oraz do wypełnienia spoin i szczelin w obramowaniu lub opasce**

Jeśli dokumentacja projektowa lub ST nie ustala inaczej, to zaleca się stosować następujące materiały:

- na podsypkę cementowo-piaskową
  - mieszankę cementu i piasku w stosunku 1:4 z piasku naturalnego spełniającego wymagania PN-EN 13242 [14], cementu powszechnego użytku klasy 32,5 spełniającego wymagania PN-EN 197-1 [10] i wody odpowiadającej wymaganiom PN-EN 1008 [12],
- do wypełniania spoin
  - zaprawę cementowo-piaskową 1:2 spełniającą wymagania wg pktu a),
- do wypełniania szczelin dylatacyjnych
  - do wypełnienia górnej części szczeliny dylatacyjnej należy stosować drogowe zalewy kauczukowo-asfaltowe lub syntetyczne masy uszczelniające (np. poliuretanowe, poliwinylowe itp.), spełniające wymagania norm PN-EN 14188-1 [15] i PN-EN 14188-2 [16],
  - do wypełnienia dolnej części szczeliny dylatacyjnej należy stosować wilgotną mieszankę cementowo-piaskową 1:8 z materiałów spełniających wymagania wg pktu a) lub inny materiał zaakceptowany przez Inżyniera.

Składowanie piasku, nie przeznaczonego do bezpośredniego wbudowania, po dostarczeniu na budowę powinno odbywać się na podłożu równym, utwardzonym i dobrze odwodnionym, przy zabezpieczeniu przed zanieczyszczeniem i zmieszaniem z innymi materiałami.

Cement w workach, co najmniej trzywarstwowych, o masie np. 50 kg, można przechowywać do: a) 10 dni w miejscach zadaszonych na otwartym terenie o podłożu twardym i suchym, b) terminu trwałości, podanego przez producenta, w pomieszczeniach o szczelnym dachu i ścianach oraz podłogach suchych i czystych. Cement dostarczony na paletach magazynuje się razem z paletami, z dopuszczalną wysokością 3 szt. palet. Cement niespaletowany układa się w stosy płaskie o liczbie warstw 12 (dla worków trzywarstwowych). Cement dostarczany luzem przechowuje się w magazynach specjalnych (zbiornikach stalowych, betonowych), przystosowanych do pneumatycznego załadowania i wyładowania.

### **2.5. Materiał na ławę**

Do wykonania ław pod krawężnik można stosować beton klasy C 12/15 wg PN-EN 206-1 [11].

### **2.6. Materiały do podbudowy oraz do bocznego umocnienia obramowania**

Materiały do podbudowy i bocznego umocnienia obramowania, ustalone w dokumentacji projektowej, powinny odpowiadać wymaganiom właściwej OST (m.in. według ustaleń pktu 5) lub innym dokumentom zaakceptowanym przez Inżyniera.

### **2.7. Zasyпка ziemna**

Ewentualna zasyпка ziemna występująca przy robotach może być wykonana dowolnym miejscowym gruntem przepuszczalnym.

## **3. SPRZĘT.**

### **3.1. Ogólne wymagania dotyczące sprzętu**

Ogólne wymagania dotyczące sprzętu podano w OST D-M-00.00.00 „Wymagania ogólne” [1] pkt 3.

### **3.2. Sprzęt stosowany do wykonania robót**

Przy wykonywaniu robót Wykonawca w zależności od potrzeb, powinien wykazać się możliwością korzystania ze sprzętu dostosowanego do przyjętej metody robót, jak:

- betoniarki do wytwarzania betonu i zapraw oraz przygotowania podsypki cementowo-piaskowej,
- sprzęt do wykonania obramowania i opaski z betonowej kostki brukowej (narzędzia tnące jak przycinarki, szlifierki z tarczą do przycinania kostek, płytowe zagęszczarki wibracyjne z wykładziną elastomerową),
- zagęszczarki wibracyjne,
- przewożne zbiorniki na wodę,
- sprzęt do robót ziemnych, do wykonania podbudowy i bocznego umocnienia obramowania.



Należy korzystać ze sprzętu dostosowanego swoimi wymiarami do warunków pracy w wąskim pasie robót.

Sprzęt powinien odpowiadać wymaganiom określonym w dokumentacji projektowej, ST, instrukcjach producentów lub propozycji Wykonawcy i powinien być zaakceptowany przez Inżyniera.

#### **4. TRANSPORT.**

##### **4.1. Ogólne wymagania dotyczące transportu**

Ogólne wymagania dotyczące transportu podano w OST D-M-00.00.00 „Wymagania ogólne” [1] pkt 4.

##### **4.2. Transport materiałów**

Materiały sypkie (piasek, kruszywo) można przewozić dowolnymi środkami transportu, w warunkach zabezpieczających je przed zanieczyszczeniem, zmieszaniem z innymi materiałami i nadmiernym zawilgoceniem.

Cement w workach może być przewożony samochodami krytymi, wagonami towarowymi i innymi środkami transportu, w sposób nie powodujący uszkodzeń opakowania. Worki przewożone na paletach układa się po 5 warstw worków, po 4 szt. w warstwie. Worki niespaletowane układa się na płask, przylegające do siebie, w równej wysokości do 10 warstw. Ładowanie i wyładowywanie zaleca się wykonywać za pomocą zmechanizowanych urządzeń do poziomego i pionowego przemieszczania ładunków.

Betonowe kostki brukowe mogą być przewożone na paletach - dowolnymi środkami transportowymi po osiągnięciu przez beton wytrzymałości na ściskanie co najmniej 15 MPa. Kostki w trakcie transportu powinny być zabezpieczone przed przemieszczaniem się i uszkodzeniem.

Jako środki transportu wewnątrzzakładowego kostek na środki transportu zewnętrznego mogą służyć wózki widłowe, którymi można dokonać załadunku palet. Do załadunku palet na środki transportu można wykorzystywać również dźwigi samochodowe.

Palety transportowe powinny być spinane taśmami stalowymi lub plastikowymi, zabezpieczającymi kostki przed uszkodzeniem w czasie transportu. Na jednej palecie zaleca się układać do 10 warstw kostek (zależnie od grubości i kształtu), tak aby masa palety z kostkami wynosiła od 1200 kg do 1700 kg. Pożądane jest, aby palety z kostkami były wysyłane do odbiorcy środkiem transportu samochodowego wyposażonym w dźwig do za- i rozładunku.

Masę zalewową należy pakować w bębny blaszane lub beczki. W czasie transportu należy stworzyć warunki zabezpieczające bębny i beczki przed uszkodzeniem.

## **5. WYKONANIE ROBÓT.**

### **5.1. Ogólne zasady wykonania robót**

Ogólne zasady wykonania robót podano w OST D-M-00.00.00 „Wymagania ogólne” [1] pkt 5.

### **5.2. Zasady wykonywania robót**

Sposób wykonania robót powinien być zgodny z dokumentacją projektową i ST. W przypadku braku wystarczających danych można korzystać z ustaleń podanych w niniejszej specyfikacji oraz z informacji podanych w załączniku.

Podstawowe czynności przy wykonywaniu robót obejmują:

- roboty przygotowawcze,
- wykonanie koryta, podsypki, ławy, podbudowy,
- wykonanie obramowania lub opaski,
- umocnienie obramowania,
- roboty wykończeniowe.

### **5.3. Roboty przygotowawcze**

Przed przystąpieniem do robót należy, na podstawie dokumentacji projektowej, ST lub wskazań Inżyniera:

- ustalić lokalizację robót,
- przeprowadzić obliczenia i pomiary niezbędne do szczegółowego wytyczenia robót oraz ustalenia danych wysokościowych,
- usunąć przeszkody, utrudniające wykonanie robót,
- wprowadzić oznakowanie drogi na okres robót,

zgromadzić materiały i sprzęt potrzebne do rozpoczęcia robót.

Można dodatkowo korzystać z OST D-01.00.00 [2] przy robotach przygotowawczych oraz z OST D-02.00.00 [3] przy występowaniu robót ziemnych.

### **5.4. Warunki ogólne wykonania obramowania lub opaski**

Obramowanie lub opaskę jezdni oraz chodnika Wykonawca zobowiązany jest wykonać zgodnie z dokumentacją projektową i ST.

Obramowanie z betonowej kostki brukowej wykonuje się z reguły na podbudowie lub ławie, w odpowiednio wykonanym korycie.

Opaskę z betonowej kostki brukowej wykonuje się zwykle na podsypce cementowo-piaskowej (a rzadziej na podsypce piaskowej).

## **5.5. Podłoże i koryto**

Grunty podłoża powinny być niewysadzinowe, jednorodne i nośne oraz zabezpieczone przed nadmiernym zawilgoceniem i ujemnymi skutkami przemarzania, zgodnie z dokumentacją projektową.

Koryto powinno być wyprofilowane zgodnie z projektowanymi spadkami oraz przygotowane zgodnie z wymaganiami OST D-04.01.01 [4].

Koryto musi być skutecznie odwodnione, zgodnie z dokumentacją projektową.

## **5.6. Podbudowa**

Rodzaj podbudowy przewidzianej do wykonania pod warstwą betonowej kostki brukowej powinien być zgodny z dokumentacją projektową.

Wykonanie podbudowy powinno odpowiadać wymaganiom właściwej OST, np.:

- D-04.01.01÷04.03.01 „Dolne warstwy podbudów oraz oczyszczenie i skropienie” [4],
- D-04.04.00÷04.04.03 „Podbudowy z kruszywa stabilizowanego mechanicznie” [5],
- D-04.04.04 „Podbudowa z tłuczni kamienno-żwirowego” [6],
- D-04.05.00÷04.05.04 „Podbudowy i ulepszone podłoże z gruntów lub kruszyw stabilizowanych spoiwami hydraulicznymi” [7],
- innych rodzajów podbudów odpowiadających wymaganiom OST, norm, wytycznych lub indywidualnie opracowanych ST zaakceptowanych przez Inżyniera.

Przy wykonywaniu podbudów wymienionych w podpunktach b) i d) należy korzystać z ustaleń wymagań technicznych WT-4 2010 [17] i WT-5 2010 [18].

## **5.7. Ławy**

### **5.7.1. Ława betonowa**

Ławę betonową w gruntach spoiwistych koryta ziemnego wykonuje się zwykle bez szalowania, a w gruntach sypkich – z szalowaniem. Beton rozścielony powinien być wyrównywany warstwami.

Beton powinien odpowiadać wymaganiom określonym w punkcie 2.5. Co 50 m należy stosować w ławie szczeliny dylatacyjne wypełniane zalewami określonymi w punkcie 2.4c).

### **5.7.2. Ława tłuczniowa**

Ławę należy wykonać przez zasypanie wykopu tłuczniem o średnicy od 31,5 do 63 mm. Tłuczeń należy starannie ubić polewając wodą. Górną powierzchnię ławy tłuczniowej należy wyrównać kruszywem o średnicy ziarn około 4÷20 mm i ostatecznie zagęścić.

---

Przy grubości warstwy tłucznia w ławie wynoszącej powyżej 10 cm ławę należy wykonać dwuwarstwowo, zagęszczając poszczególne warstwy.

### **5.8. Podsypka cementowo-piaskowa pod betonową kostką brukową**

Rodzaj podsypki i jej grubość powinny być zgodne z dokumentacją projektową lub ST.

Jeśli dokumentacja projektowa lub ST nie ustala inaczej to grubość podsypki powinna wynosić po zagęszczeniu 5 cm, a wymagania dla materiałów na podsypkę powinny być zgodne z pktem 2.4. Dopuszczalne odchyłki od zaprojektowanej grubości podsypki nie powinny przekraczać  $\pm 1$  cm.

Podsypkę cementowo-piaskową przygotowuje się w betoniarkach, a następnie rozściela się na uprzednio zwilżonym podłożu, przy zachowaniu:

- współczynnika wodnocementowego od 0,25 do 0,35,
- wytrzymałości na ściskanie nie mniejszej niż  $R_7 = 10$  MPa,  $R_{28} = 14$  MPa.

Rozścielenie podsypki cementowo-piaskowej powinno wyprzedzać układanie nawierzchni z kostek od 3 do 4 m. Rozścielona podsypka powinna być wyprofilowana i zagęszczona w stanie wilgotnym zagęszczarkami wibracyjnymi.

Jeśli podsypka jest wykonana z suchej zaprawy cementowo-piaskowej to po zawałowaniu nawierzchni należy ją polać wodą w takiej ilości, aby woda zwilżyła całą grubość podsypki. Rozścielenie podsypki z suchej zaprawy może wyprzedzać układanie nawierzchni z kostek o około 20 m.

Całkowite ubicie nawierzchni i wypełnienie spoin zaprawą musi być zakończone przed rozpoczęciem wiązania cementu w podsypce.

### **5.9. Układanie obramowania lub opaski z betonowych kostek brukowych**

Kształt, wymiary, barwę i inne cechy charakterystyczne kostek wg pktu 2.3 oraz deseń ich układania (przykłady podano na rys. 2.) powinny być zgodne z dokumentacją projektową lub ST, a w przypadku braku wystarczających ustaleń Wykonawca przedkłada odpowiednie propozycje do zaakceptowania Inżynierowi.

Ułożenie utwardzenia z kostki na podsypce cementowo-piaskowej zaleca się wykonywać przy temperaturze otoczenia nie niższej niż  $+5^{\circ}\text{C}$ . Dopuszcza się wykonanie nawierzchni jeśli w ciągu dnia temperatura utrzymuje się w granicach od  $0^{\circ}\text{C}$  do  $+5^{\circ}\text{C}$ , przy czym jeśli w nocy spodziewane są przymrozki kostkę należy zabezpieczyć materiałami o złym przewodnictwie ciepła (np. matami ze słomy, papą itp.).

Warstwa utwardzenia z kostki powinna być wykonana z elementów o jednakowej grubości. Na większym fragmencie robót zaleca się stosować kostki dostarczone w tej samej partii materiału, w której niedopuszczalne są różne odcienie wybranego koloru kostki.

---

Układanie kostki zaleca się wykonywać ręcznie. Układanie kostek powinni wykonywać przyuczeni brukarze. Kostkę układa się około 1,5 cm wyżej od projektowanej niwelety, ponieważ po procesie ubijania podsypka zagęszcza się.

Dzienną działkę roboczą nawierzchni na podsypce cementowo-piaskowej zaleca się zakończyć prowizorycznie około półmetrowym pasem nawierzchni na podsypce piaskowej w celu wytworzenia oporu dla ubicia kostki ułożonej na stałe. Przed dalszym wznowieniem robót, prowizorycznie ułożoną nawierzchnię na podsypce piaskowej należy rozebrać i usunąć wraz z podsypką.

Ubicie kostek należy przeprowadzić za pomocą zagęszczarki wibracyjnej (płytywowej) z osłoną z tworzywa sztucznego.

Po ubiciu wszystkie kostki uszkodzone (np. pęknięte) należy wymienić na kostki całe.

Szerokość spoin pomiędzy betonowymi kostkami brukowymi powinna wynosić od 3 mm do 5 mm. Po ułożeniu kostek, spoiny należy wypełnić zaprawą cementowo-piaskową, spełniającą wymagania pktu 2.4 b).

Zaprawę cementowo-piaskową zaleca się przygotować w betoniarce, w sposób zapewniający jej wystarczającą płynność. Spoiny można wypełnić przez rozlanie zaprawy na warstwę kostek i nagarnianie jej w szczeliny szczotkami lub rozgarniaczkami z piórami gumowymi. Przed rozpoczęciem zalewania kostka powinna być oczyszczona i dobrze zwilżona wodą. Zalewa powinna całkowicie wypełnić spoiny i tworzyć monolit z kostkami.

Przy wypełnianiu spoin zaprawą cementowo-piaskową należy zabezpieczyć przed zalaniem nią szczeliny dylatacyjne, wkładając zwinięte paski papy, zwitki z worków po cemencie itp. Po wypełnianiu spoin zaprawą cementowo-piaskową utwardzenie z kostek należy starannie oczyścić; szczególnie dotyczy to kostek kolorowych.

W przypadku układania kostek na podsypce cementowo-piaskowej i wypełnianiu spoin zaprawą cementowo-piaskową, należy przewidzieć wykonanie szczelin dylatacyjnych w odległościach zgodnych z dokumentacją projektową lub ST względnie nie większych niż co 8 m. Szerokość szczelin dylatacyjnych powinna umożliwiać przejście przez nie przemieszczeń wywołanych wysokimi temperaturami nawierzchni w okresie letnim, lecz nie powinna być mniejsza niż 8 mm. Szczeliny te powinny być wypełnione trwale zalewami i masami określonymi w pktcie 2.4c). Sposób wypełnienia szczelin powinien odpowiadać wymaganiom OST D-05.03.04a [8].

Warstwę z kostek na podsypce cementowo-piaskowej ze spoinami wypełnionymi zaprawą cementowo-piaskową, po jej wykonaniu należy przykryć warstwą wilgotnego piasku o grubości od 3,0 do 4,0 cm i utrzymywać ją w stanie wilgotnym przez 7 do 10 dni. Po upływie od 2 tygodni (przy temperaturze

---

średniej otoczenia nie niższej niż 15°C) do 3 tygodni (w porze chłodniejszej) nawierzchnię należy oczyścić z piasku.

Przy układaniu kostki brukowej zaleca się korzystać z ustaleń OST D-05.03.23a [9].

#### **5.10. Boczne umocnienie obramowania**

Boczne umocnienie obramowania, zwykle z tłucznią, powinno być wykonane w sposób zalecony w punkcie 5.7.2.

#### **5.11. Wykonanie zasypki gruntowej**

Przestrzeń zawarta pomiędzy obramowaniem lub opaską a poboczem należy wypełnić miejscowym gruntem przepuszczalnym, przydatnym do budowy nasypów. Warstwy gruntu należy wbudowywać poziomo, zagęszczając płytami wibracyjnymi do osiągnięcia wskaźnika zagęszczenia 1,00. Przy wykonywaniu zasypki gruntowej należy stosować się do wymagań OST D-02.00.00 [2].

#### **5.12. Roboty wykończeniowe**

Roboty wykończeniowe, zgodne z dokumentacją projektową, ST lub wskazaniemi Inżyniera dotyczą prac związanych z dostosowaniem wykonanych robót do istniejących warunków terenowych, takie jak:

- odtworzenie przeszkód czasowo usuniętych
- uzupełnienie zniszczonych w czasie robót istniejących elementów drogowych lub terenowych
- roboty porządkujące otoczenie terenu robót
- usunięcie oznakowania drogi wprowadzonego na okres robót.

### **6. KONTROLA JAKOŚCI ROBÓT.**

#### **6.1. Ogólne zasady kontroli jakości robót**

Ogólne zasady kontroli jakości robót podano w OST D-M-00.00.00 „Wymagania ogólne” [1] pkt 6.

#### **6.2. Badania przed przystąpieniem do robót**

Przed przystąpieniem do robót Wykonawca powinien:

- uzyskać wymagane dokumenty, dopuszczające wyroby budowlane do obrotu i powszechnego stosowania (np. stwierdzenie o oznakowaniu materiału znakiem CE lub znakiem budowlanym B, certyfikat zgodności, deklarację zgodności, aprobatę techniczną, ew. badania materiałów wykonane przez dostawców itp.),
- ew. wykonać własne badania właściwości materiałów przeznaczonych do wykonania robót, określone przez Inżyniera,
- sprawdzić cechy zewnętrzne gotowych materiałów z tworzyw i prefabrykowanych.

Wszystkie dokumenty oraz wyniki badań Wykonawca przedstawia Inżynierowi do akceptacji.

### 6.3. Badania w czasie robót

Częstotliwość oraz zakres badań i pomiarów, które należy wykonać w czasie robót podaje tablica 1.

Tablica 1. Częstotliwość oraz zakres badań i pomiarów w czasie robót

Lp.	Wyszczególnienie robót	Częstotliwość badań	Wartości dopuszczalne
1	Lokalizacja i zgodność granic terenu robót z dokumentacją projektową	1 raz	Wg pktu 5 i dokumentacji projektowej
2	Wykonanie podłoża i koryta	Ocena ciągła	Wg pktu 5.5
3	Podbudowa, ława, podsypka	Jw.	Wg pktów 5.6, 5.7, 5.8
4	Wykonanie obramowania lub opaski z betonowej kostki brukowej	Jw.	Wg pktu 5.9
5	Ew. umocnienie obramowania	Jw.	Wg pktu 5.10
6	Wykonanie zasypki gruntowej	Jw.	Wg pktu 5.11
7	Wykonanie robót wykończeniowych	Jw.	Wg pktu 5.12

### 6.4. Dodatkowy zakres badań przy wykonaniu ław

Przy wykonywaniu ław badaniu podlegają:

a) zgodność profilu podłużnego górnej powierzchni ław z dokumentacją projektową.

Profil podłużny górnej powierzchni ławy powinien być zgodny z projektowaną niweletą.

Dopuszczalne odchylenia mogą wynosić  $\pm 1$  cm na każde 100 m ławy,

b) wymiary ław.

Wymiary ław należy sprawdzić w dwóch dowolnie wybranych punktach na każde 100 m ławy.

Tolerancje wymiarów wynoszą:

- dla wysokości  $\pm 10\%$  wysokości projektowanej,

- dla szerokości  $\pm 10\%$  szerokości projektowanej,

c) równość górnej powierzchni ław.

Równość górnej powierzchni ławy sprawdza się przez przyłożenie w dwóch punktach, na każde 100 m ławy, trzymetrowej łaty. Prześwit pomiędzy górną powierzchnią ławy i przyłożoną łatą nie może przekraczać 1 cm,

d) odchylenie linii ław od projektowanego kierunku.

Dopuszczalne odchylenie linii ław od projektowanego kierunku nie może przekraczać  $\pm 2$  cm na każde 100 m wykonanej ławy.

## **6.5. Badania wykonanych robót**

Po zakończeniu robót należy sprawdzić wizualnie:

- wygląd zewnętrzny wykonanego obramowania lub opaski, w zakresie jednorodności wyglądu, prawidłowości wymiarów poziomych i pionowych, poprawności ułożenia krawężników i ich spoin,
- prawidłowość wypełnienia spoin w krawężnikach,
- jednolitość utwardzonej powierzchni z betonowej kostki brukowej.

## **7. OBMIAR ROBÓT.**

### **7.1. Ogólne zasady obmiaru robót**

Ogólne zasady obmiaru robót podano w OST D-M-00.00.00 „Wymagania ogólne” [1] pkt 7.

### **7.2. Jednostka obmiarowa**

Jednostką obmiarową jest m (metr) wykonanego obramowania lub opaski.

## **8. ODBIÓR ROBÓT.**

### **8.1. Ogólne zasady odbioru robót**

Ogólne zasady odbioru robót podano w OST D-M-00.00.00 „Wymagania ogólne” [1] pkt 8.

Roboty uznaje się za wykonane zgodnie z dokumentacją projektową, ST i wymaganiami Inżyniera, jeżeli wszystkie pomiary i badania z zachowaniem tolerancji wg pktu 6 dały wyniki pozytywne.

### **8.2. Odbiór robót zanikających i ulegających zakryciu**

Odbiorowi robót zanikających i ulegających zakryciu podlegają:

- wykonanie koryta,
- wykonanie ławy, podbudowy, podsypki.

Odbiór tych robót powinien być zgodny z wymaganiami pktu 8.2 OST D-M-00.00.00 „Wymagania ogólne” [1] oraz niniejszej OST.

## **9. PODSTAWA PŁATNOŚCI.**

### **9.1. Ogólne ustalenia dotyczące podstawy płatności**

Ogólne ustalenia dotyczące podstawy płatności podano w OST D-M-00.00.00 „Wymagania ogólne” [1] pkt 9.

### **9.2. Cena jednostki obmiarowej**

Cena wykonania 1 m obramowania lub opaski obejmuje:



- prace pomiarowe i roboty przygotowawcze,
- oznakowanie robót,
- przygotowanie podłoża i koryta,
- dostarczenie materiałów i sprzętu,
- ew. wykonanie ławy, podbudowy, podsypki,
- wykonanie obramowania lub opaski z betonowej kostki brukowej według wymagań dokumentacji projektowej, ST i specyfikacji technicznej,
- zasypkę gruntową,
- przeprowadzenie pomiarów i badań wymaganych w specyfikacji technicznej,
- odwiezienie sprzętu.

### **9.3. Sposób rozliczenia robót tymczasowych i prac towarzyszących**

Cena wykonania robót określonych niniejszą ST obejmuje:

- roboty tymczasowe, które są potrzebne do wykonania robót podstawowych, ale nie są przekazywane Zamawiającemu i są usuwane po wykonaniu robót podstawowych,
- prace towarzyszące, które są niezbędne do wykonania robót podstawowych, niezaliczane do robót tymczasowych, jak geodezyjne wytyczenie robót itd.

## **10. PRZEPISY ZWIĄZANE.**

### **10.1. Ogólne specyfikacje techniczne (OST)**

1. D-M-00.00.00 Wymagania ogólne
2. D-01.00.00 Roboty przygotowawcze
3. D-02.00.00 Roboty ziemne
4. D-04.01.01 Dolne warstwy podbudów oraz oczyszczenie i skropienie  
÷04.03.01
5. D-04.04.00 Podbudowy z kruszywa stabilizowanego mechanicznie  
÷04.04.03
6. D-04.04.04 Podbudowa z tłucznia kamiennego
7. D-04.05.00 Podbudowy i ulepszone podłoża z gruntów lub kruszyw stabilizowanych  
÷04.05.04 spoiwami hydraulicznymi
8. D-05.03.04a Wypełnianie zalewami szczelin w nawierzchni z betonu cementowego
9. D-05.03.23a Nawierzchnia z betonowej kostki brukowej dla dróg i ulic oraz placów i chodników

### **10.2. Normy**

10. PN-EN 197-1 Cement - Część 1: Skład, wymagania i kryteria zgodności dotyczące cementu

- 
- |     |                  |  |
|-----|------------------|--|
|     |                  | powszechnego użytku  |
| 11. | PN-EN 206-1      | Beton - Część 1: Wymagania, właściwości, produkcja i zgodność  |
| 12. | PN-EN 1008       | Woda zarobowa do betonu – Specyfikacja pobierania próbek, badanie i ocena przydatności wody zarobowej do betonu, w tym wody odzyskanej z procesów produkcji betonu   |
| 13. | PN-EN 1338       | Betonowe kostki brukowe. Wymagania i metody badań  |
| 14. | PN-EN 13242      | Kruszywa do niezwiązanych i związanych hydraulicznie materiałów stosowanych w obiektach budowlanych i budownictwie drogowym (W okresie przejściowym można stosować PN-B-11111:1996 Kruszywa mineralne. Kruszywa naturalne do nawierzchni drogowych. Żwir i mieszanka, PN-B-11112:1996 Kruszywa mineralne. Kruszywa łamane do nawierzchni drogowych, PN-B-11113:1996 Kruszywa mineralne. Kruszywa naturalne do nawierzchni drogowych. Piasek) |
| 15. | PN-EN<br>14188-1 | Wypełniacze szczelin i zalewy – Część 1: Specyfikacja zalew na gorąco  |
| 16. | PN-EN<br>14188-2 | Wypełniacze szczelin i zalewy – Część 2: Specyfikacja zalew na zimno   |

**10.3. Wymagania techniczne** (zalecone do stosowania przez Generalnego Dyrektora Dróg Krajowych i Autostrad w dokumentacji projektowej oraz specyfikacji technicznej wykonywania i odbioru robót budowlanych)

17. Mieszanki niezwiązane do dróg krajowych, WT-4 2010. Wymagania techniczne
18. Mieszanki związane spoiwem hydraulicznym do dróg krajowych, WT-5 2010. Wymagania techniczne

## **11. ZAŁĄCZNIKI**

### ZAŁĄCZNIK 1

#### ZASADY STOSOWANIA OBRAMOWAŃ I OPASEK

Obramowania i opaski są elementami drogowymi umiejscowionymi wzdłuż jezdni i dróg lub chodników w celu:

- ochrony przed uszkodzeniem bocznych krawędzi konstrukcji nawierzchni,
- wzrokowego ograniczenia szerokości powierzchni przeznaczonej dla pojazdów lub pieszych oraz oddzielania niejednorodnych konstrukcyjnie powierzchni nawierzchniowych,
- optycznego prowadzenia ruchu.

Obramowanie stanowi obudowę krawędzi nawierzchni (przede wszystkim jezdni), zapewniającą dobre boczne oparcie dla poszczególnych warstw nawierzchni. Wzdłuż chodnika obramowanie można stosować przede wszystkim, gdy pełni ono funkcję ciągu pieszo-jezdnego.

Opaska jest rodzajem obramowania nawierzchni o małym obciążeniu ruchu, której podstawowym celem jest:

- oddzielenie jezdni lub chodnika od pobocza ziemnego,
- oddzielenie różnych rodzajów nawierzchni ulic, placów, alei parkowych, chodników od siebie,
- nadanie funkcji optycznego prowadzenia ruchu na jezdniach dróg i ciągów pieszo-jezdnymi.

Obramowania przy jezdni nie są przeznaczone do ruchu pojazdów, jednak ze względu na możliwość zjeżdżania na nie pojazdów zaleca się aby posiadały one wytrzymałość i stateczność samej nawierzchni. Zapewnia się to np. przez zastosowanie ławy lub podbudowy pod obramowaniem. Dobre boczne oparcie dla warstw nawierzchni można uzyskać przez wykonanie przy obramowaniu od strony pobocza warstwy tłucznia lub żwiru dobrze zagęszczonego.

Opaski mają tylko zadania wzrokowego ograniczenia ciągów ruchowych i nie wymagają rozwiązań konstrukcyjnych odpornych na duże obciążenia.

Obramowania i opaski powinny:

- zachować swoją stateczność przy zjeżdżaniu na nie pojazdów (dotyczy obramowań),
- mieć regularną linię krawędzi,
- odróżniać się wyraźnie własnym kolorem od koloru nawierzchni.

## ZAŁĄCZNIK 2

### RYSUNKI

Rys. 1. Typy betonowych kostek brukowych zalecanych do stosowania przy wykonywaniu obramowań i opasek wzdłuż jezdni i chodników

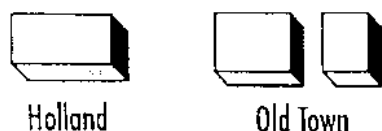

Rys. 2. Przykłady sposobów ułożenia betonowych kostek brukowych jako obramowań i opasek wzdłuż jezdni i chodników

Rzędy proste		Deseń	Rząd	kostki
równoległe	Deseń koszykowy	w	jodełkę	prostopadłej
do osi jezdni		prostopadłą		do osi jezdni

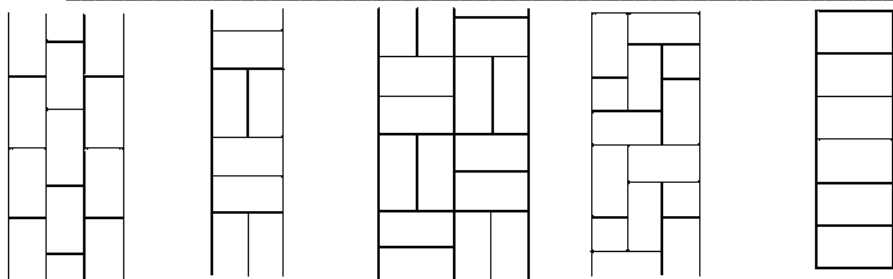

Rys. 3. Przykłady konstrukcji obramowań i opasek

- a) Obramowanie z trzech rzędów prostych betonowej kostki brukowej typu Holland, ułożonej równoległe do osi jezdni wraz z bocznym oparciem obramowania od strony pobocza z tłucznia lub żwiru

Widok z góry

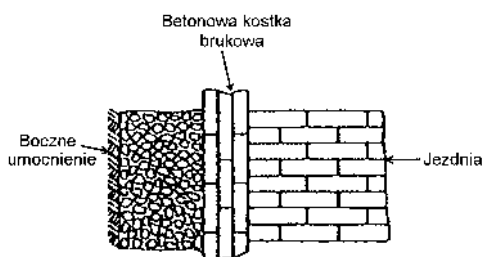

Przekrój poprzeczny

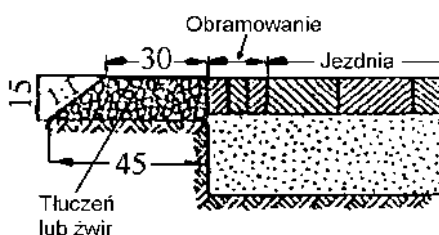

- b) Obramowanie z betonowej kostki brukowej typu Holland, ułożonej prostopadłe do osi jezdni wraz z bocznym oparciem obramowania od strony pobocza z tłucznia lub żwiru

Widok z góry

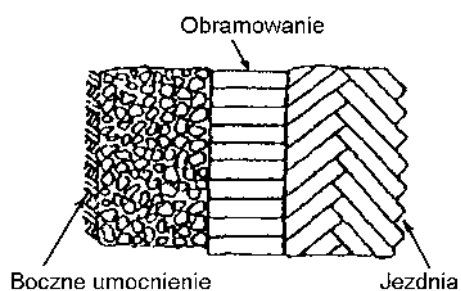

Przekrój poprzeczny

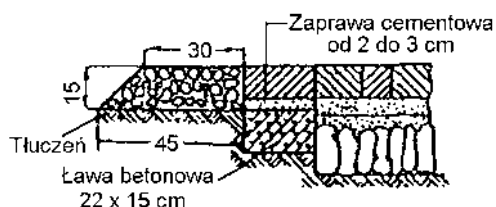

- c) Przekrój poprzeczny obramowania z betonowej kostki brukowej typu Holland, ułożonej prostopadłe do osi drogi, na ławie betonowej

### SPECYFIKACJA TECHNICZNA

„Modernizacja kompleksu sportowego ORLIK przy Szkole Podstawowej nr 5 w Andrychowie”

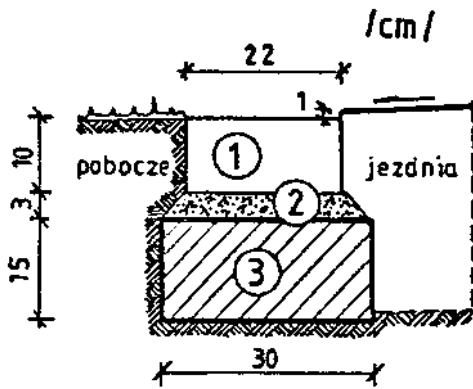

Oznaczenia:

1. Betonowa kostka brukowa
2. Podsypka cementowo-piaskowa 1:4
3. Ława z betonu C 8/10

- Przekrój poprzeczny opaski przy chodniku z trzech rzędów betonowej kostki brukowej typu Holland, ułożonej równoległe do krawędzi chodnika

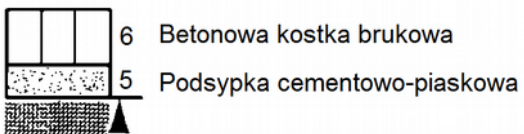

## **NAWIERZCHNIE BOISK**

**(Kod CPV 45233200-1 Roboty w zakresie różnych nawierzchni)**

### **1. WSTĘP.**

#### **1.1. Przedmiot SST.**

Przedmiotem niniejszej szczegółowej specyfikacji technicznej są wymagania dotyczące wykonania i odbioru robót związanych z wykonaniem nawierzchni boiska z trawy syntetycznej w ramach inwestycji: „Modernizacja kompleksu sportowego ORLIK przy Szkole Podstawowej nr 5 w Andrychowie”

#### **1.2. Zakres stosowania SST.**

Szczegółowa specyfikacja techniczna jest dokumentem przetargowym i kontraktowym przy zleceniu i realizacji robót wymienionych w pkt. 1.1.

#### **1.3. Zakres robót objętych SST.**

Ustalenia zawarte w niniejszej specyfikacji dotyczą zasad prowadzenia robót związanych z wykonaniem nawierzchni:

- boiska do piłki nożnej – nawierzchnia syntetyczna

#### **1.4. Określenia podstawowe.**

Określenia podstawowe są zgodne z obowiązującymi, odpowiednimi polskimi normami i z definicjami podanymi w SST B-00.00 „Wymagania ogólne” pkt 1.4.

#### **1.5. Ogólne wymagania dotyczące robót.**

Ogólne wymagania dotyczące robót podano w SST „Wymagania ogólne” pkt 1.5.

### **2. MATERIAŁY.**

#### **2.1. Ogólne wymagania dotyczące materiałów**

Ogólne wymagania dotyczące materiałów, ich pozyskiwania i składowania, podano w SST „Wymagania ogólne” pkt 2.

#### **2.2. Nawierzchnia boiska z trawy syntetycznej**

Montaż nawierzchni z trawy syntetycznej wys. 45mm na macie elastycznej gr. 12mm wraz z zasypką piaskiem kwarcowymi oraz granulatem EPDM z recyklingu koloru szarego (granulat barwiony w masie) wraz z wklejeniem linii segregacyjnych koloru białego szer. 10cm.

Dane techniczne:

Parametry trawy :

- wysokość włókna min 45 max 47 mm
- ilość pęczków min. 9400/m<sup>2</sup>
- ilość włókien min 132.000/m<sup>2</sup>
- grubość każdego włókna min 360 mikronów
- dtex min 13.300
- wytrzymałość łączenia klejonego po starzeniu min. 110N/100mm
- wrywanie pęczka po starzeniu min 78 N
- przepuszczalność wody przez kompletny system min 1600 mm/h
- typ trawy: monofil prosty o jednym kształcie włókna
- kształt włókna: diament z min 2 żeberkami/rdzeniami lub X
- rodzaj trawy: polietylen
- trawa tuftowana
- podkład: lateksowy lub poliuretanowy
- wypełnienie: piasek kwarcowy i granulak EPDM z recyklingu w ilości zgodnej z badaniem laboratoryjnym
- trawa musi być zamontowana na macie prefabrykowanej o grubości min 12mm max 15mm. Ze względu na ekologiczny charakter inwestycji zabrania się stosowania maty wykonywanej metodą in-situ.

W celu weryfikacji jakości oferowanego produktu oraz wymaganych cech i parametrów nawierzchni od Wykonawcy wymagane są n/w dokumenty jako środki dowodowe:

- raport z badań przeprowadzony przez specjalistyczne laboratorium (np. Labosport lub ISA-Sport lub Sports Labs Ltd, Ercat), dotyczący oferowanego systemu ( nawierzchni, wypełnienia EPDM recyklingu i maty ), potwierdzający zgodność jej parametrów z FIFA Quality Programme for Football Turf (edycja 2015) dla poziomu Quality Pro i Quality oraz potwierdzający minimalne parametry oferowanej trawy syntetycznej określone przez Zamawiającego (dostępny na [www.FIFA.com](http://www.FIFA.com))

- raport z badań laboratoryjnych przeprowadzony przez niezależne, akredytowane laboratorium dla systemu sztucznej trawy ( nawierzchnia wraz z wypełnieniem EPDM z recyklingu i matą ), potwierdzający zgodność z aktualną normą EN 15330-1:2013/PN-EN 15330-1:2014-02
- karta techniczna oferowanej nawierzchni, poświadczona przez jej producenta, potwierdzająca wymagane przez Zamawiającego minimalne parametry dla nawierzchni w zakresie, który nie został objęty raportem z badań zgodnie z FIFA Quality Programme for Football Turf (edycja 2015) dla poziomu Quality Pro i Quality lub z aktualną normą EN 15330-1:2013/PN-EN 15330-1:2014-02
- aktualny certyfikat potwierdzający posiadanie przez producenta statusu FIFA PREFERRED PRODUCER (FPP)
- atest PZH dla poszczególnych elementów tj. oferowanej nawierzchni, maty i EPDM z recyklingu
- autoryzacja producenta trawy syntetycznej wystawiona dla wykonawcy na realizowaną inwestycję
- raport z badań testu Lisport na min. 200.000 cykli dla włókna oferowanej trawy syntetycznej przeprowadzony przez niezależne laboratorium zgodnie z normą EN 15306 „Nawierzchnie do otwartych terenów sportowych – narażenie trawy na oddziaływania” potwierdzający, że włókno trawy syntetycznej po min. 200.000 cykli nie wykazuje widocznych uszkodzeń. Badanie musi być wystawione przez laboratorium niezależne, akredytowane zgodnie z ISO/IEC 17025:2018 i wprost potwierdzać brak widocznych uszkodzeń włókna oferowanej trawy syntetycznej
- raport z badań przeprowadzony przez akredytowany Instytut, dotyczący oferowanego granulatu gumowego EPDM recykling, potwierdzający zgodność z wymogami w zakresie zawartości WWA (wielopierścienowych węglowodorów aromatycznych) w odniesieniu do rozporządzenia REACH
- dokument potwierdzający, że trawa syntetyczna nadaje się w 100 % do recyklingu. Dokument ma być wydany przez niezależne, akredytowane laboratorium zgodnie z ISO/IEC 17025:2018
- kształt włókna musi być potwierdzony przez laboratorium niezależne, akredytowane zgodnie z ISO/IEC 17025:2018.

### **3. SPRZĘT.**

#### **3.1.Ogólne wymagania dotyczące sprzętu**

Ogólne wymagania dotyczące sprzętu podano w SST „Wymagania ogólne” pkt 3.

#### **3.2. Sprzęt do wykonania nawierzchni wg producenta systemu.**



#### **4. TRANSPORT.**

##### **4.1. Ogólne wymagania dotyczące transportu**

Ogólne wymagania dotyczące transportu podano w SST „Wymagania ogólne” pkt 4.

#### **5. WYKONANIE ROBÓT.**

##### **5.1. Ogólne zasady wykonania robót**

Ogólne zasady wykonania robót podano w SST „Wymagania ogólne” pkt 5.

##### **5.2. Podłoże**

Wg dokumentacji projektowej i SST D-04.00.

##### **5.3. Podbudowa**

wg SST D-05.00 oraz wg dokumentacji projektowej.

##### **5.4. Nawierzchnia z trawy syntetycznej**

Po ułożeniu wszystkich warstw podbudowy, instaluje się matę elastyczną amortyzującą, prefabrykowaną o grubości min. 12 mm max 15 mm. Następnie instaluje się sztuczną trawę i kleja linie do gry w piłkę nożną – wg wymagań producenta. Tak wykonaną nawierzchnię należy wypełnić piaskiem kwarcowym płukany i suszony, w celu ustabilizowania nawierzchni oraz granulatem EPDM z recyklingu koloru szarego (granulat barwiony w masie) wraz z wklejeniem linii segregacyjnych koloru białego szer. 10cm Wykonawca nawierzchni powinien potwierdzić spełnianie wymagań zamawiającego i dostarczyć wraz z ofertą:

- raport z badań przeprowadzony przez specjalistyczne laboratorium (np. Labosport lub ISA-Sport lub Sports Labs Ltd, Ercat), dotyczący oferowanego systemu ( nawierzchni, wypełnienia EPDM recyklingu i maty ), potwierdzający zgodność jej parametrów z FIFA Quality Programme for Football Turf (edycja 2015) dla poziomu Quality Pro i Quality oraz potwierdzający minimalne parametry oferowanej trawy syntetycznej określone przez Zamawiającego (dostępny na [www.FIFA.com](http://www.FIFA.com))
- raport z badań laboratoryjnych przeprowadzony przez niezależne, akredytowane laboratorium dla systemu sztucznej trawy ( nawierzchnia wraz z wypełnieniem EPDM z recyklingu i matą ), potwierdzający zgodność z aktualną normą EN 15330-1:2013/PN-EN 15330-1:2014-02
- karta techniczna oferowanej nawierzchni, poświadczona przez jej producenta, potwierdzająca wymagane przez Zamawiającego minimalne parametry dla nawierzchni w zakresie, który nie został objęty raportem z badań zgodnie z FIFA Quality Programme for Football Turf (edycja 2015)

---

dla poziomu Quality Pro i Quality lub z aktualną normą EN 15330-1:2013/PN-EN 15330-1:2014-02

- aktualny certyfikat potwierdzający posiadanie przez producenta statusu FIFA PREFERRED PRODUCER (FPP)
- atest PZH dla poszczególnych elementów tj. oferowanej nawierzchni, maty i EPDM z recyklingu
- autoryzacja producenta trawy syntetycznej wystawiona dla wykonawcy na realizowaną inwestycję
- raport z badań testu Lisport na min. 200.000 cykli dla włókna oferowanej trawy syntetycznej przeprowadzony przez niezależne laboratorium zgodnie z normą EN 15306 „Nawierzchnie do otwartych terenów sportowych – narażenie trawy na oddziaływania” potwierdzający, że włókno trawy syntetycznej po min. 200.000 cykli nie wykazuje widocznych uszkodzeń. Badanie musi być wystawione przez laboratorium niezależne, akredytowane zgodnie z ISO/IEC 17025:2018 i wprost potwierdzać brak widocznych uszkodzeń włókna oferowanej trawy syntetycznej
- raport z badań przeprowadzony przez akredytowany Instytut, dotyczący oferowanego granulatu gumowego EPDM recykling, potwierdzający zgodność z wymogami w zakresie zawartości WWA (wielopierścienowych węglowodorów aromatycznych) w odniesieniu do rozporządzenia REACH
- dokument potwierdzający, że trawa syntetyczna nadaje się w 100 % do recyklingu. Dokument ma być wydany przez niezależne, akredytowane laboratorium zgodnie z ISO/IEC 17025:2018
- kształt włókna musi być potwierdzony przez laboratorium niezależne, akredytowane zgodnie z ISO/IEC 17025:2018.

## **6. KONTROLA JAKOŚCI ROBÓT.**

### **6.1. Ogólne zasady kontroli jakości robót**

Ogólne zasady kontroli jakości robót podano w SST „Wymagania ogólne” pkt 6.

### **6.2 Wykonawca powinien przedłożyć komplet dokumentów odbiorowych dotyczących nawierzchni.**

Nawierzchnie powinny:

- mieć jednakową grubość
- przy korzystaniu z nawierzchni poliuretanowej nie dopuszcza się używania obuwia z kolcami
- posiadać jednorodną fakturę zewnętrzną
- posiadać jednolity kolor
- warstwa użytkowa powinna być związana trwale z warstwą elastyczną

- powstałe łączenia powinny być liniami prostymi bez uskoków utrudniających późniejsze użytkowanie

## **7. OBMIAR ROBÓT.**

Ogólne zasady obmiaru robót podano w SST „Wymagania ogólne” pkt 7. Jednostką obmiarową jest m<sup>2</sup> (metr kwadratowy) wykonanej nawierzchni z trawy syntetycznej lub nawierzchni poliuretanowej o zadanej grubości.

## **8. ODBIÓR ROBÓT.**

Ogólne zasady odbioru robót podano w SST „Wymagania ogólne”. Roboty uznaje się za wykonane zgodnie ze SST, dokumentacją projektową jeżeli wszystkie pomiary z zachowaniem tolerancji dały wyniki pozytywne.

## **9. PODSTAWA PŁATNOŚCI.**

Ogólne ustalenia dotyczące podstawy płatności podano w SST „Wymagania ogólne” pkt 9.

## **10. DOKUMENTY ODNIESIENIA.**

PN-EN 14877:2014-02 Nawierzchnie syntetyczne niekrytych terenów sportowych – Specyfikacja

PN-EN 15330-1:2014-02 Nawierzchnie terenów sportowych -- Darni syntetyczna i mechanicznie igłowane nawierzchnie przeznaczone głównie do użytkowania w terenie niekrytym -- Część 1: Specyfikacja nawierzchni z darni syntetycznej stosowanych w piłce nożnej, hokeju, treningu rugby, tenisie i w uprawianiu wielu dyscyplin sportowych Instrukcje producentów nawierzchni syntetycznych dla obiektów sportowych

## **D-09.00**

### **MODERNIZACJA PIŁKOCHWYTÓW**

**(Kod CPV 4212221-1 Roboty budowlane związane z obiektami na terenach sportowych)**

#### **1. Wstęp.**

##### **1.1. Przedmiot SST**

Przedmiotem niniejszej szczegółowej specyfikacji technicznej (SST) są wymagania dotyczące wykonania i odbioru robót związanych z modernizacją piłkochwyków oraz wymianą siatki w bramkach do piłki nożnej w ramach inwestycji: „Modernizacja kompleksu sportowego ORLIK przy Szkole Podstawowej nr 5 w Andrychowie”

##### **1.2. Zakres stosowania SST**

Szczegółowa specyfikacja techniczna stanowi dokument przetargowy i kontraktowy przy zleceniu i realizacji robót wymienionych w punkcie 1.1.

##### **1.3. Zakres robót objętych SST**

Ustalenia zawarte w niniejszej specyfikacji dotyczą zasad prowadzenia robót związanych z modernizacją piłkochwyków oraz wymianą siatki w bramkach do piłki nożnej.

##### **1.4. Określenia podstawowe**

Określenia podstawowe są zgodne z obowiązującymi, odpowiednimi polskimi normami i z definicjami podanymi w SST B-00.00 „Wymagania ogólne” pkt 1.4.

##### **1.5. Ogólne wymagania dotyczące robót**

Ogólne wymagania dotyczące robót podano w SST „Wymagania ogólne” pkt 1.5.

#### **2. MATERIAŁY.**

##### **2.1. Ogólne wymagania dotyczące materiałów**

Ogólne wymagania dotyczące materiałów, ich pozyskiwania i składowania, podano w SST „Wymagania ogólne” pkt 2.

##### **2.2. Modernizacja piłkochwyków**

Należy zastosować kolor identyczny z obecnym.

Wszystkie wkręcane elementy mocujące liny stalowe i siatkę należy wymienić lub zastosować analogiczną technologię montażu siatki.

Siatkę wszystkich piłkochwyłów układać na wysokości nie mniejszej niż 10 cm nad powierzchnią terenu.

Siatki piłkochwyłów na wysokość 6m należy wymienić na nowe polipropylenowe w tym samym kolorze.

Siatka mocowana mechanicznie do słupów za pośrednictwem linek plecionych ze stali nierdzewnej gr. 4

mm. Siatkę należy montować od wewnętrznej strony boiska. Siatka wisieć będzie na linie stalowej o

przekroju 4 mm. Siatka polipropylenowa piłkochwyłów h=6m, które umiejscowione są bezpośrednio za

bramkami do piłki nożnej - w kolorze zielonym, bezwęzłowa o oczku 8x8 cm, grubość splotu 6 mm.

### **2.3. Siatki do bramek do piłki nożnej.**

Z uwagi na zły stan techniczny siatek na bramkach do piłki nożnej należy je wymienić na nowe. Siatka

do bramki polipropylenowa o oczku max. 8x8 cm, grubość splotu min. 5 mm - zielona, mocowana do

bramki i poprzeczki przy pomocy haczyków stalowych.

## **3. SPRZĘT.**

### **3.1. Ogólne wymagania dotyczące sprzętu podano w SST „Wymagania ogólne” pkt 3.**

Wykonawca jest zobowiązany do posiadania specjalistycznego sprzętu do wykonania wszystkich

rodzajów robót objętych dokumentacją projektową i specyfikacją techniczną. Prace mogą być

wykonywane ręcznie lub mechanicznie przy użyciu dowolnego typu sprzętu. Rodzaje sprzętu

używanego do wykonania poszczególnych robót pozostawia się do uznania wykonawcy,

po uzgodnieniu z Inspektorem.

## **4. TRANSPORT.**

Ogólne wymagania dotyczące transportu podano w SST „Wymagania ogólne” pkt 4.

Wykonawca jest zobowiązany do stosowania jedynie takich środków transportu, które nie wpłyną

niekorzystnie na jakość i właściwości przewożonych materiałów.

## **5. WYKONANIE ROBÓT.**

### **5.1. Ogólne zasady wykonania robót**

Ogólne zasady wykonania robót podano w SST „Wymagania ogólne” pkt 5.

Wszyscy pracownicy powinni być przeszkoleni w zakresie BHP i zobowiązani do przestrzegania tych

przepisów.

## **6. KONTROLA JAKOŚCI.**

### **6.1. Ogólne zasady kontroli jakości robót**

Ogólne zasady kontroli jakości robót podano w SST „Wymagania ogólne” pkt 6.

### **6.3. Kontrola robót**

W czasie odbioru następuje sprawdzenie:

- wykonania zgodnie z dokumentacją projektową, i z instrukcjami montażu danego producenta
- zgodności usytuowania poszczególnych elementów z planem sytuacyjnym
- kontrolę działania elementów
- ocenę estetyki i precyzji wykonania
- ocenę dokładności wykonania.

## **7. OBMIAR ROBÓT.**

Ogólne zasady obmiaru robót podano w SST „Wymagania ogólne” pkt 7.

Jednostką obmiarową jest :

- m<sup>2</sup> (metr kwadratowy) – montowania siatkę piłkochwytyw o zadanej wysokości, lin wzmacniających piłkochwyty
- kpl (komplet) – montowania siatki do bramek do piłki nożnej.

## **8. ODBIÓR ROBÓT.**

Ogólne zasady wykonania robót podano w części ogólnej ST.

## **9. PODSTAWY PŁATNOŚCI.**

Ogólne ustalenia dotyczące podstawy płatności podano w SST „Wymagania ogólne” pkt 9

## **10. DOKUMENTY ODNIESIENIA.**

Instrukcje montażu producentów wyposażenia sportowego boisk wielofunkcyjnych.

Wszystkie zamontowane zestawy muszą być dopuszczone do korzystania przez Ministra Sportu i posiadać wszystkie niezbędne certyfikaty.

**Opracował:**