

RÍMSOVÝ PREFABRIKÁT

RÍMSA ĽAVÁ M 1:10

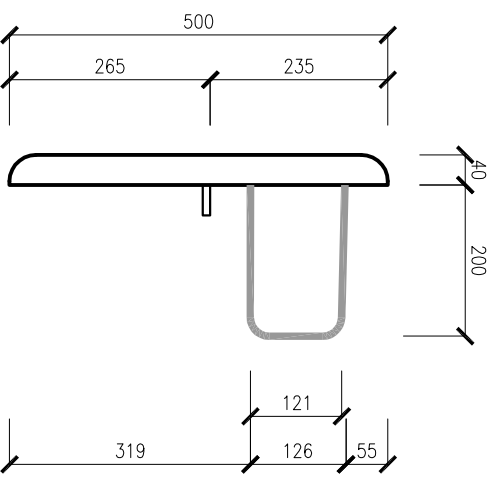

RÍMSA PRAVÁ M 1:10

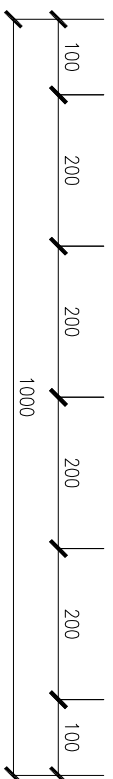
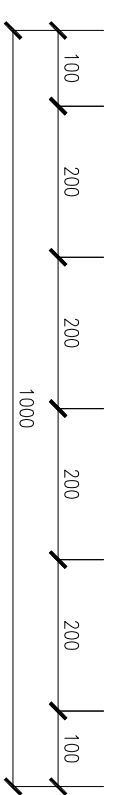
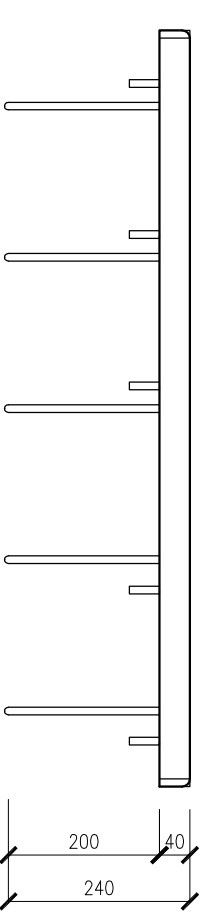
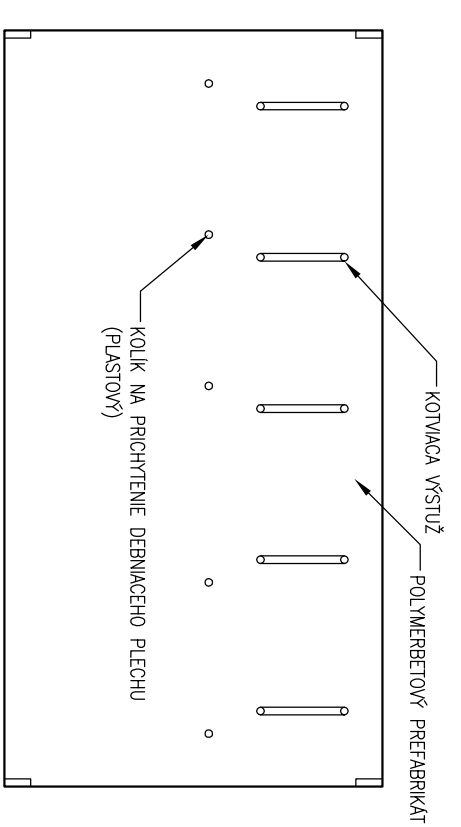
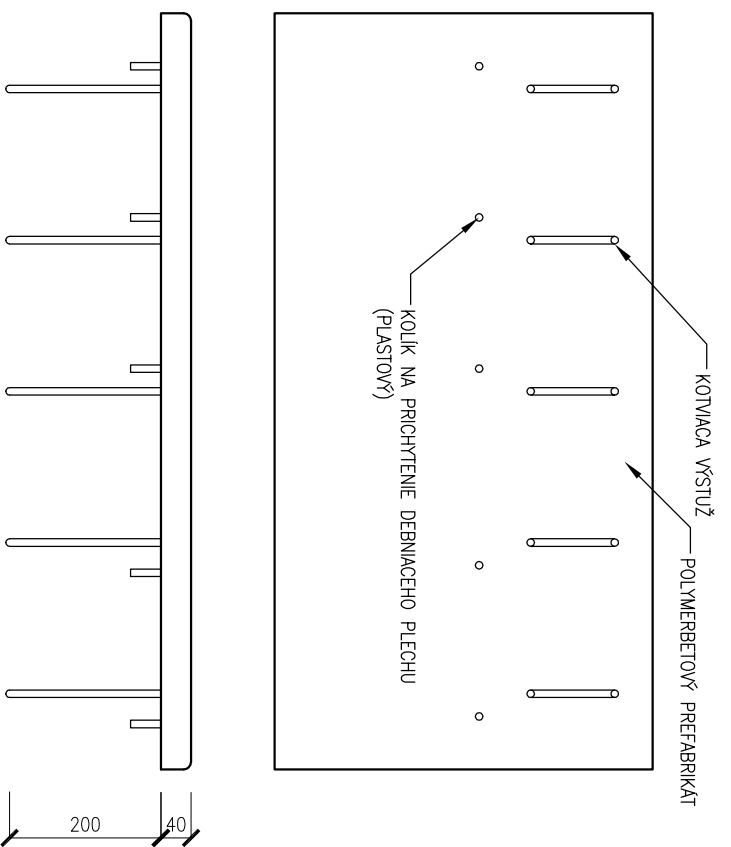
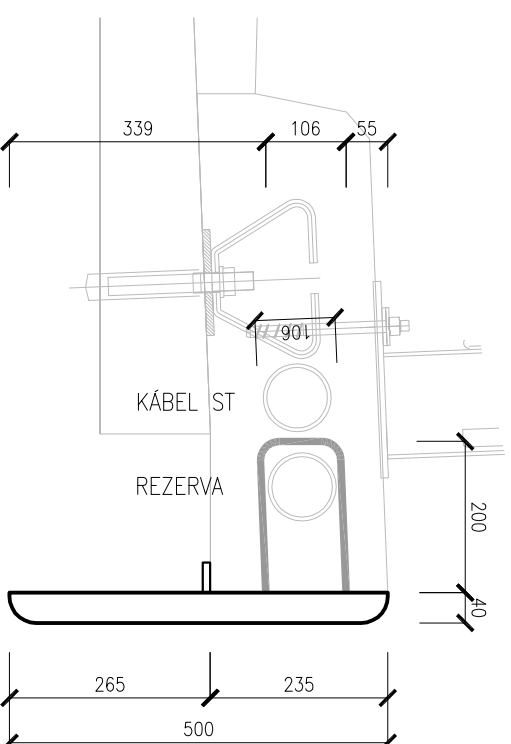

POZNÁMKY:

- MATERIÁL: POLYMERBETÓN, POVRCHOVÁ ÚPRAVA - STRIEKANÝ PLAST
- ODOLNÉ VOČÍ UV ŽIARENÍU A CHLORIDOM
- KOTEVNÉ PRVKY: BUDÚ PREDMETOM DVP
- POČET PRI DLŽKE 1,0 m: 94 ks ĽAVÁ RÍMSA, 105 ks PRAVÁ RÍMSA

D201

POZNÁMKA:
PRED ZAHÁJENÍM STAVEBNÝCH PRÁČ JE NUTNÉ VYTVÝČIŤ VŠETKY INŽINIERSKÉ SIETE ICH SPRÁVCAMI !!!

ZÁKAZKA:		PROJEKTANT:	
OBJEKT: MOST CEZ HRON NA CESTE III/2379 ev.č. 2379-4		 DAQE Slovakia s.r.o. Univerzitná 25, 010 08 Žilina +421 908 047 197 pitonak@daqe.sk	
PRÍLOHA: RÍMSOVÉ PREFABRIKÁTY		ČÍSLO ZÁKAZKY:	18-042L
INVESTOR: BANSKOBYSTRIČKÝ SAMOSPRÁVNÝ KRAJ, Nám. SNP č. 23, 974 01 Banská Bystrica		DATEM:	11/2018
KRAJ: Banskobystrický	OKRES: Brezno	K.Ú.: Nemecká	MIERKA: DSP / DRS
MANAŽÉR PROJEKTU:	ZODPOVEDNÝ PROJEKTANT:	FORMÁT	2xA4
ING. MARTIN PITONÁK, PHD.	ING. LUKÁŠ ROLKO	ČÍSLO PRÍLOHY:	SÚPRAVA:
NAVHOL - VYPRACOVAL:	KONTROLOVAL:	12	
ING. PETER LITVIK	ING. LUKÁŠ ROLKO		