

SPECYFIKACJE TECHNICZNE WYKONANIA I OBIORU ROBÓT BUDOWLANYCH

**Dla remontu sali gimnastycznej wraz z
dachem i daszkiem nad drzwiami
wejściowymi z podjazdem dla osób
niepełnosprawnych w budynku
Specjalnego Ośrodka
Szkolno-Wychowawczego nr 2 w
Otwocku**

Inwestor:

**Specjalny Ośrodek Szkolno-Wychowawczy nr 2
ul. Literacka 8, 05-400 Otwock**

Data:

Marzec 2026 r.

Opracował:

mgr inż. Dominik Frelek

Kod CPV 45000000-7

WYMAGANIA OGÓLNE

[dotyczące wszystkich Specyfikacji Technicznych (ST) i wszystkich Szczegółowych Specyfikacji Technicznych (SST) dla obiektów budowlanych]

SPIS TREŚCI

1. WSTĘP	3
1.1. Przedmiot ST	3
1.2. Zakres stosowania ST	3
1.3. Zakres robót objętych ST	3
1.4. Określenia podstawowe	3
1.5. Ogólne wymagania dotyczące robót	6
2. MATERIAŁY	9
3. SPRZĘT	10
4. TRANSPORT	10
5. WYKONANIE ROBÓT	11
6. KONTROLA JAKOŚCI ROBÓT	11
7. OBMIAR ROBÓT	15
8. ODBIÓR ROBÓT	16
9. PODSTAWA PŁATNOŚCI	18
10. PRZEPISY ZWIĄZANE	19

Najważniejsze oznaczenia i skróty:

ST – Specyfikacja Techniczna

SST – Szczegółowa Specyfikacja Techniczna

ITB – Instytut Techniki Budowlanej

PZJ – Program Zabezpieczenia Jakości

bhp – bezpieczeństwo i higiena pracy podczas wykonywania robót budowlanych

Jednostka autorska, opracowanie edytorskie i rozpowszechnianie:

Ośrodek Wdrożeń Ekonomiczno-Organizacyjnych Budownictwa „Promocja” Sp. z o.o.

02-548 Warszawa, ul. Grażyny 15, tel. (22) 440-84-00, fax (22) 440-84-01

www.sekocenbud.pl e-mail: promocja@sekocenbud.pl

Specyfikacja została sporządzona w systemie **SEKOspec** na podstawie standardowej specyfikacji technicznej opracowanej przez SEKOCENBUD Sp. z o.o.

ISBN 83-89756-56-0

Copyright by OWEOB PROMOCJA Sp. z o.o.

Warszawa, 2005

Wszelkie prawa zastrzeżone!

Wykorzystanie treści niniejszej specyfikacji technicznej dozwolone jest wyłącznie do przygotowania dokumentacji budowlanej. Kopiowanie, przedrukowywanie i rozpowszechnianie całości lub fragmentów niniejszej publikacji w celach komercyjnych bez pisemnej zgody wydawcy zabronione.

1. WSTĘP

1.1. Przedmiot ST

Przedmiotem niniejszej standardowej specyfikacji technicznej (ST) są wymagania ogólne dotyczące wykonania i odbioru robót dla remontu sali gimnastycznej wraz z dachem i daszkiem nad drzwiami wejściowymi z podjazdem dla osób niepełnosprawnych w budynku Specjalnego Ośrodka Szkolno-Wychowawczego nr 2 w Otwocku.

1.2. Zakres stosowania ST

Specyfikacja techniczna (ST) stanowi podstawę opracowania szczegółowej specyfikacji technicznej (SST) stosowanej jako dokument przetargowy i kontraktowy przy zleceniu i realizacji robót wymienionych w pkt. 1.1.

Projektant sporządzający dokumentację projektową i odpowiednie szczegółowe specyfikacje techniczne wykonania i odbioru robót budowlanych może wprowadzać do niniejszej standardowej specyfikacji zmiany, uzupełnienia lub uściślenia, odpowiednie dla przewidzianych projektem zadania, obiektu i robót, uwzględniające wymagania Zamawiającego oraz konkretne warunki realizacji zadania, obiektu i robót, które są niezbędne do określania ich standardu i jakości.

Odstępstwa od wymagań podanych w niniejszej specyfikacji mogą mieć miejsce tylko w przypadkach małych prostych robót i konstrukcji drugorzędnych o niewielkim znaczeniu, dla których istnieje pewność, że podstawowe wymagania będą spełnione przy zastosowaniu metod wykonania na podstawie doświadczenia i przy przestrzeganiu zasad sztuki budowlanej.

Zaleca się wykorzystanie niniejszej ST przy zleceniu robót budowlanych realizowanych ze środków pozabudżetowych (nie objętych ustawą Prawo zamówień publicznych).

1.3. Zakres robót objętych ST

Ustalenia zawarte w niniejszej specyfikacji obejmują wymagania ogólne, wspólne dla robót budowlanych objętych specyfikacjami technicznymi (ST) i szczegółowymi specyfikacjami technicznymi (SST) wydanymi przez OWEOB „Promocja”.

Zakres opracowania obejmuje:

- Wykonanie nowego pokrycia z papy termozgrzewalnej podkładowej i wierzchniego krycia,
- Wykonanie izolacji termicznej dachu nad salą gimnastyczną oraz daszku nad drzwiami wejściowymi z podjazdem dla osób niepełnosprawnych,
- Wykonanie nowych obróbek blacharskich, montaż nowej drabiny wylazowej stalowej,
- odtworzenie instalacji odgromowej,
- Montaż nowych rur spustowych z polichlorku winylu,
- Montaż stolarki okiennej i drzwiowej,
- Uzupelnienie tynków, naprawy ościeczy, roboty malarskie.

1.4. Określenia podstawowe

Ilekroć w ST jest mowa o:

1.4.1. obiekcie budowlanym – należy przez to rozumieć:

- a) budynek wraz z instalacjami i urządzeniami technicznymi,
- b) budowlę stanowiącą całość techniczno-użytkową wraz z instalacjami i urządzeniami,
- c) obiekt małej architektury;

1.4.2. budynku – należy przez to rozumieć taki obiekt budowlany, który jest trwale związany z gruntem, wydzielony z przestrzeni za pomocą przegród budowlanych oraz posiada fundamenty i dach.

1.4.3. budynku mieszkalnym jednorodzinnym – należy przez to rozumieć budynek wolno stojący albo budynek o

zabudowie bliźniaczej, szeregowej lub grupowej, służący zaspokajaniu potrzeb mieszkaniowych, stanowiący konstrukcyjnie samodzielną całość, w którym dopuszcza się wydzielenie nie więcej niż dwóch lokali mieszkalnych albo jednego lokalu mieszkalnego i lokalu użytkowego o powierzchni całkowitej nieprzekraczającej 30% powierzchni całkowitej budynku.

- 1.4.4. budowli – należy przez to rozumieć każdy obiekt budowlany nie będący budynkiem lub obiektem małej architektury, jak: lotniska, drogi, linie kolejowe, mosty, estakady, tunele, sieci techniczne, wolno stojące maszty antenowe, wolno stojące trwale związane z gruntem urządzenia reklamowe, budowle ziemne, obronne (fortyfikacje), ochronne, hydrotechniczne, zbiorniki, wolno stojące instalacje przemysłowe lub urządzenia techniczne, oczyszczalnie ścieków, składowiska odpadów, stacje uzdatniania wody, konstrukcje oporowe, nadziemne i podziemne przejścia dla pieszych, sieci uzbrojenia terenu, budowle sportowe, cmentarze, pomniki, a także części budowlane urządzeń technicznych (kotłów, pieców przemysłowych i innych urządzeń) oraz fundamenty pod maszyny i urządzenia, jako odrębne pod względem technicznym części przedmiotów składających się na całość użytkową.
- 1.4.5. obiekcie małej architektury – należy przez to rozumieć niewielkie obiekty, a w szczególności:
 - a) kultu religijnego, jak: kapliczki, krzyże przydrożne, figury,
 - b) posągi, wodotryski i inne obiekty architektury ogrodowej,
 - c) użytkowe służące rekreacji codziennej i utrzymaniu porządku, jak: piaskownice, huśtawki, drabinki, śmietniki.
- 1.4.6. tymczasowym obiekcie budowlanym – należy przez to rozumieć obiekt budowlany przeznaczony do czasowego użytkowania w okresie krótszym od jego trwałości technicznej, przewidziany do przeniesienia w inne miejsce lub rozbiórki, a także obiekt budowlany nie połączony trwale z gruntem, jak: strzelnice, kioski uliczne, pawilony sprzedaży ulicznej i wystawowe, przekrycia namiotowe i powłoki pneumatyczne, urządzenia rozrywkowe, barakowozy, obiekty kontenerowe.
- 1.4.7. budowie – należy przez to rozumieć wykonanie obiektu budowlanego w określonym miejscu, a także odbudowę, rozbudowę, nadbudowę obiektu budowlanego.
- 1.4.8. robotach budowlanych – należy przez to rozumieć budowę, a także prace polegające na przebudowie, montażu, remoncie lub rozbiórce obiektu budowlanego.
- 1.4.9. remoncie – należy przez to rozumieć wykonywanie w istniejącym obiekcie budowlanym robót budowlanych polegających na odtworzeniu stanu pierwotnego, a nie stanowiących bieżącej konserwacji.
- 1.4.10. urządzeniach budowlanych – należy przez to rozumieć urządzenia techniczne związane z obiektem budowlanym zapewniające możliwość użytkowania obiektu zgodnie z jego przeznaczeniem, jak przyłącza i urządzenia instalacyjne, w tym służące oczyszczaniu lub gromadzeniu ścieków, a także przejazdy, ogrodzenia, place postojowe i place pod śmietniki.
- 1.4.11. terenie budowy – należy przez to rozumieć przestrzeń, w której prowadzone są roboty budowlane wraz z przestrzenią zajmowaną przez urządzenia zaplecza budowy.
- 1.4.12. prawie do dysponowania nieruchomością na cele budowlane – należy przez to rozumieć tytuł prawny wynikający z prawa własności, użytkowania wieczystego, zarządu, ograniczonego prawa rzeczowego albo stosunku zobowiązaniowego, przewidującego uprawnienia do wykonywania robót budowlanych.
- 1.4.13. pozwoleniu na budowę – należy przez to rozumieć decyzję administracyjną zezwalającą na rozpoczęcie i prowadzenie budowy lub wykonywanie robót budowlanych innych niż budowa obiektu budowlanego.
- 1.4.14. dokumentacji budowy – należy przez to rozumieć pozwolenie na budowę wraz z załączonym projektem budowlanym, dziennik budowy, protokoły odbiorów częściowych i końcowych, w miarę potrzeby, rysunki i opisy służące realizacji obiektu, operaty geodezyjne i książkę obmiarów, a w przypadku realizacji obiektów metodą montażu – także dziennik montażu.
- 1.4.15. dokumentacji powykonawczej – należy przez to rozumieć dokumentację budowy z naniesionymi zmianami dokonanymi w toku wykonywania robót oraz geodezyjnymi pomiarami powykonawczymi.
- 1.4.16. terenie zamkniętym – należy przez to rozumieć teren zamknięty, o którym mowa w przepisach prawa

geodezyjnego i kartograficznego:

- a) obronności lub bezpieczeństwa państwa, będący w dyspozycji jednostek organizacyjnych podległych Ministrowi Obrony Narodowej, Ministrowi Spraw Wewnętrznych i Administracji oraz Ministrowi Spraw Zagranicznych,
 - b) bezpośredniego wydobywania kopaliny ze złoża, będący w dyspozycji zakładu górniczego.
- 1.4.17. aprobaty technicznej – należy przez to rozumieć pozytywną ocenę techniczną wyrobu, stwierdzającą jego przydatność do stosowania w budownictwie.
- 1.4.18. właściwym organie – należy przez to rozumieć organ nadzoru architektoniczno-budowlanego lub organ specjalistycznego nadzoru budowlanego, stosownie do ich właściwości określonych w rozdziale 8.
- 1.4.19. wyrobie budowlanym – należy przez to rozumieć wyrób w rozumieniu przepisów o ocenie zgodności, wytworzony w celu wbudowania, wmontowania, zainstalowania lub zastosowania w sposób trwały w obiekcie budowlanym, wprowadzany do obrotu jako wyrób pojedynczy lub jako zestaw wyborów do stosowania we wzajemnym połączeniu stanowiącym integralną całość użytkową.
- 1.4.20. organie samorządu zawodowego – należy przez to rozumieć organy określone w ustawie z dnia 15 grudnia 2000 r. o samorządach zawodowych architektów, inżynierów budownictwa oraz urbanistów (Dz. U. z 2001 r. Nr 5, poz. 42 z późn. zm.).
- 1.4.21. obszarze oddziaływania obiektu – należy przez to rozumieć teren wyznaczony w otoczeniu budowlanym na podstawie przepisów odrębnych, wprowadzających związane z tym obiektem ograniczenia w zagospodarowaniu tego terenu.
- 1.4.22. opłacie – należy przez to rozumieć kwotę należności wnoszoną przez zobowiązanego za określone ustawą obowiązkowe kontrole dokonywane przez właściwy organ.
- 1.4.23. drodze tymczasowej (montażowej) – należy przez to rozumieć drogę specjalnie przygotowaną, przeznaczoną do ruchu pojazdów obsługujących roboty budowlane na czas ich wykonywania, przewidzianą do usunięcia po ich zakończeniu.
- 1.4.24. dzienniku budowy – należy przez to rozumieć dziennik wydany przez właściwy organ zgodnie z obowiązującymi przepisami, stanowiący urzędowy dokument przebiegu robót budowlanych oraz zdarzeń i okoliczności zachodzących w czasie wykonywania robót.
- 1.4.25. kierowniku budowy – osoba wyznaczona przez Wykonawcę robót, upoważniona do kierowania robotami i do występowania w jego imieniu w sprawach realizacji kontraktu, ponosząca ustawową odpowiedzialność za prowadzoną budowę.
- 1.4.26. rejestrze obmiarów – należy przez to rozumieć – akceptowaną przez Inspektora nadzoru książkę z ponumerowanymi stronami, służącą do wpisywania przez Wykonawcę obmiaru dokonanych robót w formie wyliczeń, szkiców i ewentualnie dodatkowych załączników. Wpisy w rejestrze obmiarów podlegają potwierdzeniu przez Inspektora nadzoru budowlanego.
- 1.4.27. laboratorium – należy przez to rozumieć laboratorium jednostki naukowej, zamawiającego, wykonawcy lub inne laboratorium badawcze zaakceptowane przez Zamawiającego, niezbędne do przeprowadzania niezbędnych badań i prób związanych z oceną jakości stosowanych wyrobów budowlanych oraz rodzajów prowadzonych robót.
- 1.4.28. materiałach – należy przez to rozumieć wszelkie materiały naturalne i wytwarzane jak również różne tworzywa i wyroby niezbędne do wykonania robót, zgodnie z dokumentacją projektową i specyfikacjami technicznymi zaakceptowane przez Inspektora nadzoru.
- 1.4.29. odpowiedniej zgodności – należy przez to rozumieć zgodność wykonanych robót dopuszczalnymi tolerancjami, a jeśli granice tolerancji nie zostały określone – z przeciętnymi tolerancjami przyjmowanymi zwyczajowo dla danego rodzaju robót budowlanych.
- 1.4.30. poleceniu Inspektora nadzoru – należy przez to rozumieć wszelkie polecenia przekazane Wykonawcy przez Inspektora nadzoru w formie pisemnej dotyczące sposobu realizacji robót lub innych spraw związanych z prowadzeniem budowy.

Specyfikacja została sporządzona w systemie **SEKOspec** na podstawie standardowej specyfikacji technicznej opracowanej przez SEKOCENBUD Sp. z o.o.

- 1.4.31. projektancie – należy przez to rozumieć uprawnioną osobę prawną lub fizyczną będącą autorem dokumentacji projektowej.
- 1.4.32. rekultywacji – należy przez to rozumieć roboty mające na celu uporządkowanie i przywrócenie pierwotnych funkcji terenu naruszonego w czasie realizacji budowy lub robót budowlanych.
- 1.4.33. części obiektu lub etapie wykonania – należy przez to rozumieć część obiektu budowlanego zdolną do spełniania przewidywanych funkcji techniczno-użytkowych i możliwą do odebrania i przekazania do eksploatacji.
- 1.4.34. ustaleniach technicznych – należy przez to rozumieć ustalenia podane w normach, aprobatkach technicznych i szczegółowych specyfikacjach technicznych.
- 1.4.35. grupach, klasach, kategoriach robót – należy przez to rozumieć grupy, klasy, kategorie określone w rozporządzeniu nr 2195/2002 z dnia 5 listopada 2002 r. w sprawie Wspólnego Słownika Zamówień (Dz. Urz. L 340 z 16.12.2002 r., z późn. zm.).
- 1.4.36. inspektorze nadzoru inwestorskiego – osoba posiadająca odpowiednie wykształcenie techniczne i praktykę zawodową oraz uprawnienia budowlane, wykonująca samodzielne funkcje techniczne w budownictwie, której inwestor powierza nadzór nad budową obiektu budowlanego. Reprezentuje on interesy inwestora na budowie i wykonuje bieżącą kontrolę jakości i ilości wykonanych robót, bierze udział w sprawdzianach i odbiorach robót zakrywanych i zanikających, badaniu i odbiorze instalacji oraz urządzeń technicznych, jak również przy odbiorze gotowego obiektu.
- 1.4.37. instrukcji technicznej obsługi (eksploatacji) – opracowana przez projektanta lub dostawcę urządzeń technicznych i maszyn, określająca rodzaje i kolejność lub współzależność czynności obsługi, przeglądów i zabiegów konserwacyjnych, warunkujących ich efektywne i bezpieczne użytkowanie. Instrukcja techniczna obsługi (eksploatacji) jest również składnikiem dokumentacji powykonawczej obiektu budowlanego.
- 1.4.38. istotnych wymaganiach – oznaczają wymagania dotyczące bezpieczeństwa, zdrowia i pewnych innych aspektów interesu wspólnego, jakie mają spełniać roboty budowlane.
- 1.4.39. normach europejskich – oznaczają normy przyjęte przez Europejski Komitet Standaryzacji (CEN) oraz Europejski Komitet Standaryzacji elektrotechnicznej (CENELEC) jako „standardy europejskie (EN)” lub „dokumenty harmonizacyjne (HD)”, zgodnie z ogólnymi zasadami działania tych organizacji.
- 1.4.40. przedmiarze robót – to zestawienie przewidzianych do wykonania robót podstawowych w kolejności technologicznej ich wykonania, ze szczegółowym opisem lub wskazaniem podstaw ustalających szczegółowy opis, oraz wskazanie *szczegółowych specyfikacji technicznych wykonania i odbioru robót budowlanych*, z wyliczeniem i zestawieniem ilości jednostek przedmiarowych robót podstawowych.
- 1.4.41. robocie podstawowej – minimalny zakres prac, które po wykonaniu są możliwe do odebrania pod względem ilości i wymogów jakościowych oraz uwzględniają przyjęty stopień scalenia robót.
- 1.4.42. Wspólnym Słowniku Zamówień – jest systemem klasyfikacji produktów, usług i robót budowlanych, stworzonych na potrzeby zamówień publicznych. Składa się ze słownika głównego oraz słownika uzupełniającego. Obowiązuje we wszystkich krajach Unii Europejskiej. Zgodnie z postanowieniami rozporządzenia 2151/2003, stosowanie kodów CPV do określania przedmiotu zamówienia przez zamawiających z ówczesnych Państw Członkowskich UE stało się obowiązkowe z dniem 20 grudnia 2003 r.
Polskie Prawo zamówień publicznych przewidziało obowiązek stosowania klasyfikacji CPV począwszy od dnia akcesji Polski do UE, tzn. od 1 maja 2004 r.
- 1.4.43. Zarządzającym realizacją umowy – jest to osoba prawna lub fizyczna określona w istotnych postanowieniach umowy, zwana dalej zarządzającym, wyznaczona przez zamawiającego, upoważniona do nadzorowania realizacji robót i administrowania umową w zakresie określonym w udzielonym pełnomocnictwie (zarządzający realizacją nie jest obecnie prawnie określony w przepisach).

1.5. **Ogólne wymagania dotyczące robót**

Wykonawca robót jest odpowiedzialny za jakość ich wykonania oraz za ich zgodność z dokumentacją projektową,

Specyfikacja została sporządzona w systemie **SEKOspec** na podstawie standardowej specyfikacji technicznej opracowanej przez SEKOCENBUD Sp. z o.o.

SST i poleceniami Inspektora nadzoru.

1.5.1. Przekazanie terenu budowy

Zamawiający, w terminie określonym w dokumentach umowy przekazuje Wykonawcy teren budowy wraz ze wszystkimi wymaganymi uzgodnieniami prawnymi i administracyjnymi, poda lokalizację i współrzędne punktów głównych obiektu oraz reperów, przekazuje dziennik budowy oraz dwa egzemplarze dokumentacji projektowej i dwa komplety SST.

Na Wykonawcy spoczywa odpowiedzialność za ochronę przekazanych mu punktów pomiarowych do chwili odbioru końcowego robót. Uszkodzone lub zniszczone punkty pomiarowe Wykonawca odtworzy i utrwali na własny koszt.

1.5.2. Dokumentacja projektowa

Przekazana dokumentacja projektowa ma zawierać opis, część graficzną, obliczenia i dokumenty, zgodne z wykazem podanym w szczegółowych warunkach umowy, uwzględniającym podział na dokumentację projektową:

- dostarczoną przez Zamawiającego,
- sporządzoną przez Wykonawcę.

1.5.3. Zgodność robót z dokumentacją projektową i SST

Dokumentacja projektowa, SST oraz dodatkowe dokumenty przekazane Wykonawcy przez Inspektora nadzoru stanowią załączniki do umowy, a wymagania wyszczególnione w choćby jednym z nich są obowiązujące dla Wykonawcy tak, jakby zawarte były w całej dokumentacji.

W przypadku rozbieżności w ustaleniach poszczególnych dokumentów obowiązuje kolejność ich ważności wymieniona w „Ogólnych warunkach umowy”.

Wykonawca nie może wykorzystywać błędów lub opuszczeń w dokumentach kontraktowych, a o ich wykryciu winien natychmiast powiadomić Inspektora nadzoru, który dokona odpowiednich zmian i poprawek.

W przypadku stwierdzenia ewentualnych rozbieżności podane na rysunku wielkości liczbowe wymiarów są ważniejsze od odczytu ze skali rysunków.

Wszystkie wykonane roboty i dostarczone materiały mają być zgodne z dokumentacją projektową i SST.

Wielkości określone w dokumentacji projektowej i w SST będą uważane za wartości docelowe, od których dopuszczalne są odchylenia w ramach określonego przedziału tolerancji. Cechy materiałów i elementów budowli muszą być jednorodne i wykazywać zgodność z określonymi wymaganiami, a rozrzuty tych cech nie mogą przekraczać dopuszczalnego przedziału tolerancji.

W przypadku, gdy dostarczane materiały lub wykonane roboty nie będą zgodne z dokumentacją projektową lub SST i mają wpływ na niezadowalającą jakość elementu budowli, to takie materiały zostaną zastąpione innymi, a elementy budowli rozebrane i wykonane ponownie na koszt wykonawcy.

1.5.4. Zabezpieczenie terenu budowy

Wykonawca jest zobowiązany do zabezpieczenia terenu budowy w okresie trwania realizacji kontraktu aż do zakończenia i odbioru ostatecznego robót.

Wykonawca dostarczy, zainstaluje i będzie utrzymywać tymczasowe urządzenia zabezpieczające, w tym: ogrodzenia, poręcze, oświetlenie, sygnały i znaki ostrzegawcze, dozorców, wszelkie inne środki niezbędne do ochrony robót, wygody społeczności i innych.

Koszt zabezpieczenia terenu budowy nie podlega odrębnej zapłacie i przyjmuje się, że jest włączony w cenę umowną.

1.5.5. Ochrona środowiska w czasie wykonywania robót

Wykonawca ma obowiązek znać i stosować w czasie prowadzenia robót wszelkie przepisy dotyczące ochrony środowiska naturalnego.

W okresie trwania budowy i wykonywania robót wykończeniowych Wykonawca będzie:

- a) utrzymywać teren budowy i wykopy w stanie bez wody stojącej,
- b) podejmować wszelkie konieczne kroki mające na celu stosowanie się do przepisów i norm dotyczących ochrony środowiska na terenie i wokół terenu budowy oraz będzie unikać uszkodzeń lub uciążliwości dla osób lub własności społecznej, a wynikających ze skażenia, hałasu lub innych przyczyn powstałych w następstwie jego sposobu działania.

Stosując się do tych wymagań, Wykonawca będzie miał szczególny wzgląd na:

- 1) lokalizację baz, warsztatów, magazynów, składowisk, ukopów i dróg dojazdowych,
- 2) środki ostrożności i zabezpieczenia przed:
 - a) zanieczyszczeniem zbiorników i cieków wodnych pyłami lub substancjami toksycznymi,
 - b) zanieczyszczeniem powietrza pyłami i gazami,
 - c) możliwością powstania pożaru.

1.5.6. Ochrona przeciwpożarowa

Wykonawca będzie przestrzegać przepisy ochrony przeciwpożarowej.

Wykonawca będzie utrzymywać sprawny sprzęt przeciwpożarowy, wymagany odpowiednimi przepisami, na terenie baz produkcyjnych, w pomieszczeniach biurowych, mieszkalnych i magazynowych oraz w maszynach i pojazdach.

Materiały łatwopalne będą składowane w sposób zgodny z odpowiednimi przepisami i zabezpieczone przed dostępem osób trzecich.

Wykonawca będzie odpowiedzialny za wszelkie straty spowodowane pożarem wywołanym jako rezultat realizacji robót albo przez personel wykonawcy.

1.5.7. Ochrona własności publicznej i prywatnej

Wykonawca odpowiada za ochronę instalacji i urządzeń zlokalizowanych na powierzchni terenu i pod jego poziomem, takie jak rurociągi, kable itp. Wykonawca zapewni właściwe oznaczenie i zabezpieczenie przed uszkodzeniem tych instalacji i urządzeń w czasie trwania budowy.

O fakcie przypadkowego uszkodzenia tych instalacji Wykonawca bezzwłocznie powiadomi Inspektora nadzoru i zainteresowanych użytkowników oraz będzie z nimi współpracował, dostarczając wszelkiej pomocy potrzebnej przy dokonywaniu napraw. Wykonawca będzie odpowiadać za wszelkie spowodowane przez jego działania uszkodzenia instalacji na powierzchni ziemi i urządzeń podziemnych wykazanych w dokumentach dostarczonych mu przez Zamawiającego.

1.5.8. Ograniczenie obciążeń osi pojazdów

Wykonawca stosować się będzie do ustawowych ograniczeń obciążenia na oś przy transporcie gruntu, materiałów i wyposażenia na i z terenu robót. Uzyska on wszelkie niezbędne zezwolenia od władz co do przewozu nietypowych wagowo ładunków i w sposób ciągły będzie o każdym takim przewozie powiadamiał Inspektora nadzoru. Pojazdy i ładunki powodujące nadmierne obciążenie osiowe nie będą dopuszczone na świeżo ukończony fragment budowy w obrębie terenu budowy i wykonawca będzie odpowiadał za naprawę wszelkich robót w ten sposób uszkodzonych, zgodnie z poleceniami Inspektora nadzoru.

1.5.9. Bezpieczeństwo i higiena pracy

Podczas realizacji robót wykonawca będzie przestrzegać przepisów dotyczących bezpieczeństwa i higieny pracy.

W szczególności wykonawca ma obowiązek zadbać, aby personel nie wykonywał pracy w warunkach niebezpiecznych, szkodliwych dla zdrowia oraz nie spełniających odpowiednich wymagań sanitarnych.

Wykonawca zapewni i będzie utrzymywał wszelkie urządzenia zabezpieczające, socjalne oraz sprzęt i odpowiednią odzież dla ochrony życia i zdrowia osób zatrudnionych na budowie.

Uznaje się, że wszelkie koszty związane z wypełnieniem wymagań określonych powyżej nie podlegają odrębnej zapłacie i są uwzględnione w cenie umownej.

1.5.10. Ochrona i utrzymanie robót

Wykonawca będzie odpowiedzialny za ochronę robót i za wszelkie materiały i urządzenia używane do robót od daty rozpoczęcia do daty odbioru ostatecznego.

1.5.11. Stosowanie się do prawa i innych przepisów

Wykonawca zobowiązany jest znać wszelkie przepisy wydane przez organy administracji państwowej i samorządowej, które są w jakikolwiek sposób związane z robotami i będzie w pełni odpowiedzialny za przestrzeganie tych praw, przepisów i wytycznych podczas prowadzenia robót. Np. rozporządzenie Ministra Infrastruktury z dnia 6 lutego 2003 r. w sprawie bezpieczeństwa i higieny pracy podczas wykonywania robót budowlanych (Dz. U. z dn. 19.03.2003 r. Nr 47, poz. 401) oraz Ministra Pracy i Polityki Socjalnej z dnia 26 września 1997 r. w sprawie ogólnych przepisów bezpieczeństwa i higieny pracy (Dz. U. Nr 169 poz. 1650).

Wykonawca będzie przestrzegać praw patentowych i będzie w pełni odpowiedzialny za wypełnienie wszelkich wymagań prawnych odnośnie wykorzystania opatentowanych urządzeń lub metod i w sposób ciągły będzie informować Inspektora nadzoru o swoich działaniach, przedstawiając kopie zezwoleń i inne odnośne dokumenty.

2. MATERIAŁY

2.1. Źródła uzyskania materiałów do elementów konstrukcyjnych

Wykonawca przedstawi Inspektorowi nadzoru szczegółowe informacje dotyczące, zamawiania lub wydobywania materiałów i odpowiednie aprobaty techniczne lub świadectwa badań laboratoryjnych oraz próbki do zatwierdzenia przez Inspektora nadzoru.

Wykonawca zobowiązany jest do prowadzenia ciągłych badań określonych w SST w celu udokumentowania, że materiały uzyskane z dopuszczalnego źródła spełniają wymagania SST w czasie postępu robót.

Pozostałe materiały budowlane powinny spełniać wymagania jakościowe określone Polskimi Normami, aprobatami technicznymi, o których mowa w Szczegółowych Specyfikacjach Technicznych (SST).

2.2. Pozyskiwanie masowych materiałów pochodzenia miejscowego

Wykonawca odpowiada za uzyskanie pozwoleń od właścicieli i odnośnych władz na pozyskanie materiałów z jakichkolwiek źródeł miejscowych, włączając w to źródła wskazane przez Zamawiającego i jest zobowiązany dostarczyć Inspektorowi nadzoru wymagane dokumenty przed rozpoczęciem eksploatacji złoża.

Wykonawca przedstawi dokumentację zawierającą raporty z badań terenowych i laboratoryjnych oraz proponowaną przez siebie metodę wydobycia i selekcji do zatwierdzenia Inspektorowi nadzoru.

Wykonawca ponosi odpowiedzialność za spełnienie wymagań ilościowych i jakościowych materiałów z jakiegokolwiek złoża.

Wykonawca poniesie wszystkie koszty, a w tym: opłaty, wynagrodzenia i jakiegokolwiek inne koszty związane z dostarczeniem materiałów do robót, chyba że postanowienia ogólne lub szczegółowe warunków umowy stanowią inaczej.

Humus i nadkład czasowo zdjęte z terenu wykopów, ukopów i miejsc pozyskania piasku i żwiru będą formowane w hałdy i wykorzystywane przy zasypce i rekultywacji terenu po ukończeniu robót.

Wszystkie odpowiednie materiały pozyskane z wykopów na terenie budowy lub z innych miejsc wskazanych w dokumentach umowy będą wykorzystane do robót lub odwiezione na odkład odpowiednio do wymagań umowy lub wskazań Inspektora nadzoru.

Eksploatacja źródeł materiałów będzie zgodna z wszelkimi regulacjami prawnymi obowiązującymi na danym obszarze.

2.3. Materiały nie odpowiadające wymaganiom jakościowym

Specyfikacja została sporządzona w systemie **SEKOspec** na podstawie standardowej specyfikacji technicznej opracowanej przez SEKOCENBUD Sp. z o.o.

Materiały nie odpowiadające wymaganiom jakościowym zostaną przez Wykonawcę wywiezione z terenu budowy, bądź złożone w miejscu wskazanym przez Inspektora nadzoru.

Każdy rodzaj robót, w którym znajdują się nie zbadane i nie zaakceptowane materiały, Wykonawca wykonuje na własne ryzyko, licząc się z jego nieprzyjęciem i niezapłaceniem.

2.4. Przechowywanie i składowanie materiałów

Wykonawca zapewni, aby tymczasowo składowane materiały, do czasu gdy będą one potrzebne do robót, były zabezpieczone przed zanieczyszczeniem, zachowały swoją jakość i właściwość do robót i były dostępne do kontroli przez Inspektora nadzoru.

Miejsca czasowego składowania materiałów będą zlokalizowane w obrębie terenu budowy w miejscach uzgodnionych z Inspektorem nadzoru.

2.5. Wariantowe stosowanie materiałów

Jeśli dokumentacja projektowa lub SST przewidują możliwość zastosowania różnych rodzajów materiałów do wykonywania poszczególnych elementów robót Wykonawca powiadomi Inspektora nadzoru o zamiarze zastosowania konkretnego rodzaju materiału. Wybrany i zaakceptowany rodzaj materiału nie może być później zamieniany bez zgody Inspektora nadzoru.

3. SPRZĘT

Wykonawca jest zobowiązany do używania jedynie takiego sprzętu, który nie spowoduje niekorzystnego wpływu na jakość wykonywanych robót. Sprzęt używany do robót powinien być zgodny z ofertą Wykonawcy i powinien odpowiadać pod względem typów i ilości wskazaniom zawartym w SST, programie zapewnienia jakości lub projekcie organizacji robót, zaakceptowanym przez Inspektora nadzoru.

Liczba i wydajność sprzętu będzie gwarantować przeprowadzenie robót, zgodnie z zasadami określonymi w dokumentacji projektowej, SST i wskazaniach Inspektora nadzoru w terminie przewidzianym umową.

Sprzęt będący własnością Wykonawcy lub wynajęty do wykonania robót ma być utrzymywany w dobrym stanie i gotowości do pracy. Będzie spełniał normy ochrony środowiska i przepisy dotyczące jego użytkowania.

Wykonawca dostarczy Inspektorowi nadzoru kopie dokumentów potwierdzających dopuszczenie sprzętu do użytkowania, tam gdzie jest to wymagane przepisami.

Jeżeli dokumentacja projektowa lub SST przewidują możliwość wariantowego użycia sprzętu przy wykonywanych robotach, wykonawca powiadomi Inspektora nadzoru o swoim zamiarze wyboru i uzyska jego akceptację przed użyciem sprzętu. Wybrany sprzęt, po akceptacji Inspektora nadzoru, nie może być później zmieniany bez jego zgody.

4. TRANSPORT

4.1. Ogólne wymagania dotyczące transportu

Wykonawca jest zobowiązany do stosowania jedynie takich środków transportu, które nie wpłyną niekorzystnie na jakość wykonywanych robót i właściwości przewożonych materiałów.

Liczba środków transportu będzie zapewniać prowadzenie robót zgodnie z zasadami określonymi w dokumentacji projektowej, SST i wskazaniach Inspektora nadzoru w terminie przewidzianym w umowie.

4.2. Wymagania dotyczące przewozu po drogach publicznych

Przy ruchu na drogach publicznych pojazdy będą spełniać wymagania dotyczące przepisów ruchu drogowego w odniesieniu do dopuszczalnych obciążeń na osie i innych parametrów technicznych. Środki transportu nie

odpowiadające warunkom dopuszczalnych obciążeń na osie mogą być dopuszczone przez właściwy zarząd drogi pod warunkiem przywrócenia stanu pierwotnego użytkowanych odcinków dróg na koszt Wykonawcy.

Wykonawca będzie usuwać na bieżąco, na własny koszt, wszelkie zanieczyszczenia spowodowane jego pojazdami na drogach publicznych oraz dojazdach do terenu budowy.

5. WYKONANIE ROBÓT

5.1. Przed rozpoczęciem robót wykonawca opracuje:

- projekt zagospodarowania placu budowy, który powinien składać się z części opisowej i graficznej,
- plan bezpieczeństwa i ochrony zdrowia (plan bioz),
- projekt organizacji budowy,
- projekt technologii i organizacji montażu (dla obiektów prefabrykowanych lub elementów konstrukcyjnych o większych gabarytach lub masie).

5.2. Wykonawca jest odpowiedzialny za prowadzenie robót zgodnie z umową lub kontraktem oraz za jakość zastosowanych materiałów i wykonywanych robót, za ich zgodność z dokumentacją projektową, wymaganiami SST, PZJ, projektu projektem organizacji robót oraz poleceniami Inspektora nadzoru.

5.2.1. Wykonawca ponosi odpowiedzialność za pełną obsługę geodezyjną przy wykonywaniu wszystkich elementów robót określonych w dokumentacji projektowej lub przekazanych na piśmie przez Inspektora nadzoru.

5.2.2. Następstwa jakiegokolwiek błędu spowodowanego przez Wykonawcę w wytyczeniu i wykonywaniu robót zostaną, jeśli wymagać tego będzie Inspektor nadzoru, poprawione przez Wykonawcę na własny koszt.

5.2.3. Decyzje Inspektora nadzoru dotyczące akceptacji lub odrzucenia materiałów i elementów robót będą oparte na wymaganiach sformułowanych w dokumentach umowy, dokumentacji projektowej i w SST, a także w normach i wytycznych.

5.2.4. Polecenia Inspektora nadzoru dotyczące realizacji robót będą wykonywane przez Wykonawcę nie później niż w czasie przez niego wyznaczonym, pod groźbą wstrzymania robót. Skutki finansowe z tytułu wstrzymania robót w takiej sytuacji ponosi Wykonawca.

6. KONTROLA JAKOŚCI ROBÓT

6.1. Program zapewnienia jakości

Do obowiązków Wykonawcy należy opracowanie i przedstawienie do zaakceptowania przez Inspektora nadzoru programu zapewnienia jakości (PZJ), w którym przedstawi on zamierzony sposób wykonania robót, możliwości techniczne, kadrowe i organizacyjne gwarantujące wykonanie robót zgodnie z dokumentacją projektową, SST.

Program zapewnienia jakości winien zawierać:

- organizację wykonania robót, w tym termin i sposób prowadzenia robót,
- organizację ruchu na budowie wraz z oznakowaniem robót,
- plan bezpieczeństwa i ochrony zdrowia,
- wykaz zespołów roboczych, ich kwalifikacje i przygotowanie praktyczne,
- wykaz osób odpowiedzialnych za jakość i terminowość wykonania poszczególnych elementów robót,

- system (sposób i procedurę) proponowanej kontroli i sterowania jakością wykonywanych robót,
- wyposażenie w sprzęt i urządzenia do pomiarów i kontroli (opis laboratorium własnego lub laboratorium, któremu Wykonawca zamierza zlecić prowadzenie badań),
- sposób oraz formę gromadzenia wyników badań laboratoryjnych, zapis pomiarów, a także wyciąganych wniosków i zastosowanych korekt w procesie technologicznym, proponowany sposób i formę przekazywania tych informacji Inspektorowi nadzoru,
- wykaz maszyn i urządzeń stosowanych na budowie z ich parametrami technicznymi oraz wyposażeniem w mechanizmy do sterowania i urządzenia pomiarowo-kontrolne,
- rodzaje i ilość środków transportu oraz urządzeń do magazynowania i załadunku materiałów, spoiw, lepiszczy, kruszyw itp.,
- sposób i procedurę pomiarów i badań (rodzaj i częstotliwość, pobieranie próbek, legalizacja i sprawdzanie urządzeń itp.) prowadzonych podczas dostaw materiałów, wytwarzania mieszanek i wykonywania poszczególnych elementów robót.

6.2. Zasady kontroli jakości robót

Wykonawca jest odpowiedzialny za pełną kontrolę jakości robót i stosowanych materiałów. Wykonawca zapewni odpowiedni system kontroli, włączając w to personel, laboratorium, sprzęt, zaopatrzenie i wszystkie urządzenia niezbędne do pobierania próbek i badań materiałów oraz robót.

Wykonawca będzie przeprowadzać pomiary i badania materiałów oraz robót z częstotliwością zapewniającą stwierdzenie, że roboty wykonano zgodnie z wymaganiami zawartymi w dokumentacji projektowej i SST.

Minimalne wymagania co do zakresu badań i ich częstotliwości są określone w SST. W przypadku, gdy nie zostały one tam określone, Inspektor nadzoru ustali jaki zakres kontroli jest konieczny, aby zapewnić wykonanie robót zgodnie z umową.

Inspektor nadzoru będzie mieć nieograniczony dostęp do pomieszczeń laboratoryjnych Wykonawcy w celu ich inspekcji.

Inspektor nadzoru będzie przekazywać Wykonawcy pisemne informacje o jakichkolwiek niedociągnięciach dotyczących urządzeń laboratoryjnych, sprzętu, zaopatrzenia laboratorium, pracy personelu lub metod badawczych. Jeżeli niedociągnięcia te będą tak poważne, że mogą wpłynąć ujemnie na wyniki badań, Inspektor nadzoru natychmiast wstrzyma użycie do robót badanych materiałów i dopuści je do użytku dopiero wtedy, gdy niedociągnięcia w pracy laboratorium Wykonawcy zostaną usunięte i stwierdzona zostanie odpowiednia jakość tych materiałów.

Wszystkie koszty związane z organizowaniem i prowadzeniem badań materiałów i robót ponosi Wykonawca.

6.3. Pobieranie próbek

Próbki będą pobierane losowo. Zaleca się stosowanie statystycznych metod pobierania próbek, opartych na zasadzie, że wszystkie jednostkowe elementy produkcji mogą być z jednakowym prawdopodobieństwem wytypowane do badań.

Inspektor nadzoru będzie mieć zapewnioną możliwość udziału w pobieraniu próbek. Na zlecenie Inspektora nadzoru Wykonawca będzie przeprowadzać dodatkowe badania tych materiałów, które budzą wątpliwości co do jakości, o ile kwestionowane materiały nie zostaną przez Wykonawcę usunięte lub ulepszone z własnej woli. Koszty tych dodatkowych badań pokrywa Wykonawca tylko w przypadku stwierdzenia usterek; w przeciwnym przypadku koszty te pokrywa Zamawiający.

Pojemniki do pobierania próbek będą dostarczone przez Wykonawcę i zatwierdzone przez Inspektora nadzoru. Próbki dostarczone przez Wykonawcę do badań będą odpowiednio opisane i oznakowane, w sposób zaakceptowany przez Inspektora nadzoru.

6.4. **Badania i pomiary**

Wszystkie badania i pomiary będą przeprowadzone zgodnie z wymaganiami norm. W przypadku, gdy normy nie obejmują jakiegokolwiek badania wymaganego w SST, stosować można wytyczne krajowe, albo inne procedury, zaakceptowane przez Inspektora nadzoru.

Przed przystąpieniem do pomiarów lub badań, Wykonawca powiadomi Inspektora nadzoru o rodzaju, miejscu i terminie pomiaru lub badania. Po wykonaniu pomiaru lub badania, Wykonawca przedstawi na piśmie ich wyniki do akceptacji Inspektora nadzoru.

6.5. **Raporty z badań**

Wykonawca będzie przekazywać Inspektorowi nadzoru kopie raportów z wynikami badań jak najszybciej, nie później jednak niż w terminie określonym w programie zapewnienia jakości.

Wyniki badań (kopie) będą przekazywane Inspektorowi nadzoru na formularzach według dostarczonego przez niego wzoru lub innych, przez niego zaakceptowanych.

6.6. **Badania prowadzone przez Inspektora nadzoru**

Dla celów kontroli jakości i zatwierdzenia, Inspektor nadzoru uprawniony jest do dokonywania kontroli, pobierania próbek i badania materiałów u źródła ich wytwarzania. Do umożliwienia jemu kontroli zapewniona będzie wszelka potrzebna do tego pomoc ze strony Wykonawcy i producenta materiałów.

Inspektor nadzoru, po uprzedniej weryfikacji systemu kontroli robót prowadzonego przez Wykonawcę, będzie oceniać zgodność materiałów i robót z wymaganiami SST na podstawie wyników badań dostarczonych przez Wykonawcę.

Inspektor nadzoru może pobierać próbki materiałów i prowadzić badania niezależnie od Wykonawcy, na swój koszt. Jeżeli wyniki tych badań wykażą, że raporty Wykonawcy są niewiarygodne, to Inspektor nadzoru poleci Wykonawcy lub zleci niezależnemu laboratorium przeprowadzenie powtórnych lub dodatkowych badań, albo oprze się wyłącznie na własnych badaniach przy ocenie zgodności materiałów i robót z dokumentacją projektową i SST. W takim przypadku, całkowite koszty powtórnych lub dodatkowych badań i pobierania próbek poniesione zostaną przez Wykonawcę.

6.7. **Certyfikaty i deklaracje**

Inspektor nadzoru może dopuścić do użycia tylko te wyroby i materiały, które:

1. posiadają certyfikat na znak bezpieczeństwa wykazujący, że zapewniono zgodność z kryteriami technicznymi określonymi na podstawie Polskich Norm, aprobat technicznych oraz właściwych przepisów i informacji o ich istnieniu zgodnie z rozporządzeniem MSWiA z 1998 r. (Dz. U. 99/98),,
2. posiadają deklarację zgodności lub certyfikat zgodności z:
3. Polską Normą lub
4. aprobatą techniczną, w przypadku wyrobów, dla których nie ustanowiono Polskiej Normy, jeżeli nie są objęte certyfikacją określoną w pkt. 1 i które spełniają wymogi SST.
5. znajdują się w wykazie wyrobów, o którym mowa w rozporządzeniu MSWiA z 1998 r. (Dz. U. 98/99).

W przypadku materiałów, dla których ww. dokumenty są wymagane przez SST, każda ich partia dostarczona do robót będzie posiadać te dokumenty, określające w sposób jedno-znaczący jej cechy.

Jakiegokolwiek materiały, które nie spełniają tych wymagań będą odrzucone.

6.8. Dokumenty budowy

[1] Dziennik budowy

Dziennik budowy jest wymaganym dokumentem urzędowym obowiązującym Zamawiającego i Wykonawcę w okresie od przekazania wykonawcy terenu budowy do końca okresu gwarancyjnego. Prowadzenie dziennika budowy zgodnie z § 45 ustawy Prawo budowlane spoczywa na kierowniku budowy.

Zapisy w dzienniku budowy będą dokonywane na bieżąco i będą dotyczyć przebiegu robót, stanu bezpieczeństwa ludzi i mienia oraz technicznej strony budowy.

Zapisy będą czytelne, dokonane trwałą techniką, w porządku chronologicznym, bezpośrednio jeden pod drugim, bez przerw.

Załączone do dziennika budowy protokoły i inne dokumenty będą oznaczone kolejnym numerem załącznika i opatrzone datą i podpisem Wykonawcy i Inspektora nadzoru.

Do dziennika budowy należy wpisywać w szczególności:

- datę przekazania Wykonawcy terenu budowy,
- datę przekazania przez Zamawiającego dokumentacji projektowej,
- uzgodnienie przez Inspektora nadzoru programu zapewnienia jakości i harmonogramów robót,
- terminy rozpoczęcia i zakończenia poszczególnych elementów robót,
- przebieg robót, trudności i przeszkody w ich prowadzeniu, okresy i przyczyny przerw w robotach,
- uwagi i polecenia Inspektora nadzoru,
- daty zarządzenia wstrzymania robót, z podaniem powodu,
- zgłoszenia i daty odbiorów robót zanikających i ulegających zakryciu, częściowych i ostatecznych odbiorów robót,
- wyjaśnienia, uwagi i propozycje Wykonawcy,
- stan pogody i temperaturę powietrza w okresie wykonywania robót podlegających ograniczeniom lub wymaganiom w związku z warunkami klimatycznymi,
- zgodność rzeczywistych warunków geotechnicznych z ich opisem w dokumentacji projektowej,
- dane dotyczące czynności geodezyjnych (pomiarowych) dokonywanych przed i w trakcie wykonywania robót,
- dane dotyczące sposobu wykonywania zabezpieczenia robót,
- dane dotyczące jakości materiałów, pobierania próbek oraz wyniki przeprowadzonych badań z podaniem kto je przeprowadzał,
- wyniki prób poszczególnych elementów budowli z podaniem kto je przeprowadzał,
- inne istotne informacje o przebiegu robót.

Propozycje, uwagi i wyjaśnienia Wykonawcy, wpisane do dziennika budowy będą przedłożone Inspektorowi nadzoru do ustosunkowania się.

Decyzje Inspektora nadzoru wpisane do dziennika budowy Wykonawca podpisuje z zaznaczeniem ich przyjęcia lub zajęciem stanowiska.

Wpis projektanta do dziennika budowy obliguje Inspektora nadzoru do ustosunkowania się. Projektant nie jest jednak stroną umowy i nie ma uprawnień do wydawania poleceń Wykonawcy robót.

[2] Książka obmiarów

Książka obmiarów stanowi dokument pozwalający na rozliczenie faktycznego postępu każdego z elementów robót. Obmiary wykonanych robót przeprowadza się sukcesywnie w jednostkach przyjętych w kosztorysie lub w SST.

[3] Dokumenty laboratoryjne

Dzienniki laboratoryjne, deklaracje zgodności lub certyfikaty zgodności materiałów, orzeczenia o jakości materiałów, recepty robocze i kontrolne wyniki badań Wykonawcy będą gromadzone w formie uzgodnionej w programie zapewnienia jakości. Dokumenty te stanowią załączniki do odbioru robót. Winny być udostępnione na każde życzenie Inspektora nadzoru.

[4] Pozostałe dokumenty budowy

Do dokumentów budowy zalicza się, oprócz wymienionych w punktach [1]-[3], następujące dokumenty:

- a) pozwolenie na budowę,
- b) protokoły przekazania terenu budowy,
- c) umowy cywilnoprawne z osobami trzecimi,
- d) protokoły odbioru robót,
- e) protokoły z porad i ustaleń,
- f) operaty geodezyjne,
- g) plan bezpieczeństwa i ochrony zdrowia.

[5] Przechowywanie dokumentów budowy

Dokumenty budowy będą przechowywane na terenie budowy w miejscu odpowiednio zabezpieczonym.

Zaginięcie któregośkolwiek z dokumentów budowy spowoduje jego natychmiastowe odtworzenie w formie przewidzianej prawem.

Wszelkie dokumenty budowy będą zawsze dostępne dla Inspektora nadzoru i przedstawiane do wglądu na życzenie Zamawiającego.

7. OBMIAR ROBÓT

7.1. Ogólne zasady obmiaru robót

Obmiar robót będzie określać faktyczny zakres wykonywanych robót, zgodnie z dokumentacją projektową i SST, w jednostkach ustalonych w kosztorysie.

Obmiaru robót dokonuje Wykonawca po pisemnym powiadomieniu Inspektora nadzoru o zakresie obmierzanych robót i terminie obmiaru, co najmniej na 3 dni przed tym terminem.

Wyniki obmiaru będą wpisane do książki obmiarów.

Jakikolwiek błąd lub przeoczenie (opuszczenie) w ilości robót podanych w kosztorysie ofertowym lub gdzie indziej w SST nie zwalnia Wykonawcy od obowiązku ukończenia wszystkich robót. Błędne dane zostaną poprawione wg ustaleń Inspektora nadzoru na piśmie. Obmiar gotowych robót będzie przeprowadzony z częstotliwością wymaganą do celu miesięcznej płatności na rzecz Wykonawcy lub w innym czasie określonym w umowie.

7.2. Zasady określania ilości robót i materiałów

Zasady określania ilości robót podane są w odpowiednich specyfikacjach technicznych i lub w KNR-ach oraz KNNR-ach.

Jednostki obmiaru powinny być zgodne z jednostkami określonymi w dokumentacji projektowej i kosztorysowej przedmiarze robót.

7.3. Urządzenia i sprzęt pomiarowy

Wszystkie urządzenia i sprzęt pomiarowy, stosowany w czasie obmiaru robót będą zaakceptowane przez Inspektora

nadzoru.

Urządzenia i sprzęt pomiarowy zostaną dostarczone przez Wykonawcę. Jeżeli urządzenia te lub sprzęt wymagają badań atestujących, to Wykonawca będzie posiadać ważne świadectwa legalizacji.

Wszystkie urządzenia pomiarowe będą przez Wykonawcę utrzymywane w dobrym stanie, w całym okresie trwania robót.

7.4. **Wagi i zasady wdrażania**

Wykonawca dostarczy i zainstaluje urządzenia wagowe odpowiadające odnośnym wymaganiom SST. Będzie utrzymywać to wyposażenie, zapewniając w sposób ciągły zachowanie dokładności wg norm zatwierdzonych przez Inspektora nadzoru.

8. **ODBIÓR ROBÓT**

8.1. **Rodzaje odbiorów robót**

W zależności od ustaleń odpowiednich SST, roboty podlegają następującym odbiorom:

- a) odbiorowi robót zanikających i ulegających zakryciu,
- b) odbiorowi przewodów kominowych, instalacji i urządzeń technicznych,
- c) odbiorowi częściowemu,
- d) odbiorowi ostatecznemu (końcowemu),
- e) odbiorowi po upływie okresu rękojmi
- f) odbiorowi pogwarancyjnemu po upływie okresu gwarancji.

8.2. **Odbiór robót zanikających i ulegających zakryciu**

Odbiór robót zanikających i ulegających zakryciu polega na finalnej ocenie jakości wykonywanych robót oraz ilości tych robót, które w dalszym procesie realizacji ulegną zakryciu.

Odbiór robót zanikających i ulegających zakryciu będzie dokonany w czasie umożliwiającym wykonanie ewentualnych korekt i poprawek bez hamowania ogólnego postępu robót. Odbioru tego dokonuje Inspektor nadzoru.

Gotowość danej części robót do odbioru zgłasza wykonawca wpisem do dziennika budowy i jednoczesnym powiadomieniem Inspektora nadzoru. Odbiór będzie przeprowadzony niezwłocznie, nie później jednak niż w ciągu 3 dni od daty zgłoszenia wpisem do dziennika budowy i powiadomienia o tym fakcie Inspektora nadzoru.

Jakość i ilość robót ulegających zakryciu ocenia Inspektor nadzoru na podstawie dokumentów zawierających komplet wyników badań laboratoryjnych i w oparciu o przeprowadzone pomiary, w konfrontacji z dokumentacją projektową, SST i uprzednimi ustaleniami.

8.3. **Odbiór częściowy**

Odbiór częściowy polega na ocenie ilości i jakości wykonanych części robót. Odbioru częściowego robót dokonuje się dla zakresu robót określonego w dokumentach umownych wg zasad jak przy odbiorze ostatecznym robót. Odbioru robót dokonuje Inspektor nadzoru.

8.4. **Odbiór ostateczny (końcowy)**

8.4.1. **Zasady odbioru ostatecznego robót**

Odbiór ostateczny polega na finalnej ocenie rzeczywistego wykonania robót w odniesieniu do zakresu (ilości) oraz jakości.

Całkowite zakończenie robót oraz gotowość do odbioru ostatecznego będzie stwierdzona przez Wykonawcę wpisem do dziennika budowy.

Odbiór ostateczny robót nastąpi w terminie ustalonym w dokumentach umowy, licząc od dnia potwierdzenia przez Inspektora nadzoru zakończenia robót i przyjęcia dokumentów, o których mowa w punkcie 8.4.2.

Odbioru ostatecznego robót dokona komisja wyznaczona przez Zamawiającego w obecności Inspektora nadzoru i Wykonawcy. Komisja odbierająca roboty dokona ich oceny jakościowej na podstawie przedłożonych dokumentów, wyników badań i pomiarów, ocenie wizualnej oraz zgodności wykonania robót z dokumentacją projektową i SST.

W toku odbioru ostatecznego robót, komisja zapozna się z realizacją ustaleń przyjętych w trakcie odbiorów robót zanikających i ulegających zakryciu oraz odbiorów częściowych, zwłaszcza w zakresie wykonania robót uzupełniających i robót poprawkowych.

W przypadkach nie wykonania wyznaczonych robót poprawkowych lub robót uzupełniających w poszczególnych elementach konstrukcyjnych i wykończeniowych, komisja przerwie swoje czynności i ustali nowy termin odbioru ostatecznego.

W przypadku stwierdzenia przez komisję, że jakość wykonywanych robót w poszczególnych asortymentach nieznacznie odbiega od wymaganej dokumentacją projektową i SST z uwzględnieniem tolerancji i nie ma większego wpływu na cechy eksploatacyjne obiektu, komisja oceni pomniejszoną wartość wykonywanych robót w stosunku do wymagań przyjętych w dokumentach umowy.

8.4.2. Dokumenty do odbioru ostatecznego (końcowe)

Podstawowym dokumentem jest protokół odbioru ostatecznego robót, sporządzony wg wzoru ustalonego przez Zamawiającego.

Do odbioru ostatecznego Wykonawca jest zobowiązany przygotować następujące dokumenty:

1. dokumentację powykonawczą, tj. dokumentację budowy z naniesionymi zmianami dokonanymi w toku wykonania robót oraz geodezyjnymi pomiarami powykonawczymi,
2. szczegółowe specyfikacje techniczne (podstawowe z dokumentów umowy i ew. uzupełniające lub zamienne),
3. protokoły odbiorów robót ulegających zakryciu i zanikających,
4. protokoły odbiorów częściowych,
5. recepty i ustalenia technologiczne,
6. dzienniki budowy i książki obmiarów (oryginały),
7. wyniki pomiarów kontrolnych oraz badań i oznaczeń laboratoryjnych, zgodne z SST i programem zapewnienia jakości (PZJ),
8. deklaracje zgodności lub certyfikaty zgodności wbudowanych materiałów, certyfikaty na znak bezpieczeństwa zgodnie z SST i programem zabezpieczenia jakości (PZJ),
9. rysunki (dokumentacje) na wykonanie robót towarzyszących (np. na przełożenie linii telefonicznej, energetycznej, gazowej, oświetlenia itp.) oraz protokoły odbioru i przekazania tych robót właścicielom urządzeń,
10. geodezyjną inwentaryzację powykonawczą robót i sieci uzbrojenia terenu,
11. kopię mapy zasadniczej powstałej w wyniku geodezyjnej inwentaryzacji powykonawczej.

W przypadku, gdy wg komisji, roboty pod względem przygotowania dokumentacyjnego nie będą gotowe do odbioru ostatecznego, komisja w porozumieniu z Wykonawcą wyznaczy ponowny termin odbioru ostatecznego robót.

Wszystkie zarządzane przez komisję roboty poprawkowe lub uzupełniające będą zestawione wg wzoru ustalonego przez Zamawiającego.

Termin wykonania robót poprawkowych i robót uzupełniających wyznaczy komisja i stwierdzi ich wykonanie.

8.5. Odbiór pogwarancyjny po upływie okresu rękojmi i gwarancji

Odbiór pogwarancyjny po upływie okresu rękojmi i gwarancji polega na ocenie wykonanych robót związanych z usunięciem wad, które ujawnią się w okresie rękojmi i gwarancji pogwarancyjnym i rękojmi.

Odbiór po upływie okresu rękojmi i gwarancji pogwarancyjny będzie dokonany na podstawie oceny wizualnej obiektu

z uwzględnieniem zasad opisanych w punkcie 8.4. „Odbiór ostateczny robót(końcowy) robót”.

9. PODSTAWA PŁATNOŚCI

9.1. Ustalenia ogólne

Dla robót wycenionych ryczałtowo podstawą płatności jest wartość (kwota) podana przez Wykonawcę i przyjęta przez Zamawiającego w dokumentach umownych (ofercie).

Cena jednostkowa pozycji kosztorysowej lub wynagrodzenie ryczałtowe będzie uwzględniać wszystkie czynności, wymagania i badania składające się na jej wykonanie, określone dla tej roboty w SST i w dokumentacji projektowej.

Ceny jednostkowe lub wynagrodzenie ryczałtowe robót będą obejmować:

- robocizną bezpośrednią wraz z narzutami,
- wartość zużytych materiałów wraz z kosztami zakupu, magazynowania, ewentualnych ubytków i transportu na teren budowy,
- wartość pracy sprzętu wraz z narzutami,
- koszty pośrednie i zysk kalkulacyjny,
- podatki obliczone zgodnie z obowiązującymi przepisami, ale z wyłączeniem podatku VAT.

9.2. Objazdy, przejazdy i organizacja ruchu

9.2.1. Koszt wybudowania objazdów/przejazdów i organizacji ruchu obejmuje:

- (a) opracowanie oraz uzgodnienie z Inspektorami nadzoru i odpowiedzialnymi instytucjami projektu organizacji ruchu na czas trwania budowy, wraz z dostarczeniem kopii projektu Inspektorowi nadzoru i wprowadzaniem dalszych zmian i uzgodnień wynikających z postępu robót,
- (b) ustawienie tymczasowego oznakowania i oświetlenia zgodnie z wymaganiami bezpieczeństwa ruchu,
- (c) opłaty/dzierżawy terenu,
- (d) przygotowanie terenu,
- (e) konstrukcję tymczasowej nawierzchni, ramp, chodników, krawężników, barier, oznakowania i drenażu,
- (f) tymczasową przebudowę urządzeń obcych.

9.2.2. Koszt utrzymania objazdów/przejazdów i organizacji ruchu obejmuje:

- (a) oczyszczanie, przestawienie, przykrycie i usunięcie tymczasowych oznakowań pionowych, poziomych, barier i świateł,
- (b) utrzymanie płynności ruchu publicznego.

9.2.3. Koszt likwidacji objazdów/przejazdów i organizacji ruchu obejmuje:

- (a) usunięcie wbudowanych materiałów i oznakowania,

(b) doprowadzenie terenu do stanu pierwotnego.

9.2.4. Koszt budowy, utrzymania i likwidacji objazdów, przejazdów i organizacji ruchu ponosi Zamawiający.

10. PRZEPISY ZWIĄZANE

10.1. Ustawy

- Ustawa z dnia 7 lipca 1994 r. – Prawo budowlane (jednolity tekst Dz. U. z 2003 r. Nr 207, poz. 2016 z późn. zm.).
- Ustawa z dnia 29 stycznia 2004 r. – Prawo zamówień publicznych (Dz. U. Nr 19, poz. 177).
- Ustawa z dnia 16 kwietnia 2004 r. – o wyborach budowlanych (Dz. U. Nr 92, poz. 881).
- Ustawa z dnia 24 sierpnia 1991 r. – o ochronie przeciwpożarowej (jednolity tekst Dz. U. z 2002 r. Nr 147, poz. 1229).
- Ustawa z dnia 21 grudnia 2000 r. – o dozorcze technicznym (Dz. U. Nr 122, poz. 1321 z późn. zm.).
- Ustawa z dnia 27 kwietnia 2001 r. – Prawo ochrony środowiska (Dz. U. Nr 62, poz. 627 z późn. zm.).
- Ustawa z dnia 21 marca 1985 r. – o drogach publicznych (jednolity tekst Dz. U. z 2004 r. Nr 204, poz. 2086).

10.2. Rozporządzenia

- Rozporządzenie Ministra Infrastruktury z dnia 2 grudnia 2002 r. – w sprawie systemów oceny zgodności wyrobów budowlanych oraz sposobu ich oznaczania znakowaniem CE (Dz. U. Nr 209, poz. 1779).
- Rozporządzenie Ministra Infrastruktury z dnia 2 grudnia 2002 r. – w sprawie określenia polskich jednostek organizacyjnych upoważnionych do wydawania europejskich aprobat technicznych, zakresu i formy aprobat oraz trybu ich udzielania, uchylania lub zmiany (Dz. U. Nr 209, poz. 1780).
- Rozporządzenie Ministra Pracy i Polityki Społecznej z dnia 26 września 1997 r. – w sprawie ogólnych przepisów bezpieczeństwa i higieny pracy (Dz. U. Nr 169, poz. 1650).
- Rozporządzenie Ministra Infrastruktury z dnia 6 lutego 2003 r. – w sprawie bezpieczeństwa i higieny pracy podczas wykonywania robót budowlanych (Dz. U. Nr 47, poz. 401).
- Rozporządzenie Ministra Infrastruktury z dnia 23 czerwca 2003 r. – w sprawie informacji dotyczącej bezpieczeństwa i ochrony zdrowia oraz planu bezpieczeństwa i ochrony zdrowia (Dz. U. Nr 120, poz. 1126).
- Rozporządzenie Ministra Infrastruktury z dnia 2 września 2004 r. – w sprawie szczegółowego zakresu i formy dokumentacji projektowej, specyfikacji technicznych wykonania i odbioru robót budowlanych oraz programu funkcjonalno-użytkowego (Dz. U. Nr 202, poz. 2072).
- Rozporządzenie Ministra Infrastruktury z dnia 11 sierpnia 2004 r. – w sprawie sposobów deklarowania wyrobów budowlanych oraz sposobu znakowania ich znakiem budowlanym (Dz. U. Nr 198, poz. 2041).
- Rozporządzenie Ministra Infrastruktury z dnia 27 sierpnia 2004 r. – zmieniające rozporządzenie w sprawie dziennika budowy, montażu i rozbiórki, tablicy informacyjnej oraz ogłoszenia zamawiającego dane dotyczące bezpieczeństwa pracy i ochrony zdrowia (Dz. U. Nr 198, poz. 2042).

10.3. Inne dokumenty i instrukcje

- *Warunki techniczne wykonania i odbioru robót budowlano-montażowych*, (tom I, II, III, IV, V) Arkady, Warszawa 1989-1990.
- *Warunki techniczne wykonania i odbioru robót budowlanych*. Instytut Techniki Budowlanej, Warszawa 2003.
- *Warunki techniczne wykonania i odbioru sieci i instalacji*, Centralny Ośrodek Badawczo-Rozwojowy Techniki

Specyfikacja została sporządzona w systemie **SEKOspec** na podstawie standardowej specyfikacji technicznej opracowanej przez SEKOCENBUD Sp. z o.o.



OŚRODEK WDROŻEŃ EKONOMICZNO-ORGANIZACYJNYCH
BUDOWNICTWA PROMOCJA Sp. z o.o.

SPECYFIKACJE TECHNICZNE WYKONANIA
I OBIORU ROBÓT BUDOWLANYCH
(STANDARDOWE)

TYNKOWANIE

(Kod CPV 45410000-4)

**WYKONANIE TYNKÓW POCIENIONYCH
WEWNĘTRZNYCH I ZEWNĘTRZNYCH**

(Kod CPV 45410000-4)

Warszawa 2005

SPIS TREŚCI

1. CZĘŚĆ OGÓLNA	3
1.1. Nazwa nadana zamówieniu przez zamawiającego	3
1.2. Przedmiot ST	3
1.3. Zakres stosowania ST	3
1.4. Przedmiot i zakres robót objętych ST	3
1.5. Określenia podstawowe, definicje	3
1.6. Ogólne wymagania dotyczące robót	4
1.7. Dokumentacja robót malarskich	4
1.8. Nazwy i kody	5
2. WYMAGANIA DOTYCZĄCE WŁAŚCIWOŚCI MATERIAŁÓW	5
3. WYMAGANIA DOTYCZĄCE SPRZĘTU, MASZYN I NARZĘDZI	7
4. WYMAGANIA DOTYCZĄCE TRANSPORTU	7
5. WYMAGANIA DOTYCZĄCE WYKONANIA ROBÓT	8
6. KONTROLA JAKOŚCI ROBÓT	11
7. WYMAGANIA DOTYCZĄCE PRZEDMIARU I OBMIARU ROBÓT	14
8. SPOSÓB ODBIORU ROBÓT	14
9. PODSTAWA ROZLICZENIA ROBÓT	17
10. DOKUMENTY ODNIESIENIA	18

Najważniejsze oznaczenia i skróty:

ST – Specyfikacja Techniczna

SST – Szczegółowa Specyfikacja Techniczna

ITB – Instytut Techniki Budowlanej

PZJ – Program Zabezpieczenia Jakości

Jednostka autorska, opracowanie edytorskie i rozpowszechnianie:
Ośrodek Wdrożeń Ekonomiczno-Organizacyjnych Budownictwa „Promocja” Sp. z o.o.
02-548 Warszawa, ul. Grażyny 15, tel. (22) 440-84-00, fax (22) 440-84-01
www.sekocenbud.pl e-mail: promocja@sekocenbud.pl
ISBN 83-89756-37-4

Copyright by OWEOB PROMOCJA Sp. z o.o.
Wydanie 1, Warszawa 2005

Wszelkie prawa zastrzeżone!

Wykorzystanie treści niniejszej specyfikacji technicznej dozwolone jest wyłącznie do przygotowania dokumentacji budowlanej. Kopiowanie, przedrukowywanie i rozpowszechnianie całości lub fragmentów niniejszej publikacji w celach komercyjnych bez pisemnej zgody wydawcy zabronione.

1. CZĘŚĆ OGÓLNA

1.1. Nazwa nadana zamówieniu przez zamawiającego

Remont sali gimnastycznej wraz z dachem i daszkiem nad drzwiami wejściowymi z podjazdem dla osób niepełnosprawnych w budynku Specjalnego Ośrodka Szkolno-Wychowawczego nr 2 w Otwocku.

1.2. Przedmiot ST

Przedmiotem niniejszej standardowej specyfikacji technicznej (ST) są wymagania dotyczące wykonania i odbioru tynków pocienionych wewnętrznych i zewnętrznych.

1.3. Zakres stosowania ST

Standardowa specyfikacja techniczna (ST) stanowi podstawę opracowania szczegółowej specyfikacji technicznej (SST) stosowanej jako dokument przetargowy i kontraktowy przy zleceniu i realizacji robót wymienionych w pkt. 1.2.

Projektant sporządzający dokumentację projektową i odpowiednie szczegółowe specyfikacje techniczne wykonania i odbioru robót budowlanych może wprowadzać do niniejszej standardowej specyfikacji zmiany, uzupełnienia lub uściślenia, odpowiednie dla przewidzianych projektem robót, uwzględniające wymagania Zamawiającego oraz konkretne warunki realizacji robót, niezbędne do uzyskania wymaganego standardu i jakości tych robót.

Odstępstwa od wymagań podanych w niniejszej specyfikacji mogą mieć miejsce tylko w przypadkach prostych robót o niewielkim znaczeniu, dla których istnieje pewność, że podstawowe wymagania będą spełnione przy zastosowaniu metod wykonania wynikających z doświadczenia oraz uznanych reguł i zasad sztuki budowlanej.

1.4. Przedmiot i zakres robót objętych ST

Specyfikacja dotyczy wszystkich czynności mających na celu wykonanie wewnętrznych i zewnętrznych tynków pocienionych z fabrycznie przygotowanych mieszanek tynkarskich.

Przedmiotem opracowania jest określenie wymagań odnośnie właściwości materiałów, wymagań w zakresie przygotowania podłoża i sposobów ich oceny, wymagań dotyczących wykonania tynków pocienionych a także ich odbiorów.

Specyfikacja nie obejmuje wymagań dotyczących wykonania tynków zwykłych, podkładów z tynków zwykłych, tynków szlachetnych, specjalnych (np. akustycznych, przeciwpożarowych), renowacyjnych, stiuków, tynków sgrafitto i suchych tynków.

Wymagania dla tynków zwykłych określono w specyfikacji technicznej Tynkowanie. Kod 45410000. Wykonanie tynków zwykłych wewnętrznych i zewnętrznych. Kod 45411000.

1.5. Określenia podstawowe, definicje

Określenia podane w niniejszej Specyfikacji są zgodne z odpowiednimi normami oraz określeniami podanymi w ST „Wymagania ogólne” Kod CPV 45000000-7, pkt 1.4.

Podłoże – powierzchnia elementu konstrukcyjnego lub podkład, na który nakłada się wyprawę.

Podkład – warstwa ochronna lub wyrównująca nałożona na powierzchnię elementu budowlanego.

Wyprawa – stwardniała warstwa masy tynkarskiej nałożona na podłoże.

Wyprawa pocieniona – warstwa wyprawy o grubości od 1 do 3 mm nałożona na podłoże.

Tynk pocieniony – наносzona ręcznie lub mechanicznie wyprawa jedno- lub wielowarstwowa (dwu- lub trzywarstwowa) o łącznej grubości nie przekraczającej 8 mm, stanowiąca powłokę wyrównawczą, ochronną i dekoracyjną.

Sucha mieszanka tynkarska – mieszanina spoiw mineralnych, wypełniaczy, domieszek lub dodatków modyfikujących, ewentualnie pigmentów, przygotowana fabrycznie lub na placu budowy.

Masa tynkarska – masa otrzymana przez zarobienie wodą lub specjalną substancją suchej mieszanki tynkarskiej.

Pigment – naturalna lub sztuczna substancja barwna bądź barwiąca, która nadaje kolor masie tynkarskiej.

Okres przydatności mieszanki – okres, w którym sucha mieszanka tynkarska przechowywana w opakowaniu fabrycznym spełnia wymagania odpowiednio do rodzaju mieszanki.

1.6. Ogólne wymagania dotyczące robót

Wykonawca robót jest odpowiedzialny za jakość ich wykonania oraz za zgodność z dokumentacją projektową, specyfikacjami technicznymi i poleceniami Inspektora nadzoru. Ogólne wymagania dotyczące robót podano w ST „Wymagania ogólne” Kod CPV 45000000-7, pkt. 1.5.

1.7. Dokumentacja robót tynkowych

Dokumentację robót tynkowych stanowią:

- projekt budowlany, opracowany zgodnie z rozporządzeniem Ministra Infrastruktury z dnia 03.07.2003 r. w sprawie szczegółowego zakresu i formy projektu budowlanego (Dz. U. z 2003 r. Nr 120, poz. 1133), dla przedmiotu zamówienia dla którego wymagane jest uzyskanie pozwolenia na budowę,
- projekt wykonawczy w zakresie wynikającym z rozporządzenia Ministra Infrastruktury z 02.09.2004 r. w sprawie szczegółowego zakresu i formy dokumentacji projektowej, specyfikacji technicznych wykonania i odbioru robót budowlanych oraz programu funkcjonalno-użytkowego (Dz. U. z 2004 r. Nr 202, poz. 2072, zmiana Dz. U. z 2005 r. Nr 75, poz. 664),
- specyfikacje techniczne wykonania i odbioru robót (obligatoryjne w przypadku zamówień publicznych), sporządzone zgodnie z rozporządzeniem Ministra Infrastruktury z dnia 02.09.2004 r. w sprawie szczegółowego zakresu i formy dokumentacji projektowej, specyfikacji technicznych wykonania i odbioru robót budowlanych oraz programu funkcjonalno-użytkowego (Dz. U. z 2004 r. Nr 202, poz. 2072, zmiana Dz. U. z 2005 r. Nr 75, poz. 664),
- dziennik budowy prowadzony zgodnie z rozporządzeniem Ministra Infrastruktury z dnia 26 czerwca 2002 r. w sprawie dziennika budowy, montażu i rozbiórki, tablicy informacyjnej oraz ogłoszenia zawierającego dane dotyczące bezpieczeństwa pracy i ochrony zdrowia (Dz. U. z 2002 r. Nr 108, poz. 953 z późn. zmianami),
- dokumenty świadczące o dopuszczeniu do obrotu i powszechnego lub jednostkowego zastosowania użytych wyrobów budowlanych, zgodnie z ustawą z 16 kwietnia 2004 r. o wyrobach budowlanych (Dz. U. z 2004 r. Nr 92, poz. 881), karty techniczne wyrobów lub zalecenia producentów dotyczące stosowania wyrobów,

- protokoły odbiorów częściowych, końcowych i robót zanikających, z załączonymi protokołami z badań kontrolnych,
- dokumentacja powykonawcza czyli wcześniej wymienione części składowe dokumentacji robót z naniesionymi zmianami dokonanymi w toku wykonywania robót (zgodnie z art. 3, pkt 14 ustawy Prawo budowlane z dnia 7 lipca 1994 r. – Dz. U. z 2003 r. Nr 207, poz. 2016 z późniejszymi zmianami).

Tynki pocienione należy wykonywać na podstawie dokumentacji projektowej i szczegółowej specyfikacji technicznej wykonania i odbioru robót tynkowych, opracowanych dla konkretnego przedmiotu zamówienia.

2. WYMAGANIA DOTYCZĄCE WŁAŚCIWOŚCI MATERIAŁÓW

2.1. Ogólne wymagania dotyczące właściwości materiałów, ich pozyskiwania i składowania podano w ST „Wymagania ogólne” Kod CPV 45000000-7, pkt 2

Materiały stosowane do wykonania tynków pocienionych powinny mieć:

- oznakowanie znakiem CE co oznacza, że dokonano oceny ich zgodności ze zharmonizowaną normą europejską wprowadzoną do zbioru Polskich Norm, z europejską aprobatą techniczną lub krajową specyfikacją techniczną państwa członkowskiego Unii Europejskiej lub Europejskiego Obszaru Gospodarczego, uznaną przez Komisję Europejską za zgodną z wymaganiami podstawowymi, albo
- deklarację zgodności z uznanymi regułami sztuki budowlanej wydaną przez producenta, jeżeli dotyczy ona wyrobu umieszczonego w wykazie wyrobów mających niewielkie znaczenie dla zdrowia i bezpieczeństwa określonym przez Komisję Europejską, albo
- oznakowanie znakiem budowlanym, co oznacza że są to wyroby nie podlegające obowiązkowemu oznakowaniu CE, dla których dokonano oceny zgodności z Polską Normą lub aprobatą techniczną, bądź uznano za „regionalny wyrób budowlany”,
- okres przydatności do użycia podany na opakowaniu.

2.2. Rodzaje materiałów

Wszystkie materiały do wykonania tynków pocienionych powinny odpowiadać wymaganiom zawartym w dokumentach odniesienia (normach, aprobatkach technicznych).

2.2.1. Suche mieszanki tynkarskie przygotowane fabrycznie powinny odpowiadać wymaganiom normy PN-B-10109:1998 lub aprobat technicznych.

2.2.2. Masy tynkarskie do wypraw pocienionych powinny odpowiadać wymaganiom normy PN-B-10106:1997 lub aprobat technicznych.

2.2.3. Zaprawy budowlane używane do przygotowania podłoża pod tynki pocienione oraz ewentualnego wykonania podkładów pod wyprawy pocienione powinny odpowiadać wymaganiom normy PN-90/B-14501 „Zaprawy budowlane zwykłe”.

Do zapraw tych należy stosować:

- piaski odpowiadające wymaganiom normy PN-EN 13139:2003 i PN-EN 13139:2003/ AC:2004,
- cement odpowiadający wymaganiom normy PN-EN 197-1:2002,

- wapno suchogaszone (hydratyzowane) lub gaszone w postaci ciasta wapiennego otrzymanego z wapna palonego. Ciasto wapienne powinno tworzyć jednolitą i jednobarwną masę, bez grudek niegaszonego wapna i zanieczyszczeń obcych; wymagania dla wapna określone są w normie PN-EN 459-1:2003,
- gips odpowiadający wymaganiom normy PN-B-30041:1997,
- wodę odpowiadającą wymaganiom normy PN-EN 1008:2004; bez badań laboratoryjnych może być stosowana tylko wodociągowa woda pitna.

2.2.4. Masy wyrównawcze i naprawcze do podłoży odpowiadające wymaganiom aprobat technicznych.

2.3. Warunki przyjęcia na budowę wyrobów do robót tynkowych

Wyroby do robót tynkowych mogą być przyjęte na budowę, jeśli spełniają następujące warunki:

- są zgodne z ich wyszczególnieniem i charakterystyką podaną w dokumentacji projektowej i specyfikacji technicznej (szczegółowej),
- są właściwie oznakowane i opakowane,
- spełniają wymagane właściwości wskazane odpowiednimi dokumentami odniesienia,
- producent dostarczył dokumenty świadczące o dopuszczeniu do obrotu i powszechnego lub jednostkowego zastosowania, a w odniesieniu do fabrycznie przygotowanych mieszanek tynkarskich również karty katalogowe wyrobów lub firmowe wytyczne stosowania wyrobów.

Niedopuszczalne jest stosowanie do robót tynkowych fabrycznie przygotowanych mieszanek tynkarskich nieznanego pochodzenia.

Przyjęcie materiałów i wyrobów na budowę powinno być potwierdzone wpisem do dziennika budowy.

2.4. Warunki przechowywania wyrobów do robót tynkowych

Wszystkie wyroby do robót tynkowych pakowane w worki powinny być przechowywane i magazynowane zgodnie z instrukcją producenta oraz wymaganiami odpowiednich norm.

Pomieszczenie magazynowe do przechowywania wyrobów opakowanych powinno być suche i zabezpieczone przed zawilgoceniem.

Cement, gips i wapno suchogaszone w workach oraz suche mieszanki tynkarskie i masy tynkarskie przygotowane fabrycznie powinny być przechowywane w oryginalnych, zamkniętych opakowaniach, układanych na paletach lub drewnianej wentylowanej podłodze, w ilości warstw nie większej niż 10.

Cement i wapno suchogaszone luzem należy przechowywać w zasobnikach (zbiornikach) do cementu.

Kruszywa i piasek do zapraw można przechowywać na składowiskach otwartych, w warunkach zabezpieczających je przed zanieczyszczeniem, zmieszaniem z innymi asortymentami lub frakcjami kruszywa oraz nadmiernym zawilgoceniem (np. w specjalnie przygotowanych zasiekach).

3. WYMAGANIA DOTYCZĄCE SPRZĘTU, MASZYN I NARZĘDZI

3.1. Ogólne wymagania dotyczące sprzętu podano w ST „Wymagania ogólne” Kod

CPV 45000000-7, pkt 3

3.2. Sprzęt do wykonywania robót tynkowych

Roboty tynkowe można wykonywać ręcznie lub przy użyciu specjalistycznych narzędzi.

Wykonawca jest zobowiązany do używania takich narzędzi, które nie spowodują niekorzystnego wpływu na jakość materiałów i wykonywanych robót oraz będą przyjazne dla środowiska.

Przy doborze narzędzi należy uwzględnić wymagania producenta suchych mieszanek tynkarskich lub mas tynkarskich.

Do mechanicznego wykonania zapraw i robót tynkowych należy stosować:

- mieszarki do zapraw,
- agregaty tynkarskie,
- betoniarki wolnospadowe,
- pompy do zapraw,
- przenośne zbiorniki na wodę,
- tynkarskie pistolety natryskowe,
- zacieraczki do tynków.

4. WYMAGANIA DOTYCZĄCE TRANSPORTU

4.1. Ogólne wymagania dotyczące transportu podano w ST „Wymagania ogólne” Kod CPV 45000000-7, pkt 4

4.2. Transport materiałów

4.2.1. Wyroby do robót tynkowych mogą być przewożone jednostkami transportu samochodowego, kolejowego, wodnego i innymi.

Załadunek i wyładunek wyrobów w opakowaniach, ułożonych na paletach należy prowadzić sprzętem mechanicznym.

Załadunek i wyładunek wyrobów w opakowaniach, układanych luzem wykonuje się ręcznie. Ręczny załadunek zaleca się prowadzić przy maksymalnym wykorzystaniu sprzętu i narzędzi pomocniczych takich jak: chwytaki, wciągniki, wózki.

Środki transportu do przewozu wyrobów workowanych powinny umożliwiać zabezpieczenie tych wyrobów przed zawilgoceniem.

Cement i wapno suchogaszone luzem należy przewozić cementowozami.

Wapno gaszone w postaci ciasta wapiennego można przewozić w skrzyniach lub pojemnikach stalowych.

Kruszywa można przewozić dowolnymi środkami transportu w warunkach zabezpieczających je przed zanieczyszczeniem, zmieszaniem z innymi asortymentami kruszywa lub jego frakcjami i nadmiernym zawilgoceniem.

5. WYMAGANIA DOTYCZĄCE WYKONANIA ROBÓT

5.1. Ogólne zasady wykonania robót podano w ST „Wymagania ogólne” Kod CPV 45000000-7, pkt 5

5.2. Warunki przystąpienia do robót

- Przed przystąpieniem do wykonania robót tynkarskich powinny być zakończone wszystkie roboty stanu surowego, roboty instalacyjne podtynkowe, zamurowane przebiecia i bruzdy, wykonane podkłady przewidziane w dokumentacji projektowej i szczegółowej specyfikacji technicznej, osadzone ościeżnice drzwiowe i okienne, jeśli nie należą do tzw. stolarki konfekcjonowanej.
- Zaleca się przystąpienie do wykonywania tynków po okresie osiadania i skurczów murów tj. po upływie 4-6 miesięcy od zakończenia stanu surowego.
- Bez specjalnych środków zabezpieczających prace tynkarskie w warunkach zimowych mogą być wykonywane tylko wtedy, gdy temperatura powietrza, materiałów oraz podłoża tynku jest nie niższa niż +5°C pod warunkiem, że w ciągu doby nie nastąpi spadek temperatury poniżej 0°C. W niektórych przypadkach, określonych we wskazówkach producenta mieszanki tynkarskiej, konieczne może stać się zachowanie wyższych temperatur minimalnych.
Przy tynkowaniu wewnętrznych powierzchni, które nie posiadają jeszcze zewnętrznej izolacji cieplnej należy zwrócić uwagę na możliwość gwałtownego obniżenia temperatury tynkowanego elementu w warunkach zimowych.
- Bez specjalnych osłon ograniczających wpływ czynników atmosferycznych tynki pocienione zewnętrzne powinny być wykonywane przy bezwietrznej i bezdeszczowej pogodzie.
- Wilgotność względna powietrza przy wykonywaniu tynków pocienionych barwionych nie może przekraczać 80%.
- Przy wykonywaniu wyprawy pocienionej na powierzchni tynku podkładowego należy zachować minimalny czas przerwy technologicznej, dostosowany do warunków pogodowych i lokalnej wentylacji, nie krótszy niż 3 tygodnie, o ile wskazówki producenta mieszanki tynkarskiej nie stanowią inaczej.

5.3. Wymagania dotyczące podłoży pod tynki pocienione

Podłożem może być powierzchnia bezpośrednio przeznaczona do otynkowania lub podkład, na który nakłada się wyprawę.

Tynki pocienione można wykonywać na podłożach:

- z betonów zwykłych (w konstrukcjach monolitycznych i prefabrykowanych),
- z autoklawizowanych betonów komórkowych,
- z zaprawy cementowej marki M4-M7,
- z zaprawy cementowo-wapiennej marki M2-M7,
- z gipsu i płyt kartonowo-gipsowych.

Podłoża powinny być równe, mocne, jednorodne, równomiernie chłone wodę, szorstkie, suche, nie pylące, wolne od wykwitów, bez rys i pęknięć. Powierzchnia ewentualnego tynku podkładowego nie powinna być wygładzona lub zatarta.

Nadlewki, nacieki i wystające nierówności podłoża należy skuć lub zeszlifować.

Rysy, raki, kawerny i ubytki podłoża należy naprawić zaprawą cementową lub specjalnymi masami naprawczymi, na które wydane są aprobaty techniczne.

Zabrudzenia powierzchni smarami, olejami, bitumami, farbami należy usunąć, zmywając odpowiednimi preparatami odtłuszczającymi albo stosując środki mechaniczne (np. piaskowanie).

Z podłoży należy usunąć warstwę pyłącą oraz odpylić powierzchnię.

Wystające lub widoczne nieusuwalne elementy metalowe powinny być zabezpieczone antykorozyjnie. Podłoża z płyt gipsowo-kartonowych powinny mieć zaszpachlowane styki płyt i wkręty mocujące.

Podkłady z tynków zwykłych powinny spełniać wymagania PN-70/B-10100, odpowiednie do założonej w dokumentacji projektowej i szczegółowej specyfikacji technicznej – odmiany i kategorii tynku podkładowego.

Uwzględniając stan podłoża, wskazówki pochodzące od producenta mieszanki tynkarskiej oraz warunki atmosferyczne, w których nakładana będzie wyprawa, konieczne może być wstępne przygotowanie podłoża do tynkowania, poprzez jego zwilżenie wodą, zagruntowanie bądź zastosowanie środków zwiększających przyczepność tynku do podłoża. Jako środki zwiększające przyczepność tynku do podłoża stosowane są:

- obrzutka wstępna,
- zaprawy i szlamy zwiększające przyczepność,
- substancje płynne tzw. mostki adhezyjne.

Dobór ewentualnych działań wstępnego przygotowania podłoża musi być zgodny z zaleceniami producenta mieszanki tynkarskiej oraz wymaganiami dokumentacji projektowej i szczegółowej specyfikacji technicznej.

5.4. Wykonanie tynków pocienionych

Rodzaj i typ tynku a także wymagania w zakresie mieszanki tynkarskiej określone są w dokumentacji projektowej i szczegółowej specyfikacji technicznej.

Tynki pocienione mogą być jedno- lub wielowarstwowe (dwu- lub trzywarstwowe).

Ze względu na technikę wykonania i sposób obrobienia powierzchni różni się następujące typy tynków pocienionych:

- cyklinowane – wykonywane przez przetarcie zatartej warstwy wyprawy po wstępnym jej stwardnieniu (około 24 h) cykliną zębatą o wysokości zębów odpowiadającej wymiarom najgrubszego ziarna,
- zacierane – wykonywane przez zatarcie pacą lub szczotką wyprawy do uzyskania gładkiej powierzchni lub w przypadku mas zawierających okrągłe ziarna, zagłębień w kształcie rowków,
- natryskowe – wykonywane metodą natrysku miotełką, pędzlem, agregatem tynkarskim lub pistoletem tynkarskim,
- wytłaczane – wykonywane przez modelowanie nałożonej warstwy za pomocą rolki.

Grubość tynków pocienionych wynosi od 2 do 8 mm.

Przy wykonywaniu tynków pocienionych należy bezwzględnie przestrzegać instrukcji producenta mieszanki tynkarskiej w zakresie przygotowania podłoża i masy tynkarskiej, a także warunków nakładania masy tynkarskiej oraz jej pielęgnacji.

Ponadto przy wykonywaniu tynków należy przestrzegać następujących zasad ogólnych:

- mieszankę tynkarską dobierać tak, by zapewnić zgodność założonej w dokumentacji projektowej i szczegółowej specyfikacji technicznej grubości tynku i jego poszczególnych warstw (tynki wielowarstwowe) z zaleceniami producenta wybranej mieszanki tynkarskiej,
- obowiązkowo stosować technikę wykonywania i reżymy technologiczne (np. minimalne przerwy technologiczne) oraz sposób obrobienia tynku zgodne z procedurami

- wykonawczymi zawartymi we wskazówkach producenta mieszanki tynkarskiej,
- profile tynkarskie dobierać odpowiednio do ich przyszłej funkcji (profile narożnikowe, stykowe, szczelinowe, dylatacyjne itp.) oraz z uwzględnieniem zgodności materiału z którego wykonany jest profil, z przewidywanym rodzajem tynku,
 - nie dopuszczać do powstania pustych przestrzeni za profilami tynkarskimi np. listwami narożnikowymi,
 - elementy wpuszczane w tynk (np. ramy okienne) osadzać równomiernie na całym obwodzie,
 - w miejscach narażonych na pęknięcia zakładać siatkę,
 - nacięcia tynku („kontrolowane pęknięcia”) wykonywać przed przystąpieniem do ostatniego etapu wykończenia tynku np. zacierania, wygładzania; na ścianach zewnętrznych nacięcia tynku są niedozwolone – należy stosować odpowiednie profile tynkarskie,
 - ewentualne zbrojenie tynku siatką należy wykonywać zgodnie z wymaganiami dokumentacji projektowej i szczegółowej specyfikacji technicznej oraz zaleceniami z instrukcji producenta mieszanki tynkarskiej,
 - przed całkowitym stwardnieniem tynku należy dokonać jego przecięcia, aż do podłoża, w miejscach fug przewidzianych w dokumentacji projektowej; po upływie niezbędnego czasu i przeschnięciu powstałych w wyniku przecięcia szczelin należy je wypełnić odpowiednią masą elastyczną,
 - świeże tynki zewnętrzne w okresie letnim powinny być chronione przed zbyt intensywnym działaniem promieni słonecznych i opadami deszczu, a w okresie zimowym przed mrozem,
 - tynki wewnętrzne, po ich nałożeniu, powinny mieć zapewnioną dobrą wentylację.

5.5. Wymagania dotyczące tynków pocienionych

5.5.1. Przyczepność tynku do podłoża polegająca na mechanicznym połączeniu się zaprawy z podłożem powinna zapewnić takie przyleganie i zespolenie tynku z podłożem, aby po stwardnieniu zaprawy nie występowały odparzenia, pęcherze itp. Oznaczenie przyczepności tynku do podłoża należy wykonywać wg PN-85/B-04500. Wzajemna przyczepność poszczególnych warstw w tynkach wielowarstwowych badana metodą kwadracikowania powinna dawać wynik pozytywny i nie powinna być mniejsza niż przyczepność całego tynku do podłoża.

5.5.2. Odporność tynków na uszkodzenia mechaniczne. Miarą odporności na uszkodzenia jest brak wypadania kwadracików przy badaniu młotkiem Baronne’go wg pkt. 6.4.2.1. niniejszej ST.

5.5.3. Mrozoodporność tynków. Tynki zewnętrzne powinny być mrozo odporne, tzn. próbki wykonane z zaprawy przeznaczonej do wykonania tynku nie powinny wykazywać zmian po badaniu odporności na działanie mrozu wg PN-85/B-04500.

5.5.4. Grubość gotowych tynków w zależności od rodzaju podłoża i mieszanki tynkarskiej, sposobu wykonania oraz liczby warstw, powinna wynosić 2÷8 mm – z tym, że dla tynków jednowarstwowych grubość ta powinna wynosić 2÷4 mm, a dla wielowarstwowych 3÷8 mm. W tynkach wielowarstwowych grubość każdej z warstw powinna się zawierać w granicach 1÷3 mm.

5.5.5. Cechy powierzchni otynkowanych. Powierzchnie tynków powinny być gładkie lub mieć fakturę wynikającą z techniki obrobienia powierzchni, a także odznaczać się jednolitą barwą – bez smug i plam oraz prześwitów podłoża. Powierzchnie te nie powinny

pylić.

Wykwity w postaci nalotu wykrystalizowanych na powierzchni tynku roztworów soli przenikających z podłoża, a także zacieki mające postać trwałych śladów oraz wykwity pleśni itp. są niedopuszczalne.

Nie dopuszcza się występowania pęcherzy, rys i spękań na powierzchni tynku. Powierzchnie tynków pokrytych powłoką malarską z farb wodnych lub wodorozcieńczalnych powinny pozwalać na ich renowację bez uszkodzenia (rozmycia) tynku.

5.5.6. Prawdliwość wykonania powierzchni i krawędzi tynków

Powierzchnie tynków powinny być tak wykonane, aby tworzyły regularne płaszczyzny pionowe lub poziome zgodnie z zaprojektowanym obrysem. Krawędzie przecinania się powierzchni otynkowanych powinny być prostoliniowe, a kąty dwuścienne utworzone przez te powierzchnie powinny być kątami prostymi lub powinny być zgodne z kątami przewidzianymi w dokumentacji projektowej. Dopuszczalne odchyłki – jak dla tynków wewnętrznych kat. III wg PN-70/B-10100.

Widoczne miejscowe nierówności lub wgłębienia na gładko otynkowanej powierzchni, nie wynikające z techniki wykonania, są niedopuszczalne. Natomiast w przypadku tynków na elementach prefabrykowanych dopuszcza się widoczne skosy wyrównujące uskoki w płaszczyźnie licowej, wynikające z dopuszczalnych dla tych prefabrykatów odchyłek wymiarowych lub z tolerancji montażu.

5.5.7. Wykończenie naroży i obrzeży tynków oraz tynków na stykach i przy szczelinach dylatacyjnych.

Naroża oraz wszelkie obrzeża tynków powinny być wykonane zgodnie z dokumentacją projektową. Gzymsy i podokienniki zewnętrzne powinny być zabezpieczone obróbkami blacharskimi z kapinosem.

Tynki na stykach z powierzchniami inaczej wykończonowymi, przy ościeżnicach i podokiennikach, powinny być zabezpieczone przed pęknięciami i odpryskami przez odcięcie. W miejscach przebiegu szczelin dylatacyjnych tynk powinien być przecięty i wykończony stosownie do wymagań dokumentacji projektowej i szczegółowej specyfikacji technicznej.

6. KONTROLA JAKOŚCI ROBÓT

6.1. Ogólne zasady kontroli jakości robót podano w ST „Wymagania ogólne” Kod CPV 45000000-7, pkt 6

6.2. Badania przed przystąpieniem do robót tynkowych

Przed przystąpieniem do robót tynkowych należy przeprowadzić badania materiałów, które będą wykorzystywane do wykonywania robót oraz kontrolę i odbiór (międzyoperacyjny) podłoży.

6.2.1. Badania materiałów

Badanie materiałów przeprowadza się pośrednio na podstawie zapisów w dzienniku budowy dotyczących przyjęcia materiałów na budowę oraz dokumentów towarzyszących wysyłce materiałów przez dostawcę, potwierdzających zgodność użytych materiałów z wymaganiami dokumentacji projektowej i specyfikacji technicznej robót tynkowych, opracowanej dla realizowanego przedmiotu zamówienia (szczegółowej), oraz normami powołanymi w pkt. 2.2. niniejszej specyfikacji technicznej.

6.2.2. Badania przygotowania podłoży

Stan podłoża podlega sprawdzeniu w zakresie:

- a) wilgotności – poprzez ocenę wyglądu, próbę dotyku lub zwilżania, ewentualnie w razie potrzeby pomiar wilgotności szczątkowej przy pomocy wilgotnościomierza elektrycznego,
- b) równości powierzchni – poprzez ocenę wyglądu i sprawdzenie przy pomocy łąty,
- c) przywierających ciał obcych, kurzu i zabrudzenia – poprzez ocenę wyglądu i próbę ścierania,
- d) obecności luźnych i zwiertzałych części podłoża – poprzez próbę drapania (skrobania) i dotyku,
- e) zabrudzenia powierzchni olejami, smarami, bitumami, farbami – poprzez ocenę wyglądu i próbę zwilżania,
- f) chłonności podłoża – poprzez ocenę wyglądu oraz próbę dotyku i zwilżania,
- g) obecność wykwitów – poprzez ocenę wyglądu,
- h) złuszczenia i powierzchniowego odspajania podłoża – poprzez ocenę wyglądu.

Świeże podkłady z tynku zwykłego podlegają badaniom zgodnie z PN-70/B-10100.

Wyniki badań powinny być porównane z wymaganiami podanymi w pkt. 5.3., a następnie odnotowane w formie protokołu kontroli, wpisane do dziennika budowy i akceptowane przez inspektora nadzoru.

6.3. Badania w czasie robót

Badania w czasie robót tynkowych polegają na bieżącym sprawdzaniu zgodności ich wykonania z dokumentacją projektową oraz wymaganiami specyfikacji technicznej (szczegółowej) i instrukcji producenta mieszanki tynkarskiej.

6.4. Badania w czasie odbioru robót

6.4.1. Zakres i warunki wykonywania badań

Badania w czasie odbioru robót przeprowadza się celem oceny czy spełnione zostały wszystkie wymagania dotyczące wykonanych robót tynkowych, w szczególności w zakresie:

- zgodności z dokumentacją projektową i specyfikacją techniczną (szczegółową) wraz z wprowadzonymi zmianami naniesionymi w dokumentacji powykonawczej,
- jakości zastosowanych materiałów i wyrobów,
- prawidłowości przygotowania podłoża,
- prawidłowości wykonania tynków pocienionych.

Przy badaniach w czasie odbioru robót należy wykorzystywać wyniki badań dokonanych przed przystąpieniem do robót i w trakcie ich wykonywania oraz zapisy w dzienniku budowy dotyczące wykonanych robót.

Do badań odbiorowych należy przystąpić nie później niż przed upływem 1 roku od daty ukończenia robót tynkowych.

Badania w czasie odbioru tynków pocienionych zewnętrznych przeprowadzać należy podczas bezdeszczowej pogody, w temperaturze powietrza nie niższej niż +5°C.

Przed przystąpieniem do badań przy odbiorze należy sprawdzić na podstawie dokumentów:

- a) czy załączone wyniki badań dokonanych przed przystąpieniem do robót potwierdzają, że przygotowane podłoża nadawały się do położenia tynku a użyte materiały spełniały

wymagania pkt. 2 niniejszej ST,

b) czy w okresie wykonywania tynku pocienionego temperatura otoczenia w ciągu doby nie spadła poniżej 0°C.

6.4.2. Opis badań

6.4.2.1. Sprawdzenie przyczepności tynku do podłoża należy przeprowadzać metodą podaną w PN-85/B-04500. Jako badania orientacyjne dopuszcza się stosowanie opukiwania tynku lekkim drewnianym młotkiem (brak głuchego odgłosu świadczy o dobrej przyczepności). W przypadku tynków gipsowych sprawdzenie należy wykonać na tynkach suchych i po ich zwilżeniu wodą.

Przyczepność międzywarstwową tynków wielowarstwowych należy sprawdzić za pomocą przyrządu zwanego młotkiem Baronnie'go metodą kwadracikowania, tj. próba krzyżowego nacinania wyprawy i poddania jej uderzeniom stempla o ciężarze 250 gramów przy badaniu po 7 dniach od wykonania tynków, a co najmniej 500 gramów – po 28 dniach. Brak wypadania kwadracików pod uderzeniem świadczy o dostatecznej przyczepności.

6.4.2.2. Sprawdzenie odporności tynków na uszkodzenia mechaniczne należy przeprowadzać młotkiem Baronnie'go metodą kwadracikowania jak w pkt. 6.4.2.1. niniejszej ST.

6.4.2.3. Sprawdzenie mrozodporności tynków zewnętrznych należy przeprowadzać na podstawie świadectwa badania wg PN-85/B-04500 odporności na działanie mrozu próbek stwardniałej zaprawy.

6.4.2.4. Sprawdzenie grubości tynków. W pięciu dowolnie wybranych miejscach powierzchni otynkowanej wynoszącej nie więcej niż 5000 m² należy wyciąć próbki kontrolne o wymiarach 2x2 cm lub o średnicy około 3 cm w taki sposób, aby podłoże zostało odsłonięte lecz nie naruszone. Odsłonięte podłoże należy oczyścić z ewentualnych pozostałości zaprawy. Pomiar grubości tynku powinien być wykonany przymiarem z dokładnością do 1 mm. Za przeciętną grubość tynku badanej powierzchni otynkowanej należy przyjmować wartość średnią pomiaru w pięciu otworach.

W przypadku badania tynku o powierzchni większej niż 5000 m² należy na każde rozpoczęte 1000 m² wyciąć jeden dodatkowy otwór.

6.4.2.5. Sprawdzenie wyglądu i innych właściwości powierzchni otynkowanych. Wygląd powierzchni otynkowanych (barwa, obecność wykwitów, spękań itp.) należy sprawdzić za pomocą oględzin zewnętrznych. Gładkość powierzchni oraz brak pylenia należy sprawdzać przez potarcie tynku dłonią.

Odporność powierzchni otynkowanych na działanie opadów atmosferycznych lub rozmywanie podczas renowacyjnych robót malarskich należy sprawdzać w sposób następujący:

– powierzchnię tynku należy zwilżyć wodą za pomocą pędzla ławkowca i natychmiast przeprowadzić próbę odporności na uderzenia metodą kwadracikowania, stosując uderzenie stempla o ciężarze 250 gramów; próba ta powinna dać wynik dodatni (brak wypadania kwadracików).

6.4.2.6. Sprawdzenie prawidłowości wykonania powierzchni i krawędzi tynków należy przeprowadzić wg PN-70/B-10100.

6.4.2.7. Sprawdzenie wykończenia tynków na narożach i obrzeżach, stykach i przy szczelinach dylatacyjnych należy przeprowadzić wzrokowo oraz przez pomiar równocześnie z badaniem wyglądu powierzchni otynkowanych wg pkt. 6.4.2.5. niniejszej ST.

Wyniki badań powinny być porównane z wymaganiami podanymi w pkt. 5.5. niniejszej

specyfikacji technicznej, opisane w dzienniku budowy i protokole podpisanym przez przedstawicieli inwestora (zamawiającego) oraz wykonawcy.

7. WYMAGANIA DOTYCZĄCE PRZEDMIARU I OBMIARU ROBÓT

7.1. Ogólne zasady przedmiaru i obmiaru podano w ST „Wymagania ogólne” Kod CPV 45000000-7, pkt 7

7.2. Szczegółowe zasady obmiaru robót tynkowych

Powierzchnię tynków wewnętrznych ścian oblicza się w metrach kwadratowych jako iloczyn długości ścian w stanie surowym i wysokości mierzonej od podłoża lub warstwy wyrównawczej na stropie do spodu stropu nad pomieszczeniem.

Powierzchnię tynków stropów płaskich oblicza się w metrach kwadratowych ich rzutu w świetle ścian surowych na płaszczyznę poziomą.

Powierzchnię stropów żebrowych i kasetonowych oblicza się w rozwinięciu według wymiarów w stanie surowym.

Powierzchnię tynków zewnętrznych ścian oblicza się jako iloczyn długości ścian w rozwinięciu w stanie surowym i wysokości mierzonej od wierzchu cokołu lub terenu do górnej krawędzi ściany, dolnej krawędzi gzymsu lub górnej krawędzi tynku, jeżeli ściana jest tynkowana tylko do pewnej wysokości.

Powierzchnię pilastrów, słupów i innych elementów oblicza się w rozwinięciu tych elementów w stanie surowym.

Z powierzchni tynków nie potrąca się powierzchni nieotynkowanych, ciągnionych, okładzin, obróbek kamiennych, krutek, drzwiczek i innych, jeżeli każda z nich jest mniejsza od 0,5 m². Przy potrącaniu powierzchni otworów okiennych i drzwiowych, do powierzchni tynków ścian, należy doliczyć powierzchnię ościeży w stanie surowym.

7.3. W szczegółowej specyfikacji technicznej tynków szlachetnych, opracowanej dla konkretnego podmiotu zamówienia, można ustalić inne szczegółowe zasady przedmiaru i obmiaru robót tynkowych

W szczególności można przyjąć zasady podane w katalogach zawierających jednostkowe nakłady rzeczowe dla robót tynkowych np. zasady wymienione w założeniach szczegółowych do rozdziału 08 i 09 KNR 2-02 lub rozdziału 06 KNNR nr 3.

8. SPOSÓB ODBIORU ROBÓT

8.1. Ogólne zasady odbioru robót podano w ST „Wymagania ogólne” Kod CPV 45000000-7, pkt 8

8.2. Odbiór robót zanikających i ulegających zakryciu

Przy robotach tynkowych elementami ulegającymi zakryciu są podłoża.

Odbiór podłoży musi być dokonany przed rozpoczęciem nakładania wyprawy (odbiór międzyoperacyjny).

W trakcie odbioru należy przeprowadzić badania wymienione w pkt. 6.2.2. niniejszej specyfikacji. Wyniki badań dla podłoży należy porównać z wymaganiami określonymi w dokumentacji projektowej i w pkt. 5.3. niniejszej specyfikacji.

Jeżeli wszystkie pomiary i badania dały wynik pozytywny można uznać, że podłoża

zostały prawidłowo przygotowane, tj. zgodnie z dokumentacją projektową oraz specyfikacją techniczną (szczegółową) i zezwolić na przystąpienie do nakładania wyprawy.

Jeżeli chociaż jeden wynik badania jest negatywny przygotowanie podłoża nie powinno być odebrane. W takim przypadku należy ustalić zakres prac i rodzaje materiałów koniecznych do usunięcia nieprawidłowości. Po wykonaniu ustalonego zakresu prac należy ponownie przeprowadzić ocenę przygotowania podłoża.

Wszystkie ustalenia związane z dokonaniem odbioru robót ulegających zakryciu należy zapisać w dzienniku budowy lub protokole podpisanym przez przedstawicieli inwestora (inspektor nadzoru) i wykonawcy (kierownik budowy).

8.3. Odbiór częściowy

Odbiór częściowy polega na ocenie ilości i jakości wykonanej części robót. Odbioru częściowego robót dokonuje się dla zakresu określonego w dokumentach umownych, według zasad jak przy odbiorze ostatecznym robót.

Celem odbioru częściowego jest wczesne wykrycie ewentualnych usterek w realizowanych robotach i ich usunięcie przed odbiorem końcowym.

Odbiór częściowy robót jest dokonywany przez inspektora nadzoru w obecności kierownika budowy.

Protokół odbioru częściowego jest podstawą do dokonania częściowego rozliczenia robót, jeżeli umowa taką formę przewiduje.

8.4. Odbiór ostateczny (końcowy)

Odbiór końcowy stanowi ostateczną ocenę rzeczywistego wykonania robót w odniesieniu do ich zakresu (ilości), jakości i zgodności z dokumentacją projektową.

Odbiór ostateczny przeprowadza komisja powołana przez zamawiającego, na podstawie przedłożonych dokumentów, wyników badań oraz dokonanej oceny wizualnej. Zasady i terminy powoływania komisji oraz czas jej działania powinna określać umowa.

Wykonawca robót obowiązany jest przedłożyć komisji następujące dokumenty:

- dokumentację projektową z naniesionymi zmianami dokonanymi w toku wykonywania robót,
- szczegółowe specyfikacje techniczne ze zmianami wprowadzonymi w trakcie wykonywania robót,
- dziennik budowy i książki obmiarów z zapisami dokonywanymi w toku prowadzonych robót, protokoły kontroli spisywane w trakcie wykonywania prac,
- dokumenty świadczące o dopuszczeniu do obrotu i powszechnego zastosowania użytych materiałów i wyrobów budowlanych,
- protokoły odbiorów robót ulegających zakryciu i odbiorów częściowych,
- instrukcje producenta mieszanki tynkarskiej,
- wyniki badań laboratoryjnych i ekspertyz.

W toku odbioru komisja obowiązana jest zapoznać się z przedłożonymi dokumentami, przeprowadzić badania zgodnie z wytycznymi podanymi w pkt. 6.4 niniejszej ST, porównać je z wymaganiami podanymi w dokumentacji projektowej i specyfikacji technicznej robót tynkarskich (szczegółowej), opracowanej dla odbieranego przedmiotu zamówienia, oraz dokonać oceny wizualnej.

Tynki pocienione powinny być odebrane, jeżeli wszystkie wyniki badań są pozytywne, a dostarczone przez wykonawcę dokumenty są kompletne i prawidłowe pod względem merytorycznym.

Jeżeli chociażby jeden wynik badań był negatywny tynki pocienione nie powinny być odebrane. W takim przypadku należy wybrać jedno z następujących rozwiązań:

- jeżeli to możliwe należy ustalić zakres prac korygujących, usunąć nieprawidłowości wykonania tynków pocienionych w stosunku do wymagań określonych w dokumentacji projektowej i specyfikacji technicznej (szczegółowej) i przedstawić je ponownie do odbioru,
- jeżeli odchylenia od wymagań nie zagrażają bezpieczeństwu użytkownika i trwałości tynku zamawiający może wyrazić zgodę na dokonanie odbioru końcowego z jednoczesnym obniżeniem wartości wynagrodzenia w stosunku do ustaleń umownych,
- w przypadku, gdy nie są możliwe podane wyżej rozwiązania wykonawca zobowiązany jest usunąć wadliwie wykonany tynk pocieniony, wykonać go ponownie i powtórnie zgłosić do odbioru.

W przypadku niekompletności dokumentów odbiór może być dokonany po ich uzupełnieniu.

Z czynności odbioru sporządza się protokół podpisany przez przedstawicieli zamawiającego i wykonawcy. Protokół powinien zawierać:

- ustalenia podjęte w trakcie prac komisji,
- ocenę wyników badań,
- wykaz wad i usterek ze wskazaniem sposobu ich usunięcia,
- stwierdzenie zgodności lub niezgodności wykonania tynku pocienionego z zamówieniem.

Protokół odbioru końcowego jest podstawą do dokonania rozliczenia końcowego pomiędzy zamawiającym a wykonawcą.

8.5. Odbiór po upływie okresu rękojmi i gwarancji

Celem odbioru po okresie rękojmi i gwarancji jest ocena stanu tynku pocienionego po użytkowaniu w tym okresie oraz ocena wykonywanych w tym okresie ewentualnych robót poprawkowych, związanych z usuwaniem zgłoszonych wad.

Odbiór po upływie okresu rękojmi i gwarancji jest dokonywany na podstawie oceny wizualnej tynku pocienionego, z uwzględnieniem zasad opisanych w pkt. 8.4. „Odbiór ostateczny (końcowy)”.

Pozytywny wynik odbioru pogwarancyjnego jest podstawą do zwrotu kaucji gwarancyjnej, negatywny do ewentualnego dokonania potrąceń wynikających z obniżonej jakości robót.

Przed upływem okresu gwarancyjnego zamawiający powinien zgłosić wykonawcy wszystkie zauważone wady w wykonanych robotach tynkowych.

9. PODSTAWA ROZLICZENIA ROBÓT

9.1. Ogólne ustalenia dotyczące podstawy rozliczenia robót podano w ST „Wymagania ogólne” Kod CPV 45000000-7, pkt 9

9.2. Zasady rozliczenia i płatności

Rozliczenie robót tynkowych może być dokonane jednorazowo po wykonaniu pełnego zakresu robót i ich końcowym odbiorze lub etapami określonymi w umowie, po dokonaniu odbiorów częściowych robót.

Ostateczne rozliczenie umowy pomiędzy zamawiającym a wykonawcą następuje po dokonaniu odbioru pogwarancyjnego.

Podstawę rozliczenia oraz płatności wykonanego i odebranego zakresu robót tynkowych stanowi wartość tych robót obliczona na podstawie:

- określonych w dokumentach umownych (ofercie) cen jednostkowych i ilości robót zaakceptowanych przez zamawiającego lub
- ustalonej w umowie kwoty ryczałtowej za określony zakres robót.

Ceny jednostkowe wykonania tynku pocienionego lub kwoty ryczałtowe obejmujące roboty tynkowe uwzględniają:

- przygotowanie stanowiska roboczego,
- dostarczenie do stanowiska roboczego materiałów, narzędzi i sprzętu,
- obsługę sprzętu nieposiadającego etatowej obsługi,
- ustawienie i przestawienie drabin oraz lekkich rusztowań przestawnych umożliwiających wykonanie robót na wysokości do 4 m,
- ocenę i przygotowanie podłoża wraz z ewentualnym jego zagruntowaniem bądź zastosowaniem odpowiednich środków zwiększających przyczepność, zgodnie z wymaganiami dokumentacji projektowej i szczegółowej specyfikacji technicznej,
- zabezpieczenie stolarki okiennej i drzwiowej oraz innych elementów przed zanieczyszczeniem i uszkodzeniem w trakcie wykonywania tynków,
- osiatkowanie bruzd i miejsc narażonych na pęknięcia,
- umocowanie profili tynkarskich,
- osadzenie kratak wentylacyjnych i innych drobnych elementów,
- wykonanie tynku jedno- lub wielowarstwowego wraz z ewentualnymi jego zbrojeniem, wykonaniem nacięć i fug wypełnianych masą elastyczną, zgodnie z wymaganiami dokumentacji projektowej i szczegółowej specyfikacji technicznej,
- usunięcie wad i usterek oraz naprawienie uszkodzeń powstałych w czasie robót tynkowych,
- usunięcie zabezpieczeń stolarki i innych elementów oraz ewentualnych zanieczyszczeń na elementach nie tynkowanych,
- uporządkowanie miejsca wykonywania robót,
- usunięcie pozostałości, resztek i odpadów materiałów w sposób podany w szczegółowej specyfikacji technicznej,
- likwidację stanowiska roboczego.

W kwotach ryczałtowych ujęte są również koszty montażu, demontażu i pracy rusztowań niezbędnych do wykonania robót pokrywczych na wysokości ponad 4 m od poziomu terenu.

Przy rozliczaniu robót tynkowych według uzgodnionych cen jednostkowych koszty niezbędnych rusztowań mogą być uwzględnione w tych cenach lub stanowić podstawę oddzielnej płatności. Sposób rozliczenia kosztów montażu, demontażu i pracy rusztowań koniecznych do wykonywania robót na wysokości powyżej 4 m, należy ustalić w postanowieniach pkt. 9 specyfikacji technicznej tynków pocienionych, opracowanej dla realizowanego przedmiotu zamówienia (szczegółowej).

10. DOKUMENTY ODNIESIENIA

10.1.Normy

PN-86/B-02354

Koordinacja wymiarowa w budownictwie. Wartości modularne i zasady koordynacji modularnej.

PN-ISO 2848:1998

Budownictwo. Koordynacja modularna. Zasady i reguły.

PN-ISO 1791:1999

Budownictwo. Koordynacja modularna. Terminologia.

PN-ISO 3443-1:1994

Tolerancje w budownictwie. Podstawowe zasady oceny i określenia.

PN-63/B-06251

Roboty betonowe i żelbetowe. Wymagania techniczne.

PN-71/B-06280

Konstrukcje z wielkowymiarowych prefabrykatów żelbetowych. Wymagania w zakresie wykonywania badania przy odbiorze.

PN-80/B-10021

Prefabrykaty budowlane z betonu. Metody pomiaru cech geometrycznych.

PN-70/B-10026

Ściany monolityczne z lekkich betonów z kruszywa mineralnego porowatego. Wymagania i badania.

PN-70/B-10100

Roboty tynkowe. Tynki zwykłe. Wymagania i badania przy odbiorze.

PN-B-10106:1997

Tynki i zaprawy budowlane. Masy tynkarskie do wypraw pocienionych.

PN-B-10106:1997/ Az1:2002

Tynki i zaprawy budowlane. Masy tynkarskie do wypraw pocienionych (Zmiana Az1).

PN-85/B-04500

Zaprawy budowlane. Badania cech fizycznych i wytrzymałościowych.

PN-B-10109:1998

Tynki i zaprawy budowlane. Suche mieszanki tynkarskie.

PN-90/B-14501

Zaprawy budowlane zwykłe.

PN-EN 197-1:2002

Cement – Część 1: Skład, wymagania i kryteria zgodności dotyczące cementów powszechnego użytku.

PN-EN 459-1:2003

Wapno budowlane – Część 1: Definicje, wymagania i kryteria zgodności.

PN-B-30041:1997

Spoiwa gipsowe. Gips budowlany.

PN-B-30042:1997

Społwa gipsowe. Gips szpachlowy, gips tynkarski i klej gipsowy.

PN-92/B-01302

Gips, anhydryt i wyroby gipsowe. Terminologia.

PN-EN 13139:2003

Kruszywa do zaprawy.

PN-EN 13139:2003/ AC:2004

Kruszywa do zaprawy.

PN-EN 1008:2004

Woda zarobowa do betonu. Specyfikacja pobierania próbek, badanie i ocena przydatności wody zarobowej do betonu, w tym wody odzyskanej z procesów produkcji betonu.

10.2. Inne dokumenty, instrukcje i przepisy

- Warunki techniczne wykonania i odbioru robót budowlano-montażowych (tom I, część 4) Arkady, Warszawa 1990 r.
- Warunki techniczne wykonania i odbioru robót budowlanych ITB część B: Roboty wykończeniowe. Zeszyt 1: Tynki. Warszawa 2003 r.
- Specyfikacja techniczna wykonania i odbioru robót budowlanych. Wymagania ogólne. Kod CPV 45000000-7. Wydanie II, OWEOB Promocja – 2005 r.
- Specyfikacja techniczna wykonania i odbioru robót budowlanych. Tynkowanie. Kod CPV 45410000. Wykonanie tynków zwykłych wewnętrznych i zewnętrznych. Kod CPV 45411000. Wydanie II, OWEOB Promocja – 2005 r.
- Rozporządzenie Ministra Infrastruktury z dnia 02.09.2004 r. w sprawie szczegółowego zakresu i formy dokumentacji projektowej, specyfikacji technicznych wykonania i odbioru robót budowlanych oraz programu funkcjonalno-użytkowego (Dz. U. z 2004 r. Nr 202, poz. 2072, zmiana Dz. U. z 2005 r. Nr 75, poz. 664).
- Rozporządzenie Ministra Infrastruktury z dnia 03.07.2003 r. w sprawie szczegółowego zakresu i formy projektu budowlanego (Dz. U. z 2003 r. Nr 120, poz. 1133).
- Rozporządzenie Ministra Infrastruktury z dnia 26.06.2002 r. w sprawie dziennika budowy, montażu i rozbiórki, tablicy informacyjnej oraz ogłoszenia zawierającego dane dotyczące bezpieczeństwa pracy i ochrony zdrowia (Dz. U. z 2002 r. Nr 108, poz. 953 z późn. zmianami).
- Ustawa z dnia 16 kwietnia 2004 r. o wyrobach budowlanych (Dz. U. z 2004 r. Nr 92, poz. 881).
- Ustawa z dnia 7 lipca 1994 r. Prawo budowlane (Dz. U. z 2003 r. Nr 207, poz. 2016 z późn. zmianami).



**Ośrodek Wdrożeń
Ekonomiczno-Organizacyjnych
Budownictwa PROMOCJA Sp. z o.o.**



SPECYFIKACJE TECHNICZNE
WYKONANIA I ODBIORU ROBÓT BUDOWLANYCH
(STANDARDOWE)

ROBOTY W ZAKRESIE INSTALACJI ELEKTRYCZNYCH

(Kod CPV 45310000-3)

ROBOTY W ZAKRESIE OCHRONY ODGROMOWEJ

(Kod CPV 45312310-3)

Wydanie 3
Warszawa 2017

SPIS TREŚCI

WSKAZÓWKI METODYCZNE

1. CZĘŚĆ OGÓLNA
2. WYMAGANIA DOTYCZĄCE MATERIAŁÓW
3. WYMAGANIA DOTYCZĄCE SPRZĘTU, MASZYN I NARZĘDZI
4. WYMAGANIA DOTYCZĄCE TRANSPORTU
5. WYMAGANIA DOTYCZĄCE WYKONANIA ROBÓT
6. KONTROLA JAKOŚCI ROBÓT
7. WYMAGANIA DOTYCZĄCE PRZEDMIARU I OBMARU ROBÓT
8. SPOSÓB ODBIORU ROBÓT
9. PODSTAWA ROZLICZENIA ROBÓT
10. DOKUMENTY ODNIESIENIA

Najważniejsze oznaczenia i skróty:

ST – Specyfikacja Techniczna

SST – Szczegółowa Specyfikacja Techniczna

ITB – Instytut Techniki Budowlanej

PZJ – Program Zabezpieczenia Jakości

Jednostka autorska, opracowanie edytorskie i rozpowszechnianie:
Ośrodek Wdrożeń Ekonomiczno-Organizacyjnych Budownictwa „Promocja” Sp. z o.o.

02-796 Warszawa, ul. Migdałowa 4, ☎ 22 24 25 400, 📠 22 24 25 401

www.sekocenbud.pl promocja@sekocenbud.pl

ISBN 978-83-7617-153-1

Copyright by OWEOB PROMOCJA Sp. z o.o.

Wydanie 3, Warszawa 2017

Wszelkie prawa zastrzeżone!

Wykorzystanie treści niniejszej specyfikacji technicznej dozwolone jest wyłącznie do przygotowania dokumentacji budowlanej.

Kopiowanie, przedrukowywanie i rozpowszechnianie całości lub fragmentów niniejszej publikacji w celach komercyjnych bez pisemnej zgody wydawcy zabronione.

WSKAZÓWKI METODYCZNE

Instrukcja wykorzystania standardowych specyfikacji do opracowywania Szczegółowych Specyfikacji Technicznych Wykonania i Odbioru Robót Budowlanych (SST)

1. Niniejsza **standardowa specyfikacja stanowi wzorzec** (schemat), który można wykorzystywać do sporządzania szczegółowych specyfikacji technicznych wykonania i odbioru robót, niezbędnych dla uszczegółowienia opisu przedmiotu zamówienia.
2. Osoba sporządzająca szczegółową specyfikację techniczną wykonania i odbioru robót dla konkretnej dokumentacji projektowej **wykorzystuje tekst niniejszej specyfikacji standardowej poprzez dokonanie w nim odpowiednich wykreśleń, zmian, uzupełnień i uściśleń**, które wynikają:
 - a) z zakresu czynności (robót) objętych zamówieniem,
 - b) z wymagań Zamawiającego dotyczących m.in. standardu i jakości wykonania robót,
 - c) z ustaleń projektu budowlanego i wykonawczego danego zadania, obiektu lub roboty,
 - d) z konkretnych lokalnych warunków realizacji robót.
3. W poszczególnych punktach specyfikacji należy uszczegółowić i uzupełnić wielkości wymaganych parametrów technicznych, jeżeli są one istotne dla wykonania, odbioru i wyceny przedmiotu zamówienia.
4. Wymagania techniczne i jakościowe oraz opisy rozwiązań technicznych podane w treści niniejszej specyfikacji standardowej należy wykreślić (pominąć), jeżeli nie zostały one uwzględnione w dokumentacji projektowej opisującej przedmiot konkretnego zamówienia.
5. Jeżeli w specyfikacji standardowej podano rozwiązania w ujęciu wariantowym, **należy do nowo tworzonego tekstu specyfikacji szczegółowej wybrać tylko jeden wariant uzgodniony z Zamawiającym lub Projektantem**.
6. Specyfikacje standardowe (wzorcowe) opracowane są przy założeniu:

Przypadek I

Dla każdego projektowanego (rzeczywistego) przedmiotu zamówienia, zgodnie z § 13 ust. 3 rozporządzenia Ministra Infrastruktury z dnia 2 września 2004 r., opracowana będzie **ogólna specyfikacja techniczna**, w której ujęte będą wspólne wymagania dotyczące wszystkich robót objętych przedmiotem zamówienia oraz informacje o terenie.

W ramach tych wymagań określone będą m.in.:

- zasady rozliczenia robót tymczasowych i prac towarzyszących,
- informacje o terenie budowy (dotyczące m.in. interesów osób trzecich, ochrony środowiska, warunków bhp, zasad organizacji ruchu, ogrodzenia, itp.),
- określenia i pojęcia wcześniej nigdzie nie opisane wraz z ich definicjami.

W specyfikacjach standardowych dla poszczególnych rodzajów robót lub systemów technologicznych nie ujęto więc wymagań dotyczących tych robót (tymczasowych i towarzyszących) – a w pkt. 9 „Specyfikacji” odniesiono się w tej sprawie właśnie do „specyfikacji ogólnej”.

Przypadek II

Osoba sporządzająca szczegółową specyfikację dla konkretnej roboty podstawowej, może w pkt. 9 specyfikacji ująć wymagania techniczne i zasady rozliczenia robót tymczasowych i prac towarzyszących niezbędne do wykonania właśnie tych robót podstawowych. W tym przypadku wymagania dotyczące robót tymczasowych i towarzyszących niezbędnych do wykonania danej roboty podstawowej nie będą ujmowane w „specyfikacji ogólnej”.

Przypadek III

W szczególnych uzasadnionych przypadkach, gdy roboty tymczasowe i prace towarzyszące będą rozliczane odrębnie w oddzielnych pozycjach kosztorysu, wymagania i warunki wykonania dla tych robót (tymczasowych i towarzyszących) powinny być ujęte w odrębnych szczegółowych specyfikacjach technicznych.

7. Do tworzenia konkretnych szczegółowych specyfikacji na podstawie niniejszej specyfikacji standardowej będącej wzorcem, można wykorzystać:
 - a) elektroniczną wersję tekstów specyfikacji standardowych opracowanych i wydanych wraz z edytorem tekstu (**System SEKOspec**), pozwalającym na dokonywanie odpowiednich wykreśleń, zmian i uzupełnień;
 - b) System SEKOspec w wydatny i efektywny sposób przyspiesza przygotowywanie szczegółowych specyfikacji technicznych dla konkretnego planowanego do realizacji zamówienia publicznego.
 - c) Tekst drukowany (publikacje broszurowe) poprzez ich przepisanie z równoczesnym dokonaniem ewentualnych wykreśleń, zmian i uzupełnień.
8. Teksty zapisane pochyłym drukiem (w ramkach a także poza ramkami) mają charakter wyjaśniająco-instruktażowy, dlatego redagując treść szczegółowej specyfikacji technicznej należy je pominąć (wykreślić).

1. CZĘŚĆ OGÓLNA

1.1. Nazwa nadana zamówieniu przez Zamawiającego

Remont sali gimnastycznej wraz z dachem i daszkiem nad drzwiami wejściowymi z podjazdem dla osób niepełnosprawnych w budynku Specjalnego Ośrodka Szkolno-Wychowawczego nr 2 w Otwocku.

1.2. Przedmiot ST

Przedmiotem niniejszej specyfikacji technicznej (ST) są wymagania dotyczące wykonania i odbioru robót związanych z układaniem i montażem elementów instalacji odgromowej i uziemienia w obiektach kubaturowych oraz obiektach budownictwa inżynierskiego.

1.3. Zakres stosowania ST

Specyfikacja techniczna standardowa (ST) stanowi podstawę opracowania specyfikacji technicznej szczegółowej (SST), stosowanej jako dokument przetargowy i kontraktowy przy zleceniu i realizacji robót wymienionych w pkt. 1.2.

Projektant sporządzający dokumentację projektową i odpowiednie szczegółowe specyfikacje techniczne wykonania i odbioru robót budowlanych może wprowadzać do niniejszej standardowej specyfikacji zmiany, uzupełnienia lub uściślenia, odpowiednie dla przewidzianych projektem robót, uwzględniające wymagania Zamawiającego oraz konkretne warunki realizacji robót, niezbędne do uzyskania wymaganego standardu i jakości tych robót.

Odstępstwa od wymagań podanych w niniejszej specyfikacji mogą mieć miejsce tylko w przypadkach prostych robót o niewielkim znaczeniu, dla których istnieje pewność, że podstawowe wymagania będą spełnione przy zastosowaniu metod wykonania wynikających z doświadczenia oraz uznanych reguł i zasad sztuki budowlanej.

1.4. Przedmiot i zakres robót objętych ST

Ustalenia zawarte w niniejszej specyfikacji technicznej (ST) dotyczą zasad wykonywania i odbioru robót związanych z:

- wykonywaniem wszelkiego rodzaju uziemień
- montażem osprzętu i urządzeń piorunochronnych,

wraz z przygotowaniem podłoża i robotami towarzyszącymi, dla obiektów kubaturowych oraz obiektów budownictwa inżynierskiego. ST dotyczy wszystkich czynności mających na celu wykonanie robót związanych z:

- kompletacją wszystkich materiałów potrzebnych do wykonania podanych wyżej prac,
- wykonaniem wszelkich robót pomocniczych w celu przygotowania podłoża (w szczególności roboty murarskie, ślusarsko-spawalnictwo a także tzw. „polepszanie gruntu” i pogrążania elementów uziemień itp.),
- ułożeniem wszystkich materiałów w sposób i w miejscu zgodnym z dokumentacją techniczną,
- wykonaniem oznakowania zgodnego z dokumentacją techniczną wszystkich elementów wskazanych w dokumentacji,
- przeprowadzeniem wymaganych prób i badań oraz potwierdzenie protokołami kwalifikującymi montowany element instalacji odgromowej, uziemienia lub połączeń wyrównawczych.

1.5. Określenia podstawowe, definicje

Określenia podane w niniejszej specyfikacji technicznej (ST) są zgodne z odpowiednimi normami oraz określeniami podanymi w ST „Wymagania ogólne” Kod CPV 45000000-7, a także podanymi poniżej:

Część dostępna – przewodząca część urządzenia elektroenergetycznego lub innego przedmiotu, będąca w zasięgu ręki ze stanowiska dostępnego (tj. takiego, na którym człowiek o przeciętnej sprawności fizycznej może się znaleźć bez korzystania ze środków pomocniczych np. drabiny, słupolazów itp.), która podczas normalnej pracy nie jest pod napięciem, jednak może się pod nim znaleźć w momencie zakłócenia (uszkodzenia lub niezamierzonej zmiany instalacji elektroenergetycznej, parametrów, charakterystyk lub układu pracy urządzenia np. zwarcia, wyniesienia potencjału, uszkodzenia izolacji itp.).

Miejsce wydzielone – zamykana przestrzeń lub miejsce eksploatacji instalacji lub urządzeń, do którego dostęp posiadają jedynie osoby upoważnione.

Napięcie dotykowe Ud (źródłowe przy dotyku) – napięcie pojawiające się przy zwarciu doziemnym pomiędzy przewodzącą częścią, która może być (nie jest) dotknięta przez człowieka a miejscem na ziemi, na którym znajdują się stopy.

Ostłona izolacyjna – ostłona wykonana w celu uniemożliwienia dotknięcia elementów w części dostępnej, na których może się pojawić niebezpieczne napięcie np. na pancerzu metalowym kabla.

Ziemia odniesienia – miejsce w którym prąd uziemienia nie powoduje zauważalnej różnicy potencjałów pomiędzy dwoma dowolnymi punktami.

Przewód uziemiający – przewodnik łączący uziemiający element z uziomem, umieszczony poza ziemią lub izolowany od ziemi i wody, jeśli się w tym środowisku znajduje.

Część przewodząca obca – częściami prowadzącymi obcymi mogą być: części metalowe konstrukcji budynku, układ metalowych rur gazowych, wodociągowych, grzewczych itp. nieizolacyjne podłogi i ściany.

Sieć skompensowana – sieć elektroenergetyczna posiadająca co najmniej jeden punkt neutralny uziemiający poprzez opór indukcyjny (reaktację kompensującą składową pojemnościową jednofazowego prądu zwarcia z ziemią).

Uziemienie – zespół środków i urządzeń służących połączeniu przewodzącej części z ziemią poprzez odpowiednią instalację.

Może występować jako uziemienie:

Specyfikacja została sporządzona w systemie **SEKOspec** na podstawie standardowej specyfikacji technicznej opracowanej przez SEKOCENBUD Sp. z o.o.

– **ochronne** (nie należące do obwodu elektrycznego podczas normalnej pracy)
lub

– **robocze** (należące do obwodu elektrycznego, zapewniające normalną pracę).

Uziemienie robocze można wykonać jako bezpośrednie lub otwarte (przy zastosowaniu bezpiecznika iskriernikowego), nie można jego stosować w obwodzie wtórnym transformatora lub przetwornicy separacyjnej oraz w obwodzie bardzo niskiego napięcia bezpiecznego SELV {prąd przemienny: do 50 V [12 V dla wody] i 15-100 Hz; prąd stały 120 V [30 V dla wody]}.

Uziom – przewodnik umieszczony w ziemi lub betonie o odpowiednio dużej powierzchni styku w celu zapewnienia dobrego połączenia elektrycznego. PN-EN 62305-3:2011 określająca zasady projektowania uziomów instalacji odgromowej wyróżnia dwa układy uziomów:

Układ typu A – złożony z uziomów poziomych i pionowych instalowanych na zewnątrz obiektu budowlanego

Układ typu B – w postaci uziomu fundamentowego, kratowego lub otokowego

Może występować jako:

- **naturalny** (wykonany w innym celu, a używany do uziemienia),
- **sztuczny** (wykonany w celu uziemienia),
- **sterujący** (wykonany w celu kształtowania zadanego rozkładu potencjałów).

Jako podstawę przyjmuje się wykorzystanie uziomów naturalnych, jednak w przypadku braku możliwości lub nieopłacalności ich zastosowania, wykonuje się uziomy sztuczne.

Materiały stosowane na uziomy sztuczne:

- Stal ocynkowana na gorąco oraz pokryta miedzią galwanicznie lub platerowana
- Miedź goła a także pokryta cyną lub ocynkowana

Zwody – górna część urządzenia piorunochronnego przeznaczona do przechwytywania uderzenia pioruna, występują jako naturalne lub sztuczne.

Jako zwody, ze względów ekonomicznych i zgodnie z zaleceniami normy, wykorzystuje się metalowe lub żelbetowe elementy dachu (szczególnie te, które wystają ponad dach).

Rodzaje zwodów:

- **Zwody naturalne** – zewnętrzne lub wewnętrzne metalowe pokrycia i konstrukcje nośne dachów, a ich zastosowanie dotyczy wszystkich rodzajów ochrony obiektów (podstawowej, obostrzonej i specjalnej). Wykorzystanie elementów dachu jako zwody naturalne jest możliwe jeśli spełnione są dodatkowe warunki:
 1. grubość blachy elementu musi być większa od 0,5 mm dla stali, cynku i miedzi oraz 1 mm dla aluminium,
 2. krople metalu wytopione przez piorun nie mogą przedostać się do wnętrza budynku.
- **Zwody sztuczne** to ułożone w odpowiedni sposób na dachu przewody metalowe – ze stali nierdzewnej, miedzi lub stali ocynkowanej grubości minimum 8 mm, wykonywane w przypadku braku możliwości zastosowania elementów dachu jako zwody naturalne, ze względu na konstrukcję dachu lub konieczności spełnienia warunków dodatkowych. Zwody montowane bezpośrednio na obiekcie określa się jako nieizolowane, natomiast montowane obok lub nad obiektem nazywa się izolowanym. Rozróżnia się zwody poziome (niskie, podwyższone i wysokie) i pionowe. Ochronę odgromową z zastosowaniem zwodów poziomych niskich lub podwyższonych nazwano ochroną klatkową, natomiast z zastosowaniem zwodów pionowych lub poziomych wysokich nazwano ochroną strefową. Ochrona strefowa wymaga takiego dobrania wysokości montażu zwodów, aby cały chroniony obiekt znalazł się w strefie ochronnej (wyznaczonej przez zwód i jego kąt ochronny).

Przygotowanie podłoża – zespół czynności wykonywanych przed układaniem zwodów lub elementów instalacji uziemienia, mający na celu zapewnienie możliwości ułożenia instalacji zgodnie z dokumentacją. Zalicza się tu następujące grupy czynności:

- wiercenie i przebijanie otworów przelotowych i nieprzelotowych,
- kucie bruzd,
- osadzanie kołków w podłożu, w tym ich wstrzeliwanie,
- osadzanie klocków w podłożu lub na powierzchni, w tym ich klejenie,
- montaż uchwyty i zacisków drutu, taśmy, bednarki a także elementów, które mają być chronione np. części metalowe instalacji wentylacyjnych, odbiorczych, masztów itp.

Ochrona wewnętrzna – zespół działań i urządzeń zapewniający bezpieczeństwo i ochronę przed skutkami wyładowań piorunowych, ludziom znajdującym się w budynku. Realizowana jest poprzez: wykonanie ekwipotencjalizacji wszystkich urządzeń i elementów metalowych, zachowanie odpowiednich odstępów izolacyjnych lub stosowanie dodatkowych środków ochrony.

Wyrób budowlany – należy przez to rozumieć wyrób, o którym mowa w art. 2 pkt 1 rozporządzenia Nr 305/2011.

1.6. Ogólne wymagania dotyczące robót

Wykonawca robót jest odpowiedzialny za jakość wykonania robót oraz za zgodność z dokumentacją projektową, specyfikacjami technicznymi i poleceniami Inspektora nadzoru. Ogólne wymagania dotyczące robót podano w ST „Wymagania ogólne” Kod CPV 45000000-7, pkt 1.5.

1.7. Dokumentacja robót montażowych

Dokumentację robót montażowych elementów instalacji elektrycznej stanowią:

- projekt budowlany i wykonawczy w zakresie wynikającym z rozporządzenia Ministra Infrastruktury z 02.09.2004 r. w sprawie szczegółowego zakresu i formy dokumentacji projektowej, specyfikacji technicznych wykonania i odbioru robót budowlanych oraz programu funkcjonalno-użytkowego (tekst jednolity Dz. U. z 2013 Nr 0, poz.

1129),

- specyfikacje techniczne wykonania i odbioru robót (obligatoryjne w przypadku zamówień publicznych), sporządzone zgodnie z rozporządzeniem Ministra Infrastruktury z dnia 02.09.2004 r. w sprawie szczegółowego zakresu i formy dokumentacji projektowej, specyfikacji technicznych wykonania i odbioru robót budowlanych oraz programu funkcjonalno-użytkowego (tekst jednolity Dz. U. z 2013 Nr 0, poz. 1129),
- dziennik budowy prowadzony zgodnie z rozporządzeniem Ministra Infrastruktury z dnia 26 czerwca 2002 r. w sprawie dziennika budowy, montażu i rozbiórki, tablicy informacyjnej oraz ogłoszenia zawierającego dane dotyczące bezpieczeństwa pracy i ochrony zdrowia (Dz. U. z 2002 r. Nr 108, poz. 953 z późniejszymi zmianami),
- dokumenty świadczące o dopuszczeniu do obrotu lub udostępnieniu na rynku krajowym bądź do jednostkowego zastosowania użytych wyrobów budowlanych, zgodnie z ustawą z 16 kwietnia 2004 r. o wyrobach budowlanych (tekst jednolity Dz. U. z 2016 r. Nr 0, poz. 1570), karty techniczne wyrobów lub zalecenia producentów dotyczące stosowania wyrobów,
- protokoły odbiorów częściowych, końcowych oraz robót zanikających i ulegających zakryciu z załączonymi protokołami z badań kontrolnych,
- dokumentacja powykonawcza (zgodnie z art. 3, pkt 14 ustawy Prawo budowlane z dnia 7 lipca 1994 r. – tekst jednolity Dz. U. z 2016 r. Nr 0, poz. 290).

Montaż elementów instalacji elektrycznej należy wykonywać na podstawie dokumentacji projektowej i szczegółowej specyfikacji technicznej wykonania i odbioru robót montażowych, opracowanych dla konkretnego przedmiotu zamówienia.

2. WYMAGANIA DOTYCZĄCE MATERIAŁÓW

Materiały stosowane do wykonania i montażu instalacji odgromowej i uziemienia, będące wyrobami budowlanymi w myśl Ustawy o wyrobach budowlanych z dnia 16 kwietnia 2004 r. (tekst jednolity Dz. U. z 2016 r. Nr 0 poz. 1570) oraz Rozporządzenia Parlamentu Europejskiego i Rady (UE) Nr 305/2011 z dnia 9 marca 2011 r. ustanawiającego zharmonizowane warunki wprowadzania do obrotu wyrobów budowlanych i uchylającego dyrektywę Rady 89/106/EWG, mogą być wprowadzone do obrotu lub udostępniane na rynku krajowym, jeżeli nadają się do stosowania przy wykonywaniu robót budowlanych, w zakresie odpowiadającym ich właściwościom użytkowym i zamierzonemu zastosowaniu co oznacza, że ich właściwości użytkowe umożliwiają – prawidłowo zaprojektowanym i wykonanym obiektom budowlanym, w których mają być one zastosowane w sposób trwały – spełnienie podstawowych wymagań, o których mowa w art. 5 ust. 1 pkt 1 ustawy z dnia 7 lipca 1994 r. – Prawo budowlane (tekst jednolity Dz. U. z 2016 r. Nr 0, poz. 290).

Wszystkie materiały wykorzystywane przy wykonywaniu i montażu instalacji odgromowej i uziemienia powinny być wprowadzone do obrotu lub udostępnione na rynku krajowym zgodnie z właściwymi przepisami, a więc posiadać:

- oznakowanie znakiem CE co oznacza, że dokonano oceny ich zgodności ze zharmonizowaną normą europejską wprowadzoną do zbioru Polskich Norm lub z europejską oceną techniczną, albo
- oznakowanie znakiem budowlanym, co oznacza że są to wyroby nieobjęte normą zharmonizowaną – dla której zakończył się okres koegzystencji – i dla których nie została wydana europejska ocena techniczna, a dokonano oceny zgodności z Polską Normą lub aprobatą techniczną (do końca okresu ważności tej aprobaty wydanej do 31 grudnia 2016 r., a później krajową oceną techniczną), bądź uznano za „regionalny wyrób budowlany”, albo
- legalne wprowadzenie do obrotu w innym państwie członkowskim Unii Europejskiej lub w państwie członkowskim Europejskiego Porozumienia o Wolnym Handlu (EFTA) – stronie umowy o Europejskim Obszarze Gospodarczym oraz w Turcji, o ile wyroby budowlane udostępniane na rynku krajowym są nieobjęte zakresem przedmiotowym zharmonizowanych specyfikacji technicznych, o których mowa w art. 2 pkt 10 rozporządzenia Nr 305/2011, a ich właściwości użytkowe umożliwiają spełnienie podstawowych wymagań przez obiekty budowlane zaprojektowane i budowane w sposób określony w przepisach techniczno-budowlanych, oraz zgodnie z zasadami wiedzy technicznej (wraz z wyrobem budowlanym udostępnianym na rynku krajowym dostarcza się informacje o jego właściwościach użytkowach oznaczonych zgodnie z przepisami państwa, w którym wyrób budowlany został wprowadzony do obrotu, instrukcje stosowania, instrukcje obsługi oraz informacje dotyczące zagrożenia dla zdrowia i bezpieczeństwa, jakie ten wyrób stwarza podczas stosowania i użytkowania), albo
- dopuszczenie do jednostkowego zastosowania w obiekcie budowlanym.

Oznakowanie powinno umożliwiać identyfikację producenta i typu wyrobu, kraju pochodzenia oraz daty produkcji.

Wszelkie nazwy własne produktów i materiałów przywołane w specyfikacji służą ustaleniu pożądanego standardu wykonania i określenia właściwości i wymogów technicznych założonych w dokumentacji technicznej dla projektowanych rozwiązań.

Dopuszcza się zamieszczenie rozwiązań w oparciu o produkty (wyroby) innych producentów pod warunkiem:

- spełniania tych samych właściwości technicznych,
- przedstawienia zamiennych rozwiązań na piśmie i uzyskanie akceptacji projektanta.

2.1. Ogólne wymagania dotyczące właściwości materiałów, ich pozyskiwania i składowania podano w ST „Wymagania ogólne” Kod CPV 45000000-7, pkt 2

2.2. Rodzaje materiałów

Wszystkie materiały do wykonania i montażu instalacji odgromowej i uziemienia powinny odpowiadać wymaganiom zawartym w dokumentach odniesienia (normach, europejskich ocenach technicznych, aprobatkach technicznych – wydanych do 31 grudnia 2016 r., a po zakończeniu okresu ich ważności w krajowych ocenach technicznych).

Specyfikacja została sporządzona w systemie **SEKOspec** na podstawie standardowej specyfikacji technicznej opracowanej przez SEKOCENBUD Sp. z o.o.

2.2.1. Zwody

Zaleca się, aby wymiary elementów zastosowanych w ochronie odgromowej były dobierane, w zależności od rodzaju materiału i wyrobu zgodnie z wytycznymi PN-EN 62305.

Jako materiały przewodzące można stosować stal ocynkowaną, cynk, miedź i aluminium. Przy układaniu zwodów należy zachowywać minimalne odległości od powierzchni dachu; dla zwodów poziomych niskich nie mniej niż 2 cm, dla zwodów poziomych podwyższonych nie mniej niż 40 cm. Instalacja powinna dodatkowo spełniać warunek, aby długość boku pętli nie przekraczała:

- 20 m dla ochrony podstawowej,
- 15 m dla obiektów zagrożonych pożarem i
- 10 m dla obiektów zagrożonych wybuchem.

Kąty ochronne niez izolowanych zwodów pionowych i poziomych wysokich nie powinny przekraczać:

- zewnętrzne 45° i wewnętrzne 60° dla ochrony podstawowej i obiektów zagrożonych pożarem, oraz
- zewnętrzne 30° i wewnętrzne 45° dla obiektów zagrożonych wybuchem mieszanin par i/lub pyłów z powietrzem (wyjątek stanowią obiekty o wysokości do 10 m posiadające niepalne dachy – wtedy stosujemy parametry podstawowe).

Wszelkie wytyczne, w tym obliczenia i sposoby rozmieszczenia zwodów, dla ochrony obiektów zagrożonych pożarem lub wybuchem zawierały wycofane PN-89/E-05003.03 „Ochrona obostrzona” i PN-92/E-05003.04 „Ochrona specjalna”, obecnie PN-EN 62305-3:2011.

2.2.2. Osprzęt urządzeń piorunochronnych

Wsporniki do uchwytów bezśrubowych

- do zatapiania w betonie,
- do mocowania na żerdzi żelbetowej,
- do przykręcania (pionowy i poziomy),
- do przyklejania.

Wsporniki do uchwytów bezśrubowych

- do przyspawania do przewodu okrągłego,
- do mocowania na gąsiorze,
- do kotwienia (pionowy i poziomy).

Zaciski

- do przykręcania przewodów naprężanych,
- dwuprzelotowe do przewodu okrągłego.

Złączeni

Zaciski probiercze – łączą przewody odprowadzające z przewodami uziemiającymi oraz umożliwiają pomiar rezystancji uziomu lub sprawdzenie ciągłości galwanicznej części nadziemnej. Należy je wykonać dla instalacji z uziomem sztucznym jako podstawowym lub uziomem dodatkowym, wykonanym dla zmniejszenia rezystancji uziomu naturalnego a mocować na takiej wysokości i w miejscu, aby posiadały łatwy dostęp z poziomu ziemi.

Zaciski do uziemiaenia ekranów kabli

2.2.3. Uziomy

Naturalne – najczęściej wykorzystuje się zbrojone fundamenty budynku lub metalowe rury ułożone pod ziemią. Optymalnym rozwiązaniem jest ułożenie w dolnej części wykopu fundamentowego uziomu otokowego, wykonanego z ocynkowanej taśmy lub pręta stalowego. Uziom otokowy łączy się ze zbrojeniem fundamentowym w odstępach do 20 m poprzez spawanie.

Dodatkowe – montowane, jeśli rezystancja uziomu naturalnego jest zbyt duża, a odległość do sąsiedniego uziomu naturalnego przekracza 10 m. Rezystancja uziomu dodatkowego musi być mniejsza od dwukrotnej wartości rezystancji wymaganej dla danego typu uziomu i zgodna z wymaganiami zawartymi w poszczególnych arkuszach normy.

Sztuczne – montowane, jeśli rezystancja uziomu naturalnego jest zbyt duża; wtedy przy jego układaniu należy uwzględnić następujące zasady:

1. Zalecane jest wykonanie uziomu otokowego,
2. Uziomy poziome układać na głębokości nie mniejszej niż 0,6 m,
3. Unikać układania pod warstwą nie przepuszczającą wody np. asfalt, glina, beton,
4. Kąty pomiędzy promieniami uziomu powinny być większe od 60°,
5. Miejsce układania powinno być oddalone co najmniej o 1,5 m od wejścia do budynku, przejść dla pieszych oraz metalowych ogrodzeń,
6. Najwyższa część uziomu pionowego powinna znajdować się co najmniej na głębokości 0,5 m przy długości ponad 2,5 m,
7. Maksymalna długość pojedynczego uziomu sztucznego powinna być mniejsza niż 35 m dla gruntów o rezystywności < 500 Ωm i 60 m dla gruntów o rezystywności > 500 Ωm.

2.2.4. Wewnętrzny osprzęt ochronny

Połączenia wyrównawcze – najważniejszym elementem jest szyna wyrównawcza, do której dołączone są wszelkie urządzenia i instalacje metalowe. Elementy łączące urządzenia i instalacje z szyną przedstawia Specyfikacja techniczna wykonania i odbioru robót budowlanych (standardowa) „Roboty w zakresie instalacji elektrycznych (wewnętrznych)” (Kod CPV 45311100-1) Oznaczenie kodu według Wspólnego Słownika Zamówień (CPV).

Połączenia wyrównawcze ochronnikowe

- **odgromniki zaworowe** – jeden lub kilka połączonych szeregowo oporników zamkniętych w szczelnej ceramicznej

Specyfikacja została sporządzona w systemie **SEKOspec** na podstawie standardowej specyfikacji technicznej opracowanej przez SEKOCENBUD Sp. z o.o.

obudowie z osłonami o wysokiej odporności izolacyjnej, wyposażone w ulegające rozerwaniu membrany i dysze wylotowe.

- **iskierniki separacyjne** – przeznaczone do wykonywania separacji galwanicznej elektrycznych części instalacji, które ze względów roboczych nie są ze sobą połączone. W przypadku uderzenia pioruna gwarantuje przewodzenie co zapewnia wyrównanie potencjałów.
- **systemy mieszane.**

Odstępy izolacyjne – układanie instalacji piorunochronnej w odpowiedniej odległości od innych instalacji metalowych.

Ograniczniki przepięć – stanowią ochronę urządzeń końcowych aparatów i instalacji elektrycznych przed niedopuszczalnie wysokimi przepięciami i/lub przeznaczone do wyrównywania potencjałów. Istnieje możliwość ochrony centralnej dla całej instalacji elektrycznej wewnętrznej lub wybranych elementów.

Oddzielną grupę stanowią beziskiernikowe ograniczniki przepięć stosowane do ochrony linii gołych i izolowanych nn oraz do montażu na transformatorach.

Przykładowa specyfikacja materiałowa

Budynek biurowo-magazynowy

Lp.	Wyszczególnienie	Jedn. miary	Ilość	Typ, podstawowe parametry	Uwagi
a	b	c	d	e	f
1.	Bednarka st. ocynkowana 30x4 mm	m	125		
2.	Bednarka st. ocynkowana 25x4 mm	kg	49,8	0,785 kg/m	
3.	Przewód LY 6 mm ²	m	36	H07V-R	zielonożółty
4.	Przewód LgY 16 mm ²	m	5	H07V-K	zielonożółty
5.	Uziom prętowy pograżalny ø 14,2 mm	szt.	6	L= 3000 mm	
6.	Uziemiacz rurowy ø 32 mm L=4,5 m	szt.	2		ocynkowany
7.	Złączka ø 14,2 mm	szt.	3		miedź
8.	Głowica ø 14,2 mm	szt.	6		miedź
•	•	•	•	•	•
•	•	•	•	•	•
12.	Drut stalowy ocynkowany ø 7 mm	m	105		twardy
13.	Zacisk stalowy K 315	szt.	4		ocynkowany
•	•	•	•	•	•
•	•	•	•	•	•
19.	Ogranicznik przepięć kl. II	szt.	4	Typ 275	DEHNguard®

2.3. Warunki przyjęcia na budowę materiałów do robót montażowych instalacji odgromowej

Wyroby do robót montażowych mogą być przyjęte na budowę, jeśli spełniają następujące warunki:

- są zgodne z ich wyszczególnieniem i charakterystyką podaną w dokumentacji projektowej i specyfikacji technicznej (szczegółowej) SST,
- są właściwie oznakowane i opakowane,
- spełniają wymagane właściwości wskazane odpowiednimi dokumentami odniesienia,
- producent dostarczył dokumenty świadczące o dopuszczeniu do obrotu lub udostępnieniu na rynku krajowym bądź do jednostkowego zastosowania, a w odniesieniu do fabrycznie przygotowanych prefabrykatów również karty katalogowe wyrobów lub firmowe wytyczne stosowania wyrobów.

Niedopuszczalne jest stosowanie do robót montażowych – wyrobów i materiałów nieznanego pochodzenia.

Przyjęcie materiałów i wyrobów na budowę powinno być potwierdzone wpisem do dziennika budowy.

2.4. Warunki przechowywania materiałów do montażu instalacji odgromowej

Wszystkie materiały pakowane powinny być przechowywane i magazynowane zgodnie z instrukcją producenta oraz wymaganiami odpowiednich norm.

W szczególności kable i przewody należy przechowywać na bębnoch (oznaczenie „B”) lub w krążkach (oznaczenie „K”), końce przewodów producent zabezpiecza przed przedostawaniem się wilgoci do wewnątrz i wyprowadza poza opakowanie dla ułatwienia kontroli parametrów (ciągłość żył, przekrój).

Pozostały sprzęt, osprzęt wraz z osprzętem pomocniczym należy przechowywać w oryginalnych opakowaniach, kartonach, opakowaniach foliowych. Szczególnie należy chronić przed wpływami atmosferycznymi: deszcz, mróz oraz zawilgoceniem.

Pomieszczenie magazynowe do przechowywania wyrobów opakowanych powinno być suche i zabezpieczone przed zawilgoceniem.

3. WYMAGANIA DOTYCZĄCE SPRZĘTU, MASZYN I NARZĘDZI

3.1. Ogólne wymagania dotyczące sprzętu podano w ST „Wymagania ogólne” Kod CPV 4500000-7, pkt 3

Specyfikacja została sporządzona w systemie **SEKOspec** na podstawie standardowej specyfikacji technicznej opracowanej przez SEKOCENBUD Sp. z o.o.

Prace można wykonywać przy pomocy wszelkiego sprzętu zaakceptowanego przez Inspektora nadzoru.

4. WYMAGANIA DOTYCZĄCE TRANSPORTU

4.1. Ogólne wymagania dotyczące transportu podano w ST „Wymagania ogólne” Kod CPV 45000000-7, pkt 4

4.2. Transport materiałów

Podczas transportu na budowę należy zachować ostrożność aby nie uszkodzić materiałów do montażu. Minimalne temperatury wykonywania transportu wynoszą dla bębnow: -15°C i -5°C dla krążków, ze względu na możliwość uszkodzenia izolacji.

Stosować dodatkowe opakowania w przypadku możliwości uszkodzeń transportowych.

5. WYMAGANIA DOTYCZĄCE WYKONANIA ROBÓT

5.1. Ogólne zasady wykonania robót podano w ST „Wymagania ogólne” Kod CPV 45000000-7, pkt 5

Wykonawca jest odpowiedzialny za prowadzenie robót zgodnie z dokumentacją projektową i umową oraz za jakość zastosowanych materiałów i jakość wykonanych robót.

Roboty winny być wykonane zgodnie z projektem, wymaganiami SST oraz poleceniami inspektora nadzoru.

5.2. Montaż instalacji piorunochronnej i uziemień

Zakres robót obejmuje:

- przemieszczenie w strefie montażowej,
- złożenie na miejscu montażu wg projektu,
- wyznaczenie miejsca zainstalowania, trasowanie linii przebiegu instalacji i miejsc montażu osprzętu,
- roboty przygotowawcze o charakterze ogólnobudowlanym jak: wykopy liniowe lub jamiste wraz z zasypaniem, wyprawki pokrycia dachu, kucie bruzd w podłożu, przekucia ścian i stropów, osadzenie przepustów, zdejmowanie przykryć kanałów instalacyjnych, wykonanie ślepych otworów poprzez podkucie we wnęce albo kucie ręczne lub mechaniczne, wiercenie mechaniczne otworów w ścianach, podłożach, lub sufitach,
- osadzenie kołków plastikowych oraz dybli, śrub kotwiących lub wsporników, zacisków, złączy wraz z zabetonowaniem,
- montaż na gotowym podłożu elementów osprzętu instalacyjnego (jak 2.2.2.) do montażu instalacji odgromowej,
- oznakowanie zgodne z wytycznymi z dokumentacji projektowej i specyfikacji technicznej (szczegółowej) SST lub normami (PN-EN 60446:2008 wersja angielska „Zasady podstawowe i bezpieczeństwa przy współdziałaniu człowieka z maszyną, oznaczanie i identyfikacja. Oznaczenia identyfikacyjne przewodów barwami albo cyframi), w przypadku braku takich wytycznych”,
- roboty o charakterze ogólnobudowlanym po montażu instalacji piorunochronnej i uziemień jak: zasypanie wykopów, zaprawianie bruzd, naprawa ścian i stropów po przekuciach i osadzeniu przepustów, montaż przykryć kanałów instalacyjnych,
- przeprowadzenie prób i badań zgodnie z PN-EN 60446:2008 wersja angielska oraz PN-E-04700:1998/ Az1:2000.

5.3. Instalacja połączeń wyrównawczych

Dla uziemienia urządzeń i przewodów, na których nie występuje trwale potencjał elektryczny, wykonać instalację połączeń wyrównawczych. Instalacja składa się z połączenia wyrównawczego: głównego (główna szyna wyrównawcza), miejscowego (dodatkowego – dla części przewodzących, jednocześnie dostępnych) i nieuziemiającego. Elementem wyrównującym potencjały jest przewód wyrównawczy.

Wykonać połączenia wyrównawcze główne i miejscowe łączące przewody ochronne z częściami przewodzącymi innych instalacji.

Połączenia wyrównawcze główne wykonać na najniższej kondygnacji budynku tj. na parterze.

Do głównej szyny uziemiającej podłączyć rury ciepłej i zimnej wody, centralnego ogrzewania itp., sprowadzając je do wspólnego punktu.

W przypadku niemożności dokonania połączenia bezpośredniego, pomiędzy elementami metalowymi, należy stosować iskierniki.

Dla instalacji połączeń wyrównawczych w rozdzielnicach zasilających zewnętrzne obwody oświetleniowe należy stosować odgromniki zaworowe pomiędzy przewodami fazowymi a uziemieniem instalacji piorunochronnej.

6. KONTROLA JAKOŚCI ROBÓT

6.1. Ogólne zasady kontroli jakości robót podano w ST „Wymagania ogólne” Kod CPV 45000000-7, pkt 6

6.2. Szczegółowy wykaz oraz zakres badań pomontażowych i kontrolnych instalacji piorunochronnych i uziemień zawarty jest w normach PN-IEC 61024-1-2:2002, PN-IEC 60364-6-61:2000 i PN-E-04700:1998/Az1:2000

6.3. Ponadto należy wykonać sprawdzenia odbiorcze składające się z oględzin częściowych i końcowych polegających na kontroli:

- zgodności dokumentacji powykonawczej z projektem i ze stanem faktycznym,
- zgodności połączeń z ustaloną w dokumentacji powykonawczej,
- stanu wszystkich elementów instalacji oraz stanu i kompletności dokumentacji dotyczącej zastosowanych materiałów,
- sprawdzenie ciągłości wszelkich przewodników występujących w danej instalacji,
- poprawności wykonania i zabezpieczenia połączeń śrubowych instalacji piorunochronnych i uziemień, potwierdzonych protokołem przez wykonawcę montażu,
- pomiarach rezystancji instalacji lub jej elementów, zgodnie z zasadami przeprowadzania badań.

Pomiar rezystancji uziemienia wykonuje się przy prądzie przemiennym np. metodą techniczną przy użyciu woltomierza, którego wewnętrzna impedancja musi wynosić minimum 200 Ω/V (dla zasilania z sieci), oraz źródło prądu powinno być izolowane od sieci elektroenergetycznej np. przez transformator dwuuzwojeniowy.

Po wykonaniu oględzin należy sporządzić protokoły z przeprowadzonych badań zgodnie z wymogami zawartymi w normie PN-EN 60446:2008 wersja angielska.

6.4. Zasady postępowania z wadliwie wykonanymi robotami i wadliwymi materiałami

Wszystkie materiały, urządzenia i aparaty nie spełniające wymagań podanych w odpowiednich punktach specyfikacji, zostaną odrzucone. Jeśli materiały nie spełniające wymagań zostały wbudowane lub zastosowane, to na polecenie Inspektora nadzoru Wykonawca wymieni je na właściwe, na własny koszt.

Na pisemne wystąpienie Wykonawcy Inspektor nadzoru może uznać wadę za nie mającą zasadniczego wpływu na jakość funkcjonowania instalacji i ustalić zakres i wielkość potrąceń za obniżoną jakość.

7. WYMAGANIA DOTYCZĄCE PRZEDMIARU I OBMIARU ROBÓT

7.1. Ogólne zasady przedmiaru i obmiaru podano w ST „Wymagania ogólne” Kod CPV 45000000-7, pkt 7

7.2. Szczegółowe zasady przedmiaru i obmiaru robót montażowych instalacji elektrycznej

Obmiaru robót dokonuje się z natury (wykonanej roboty) przyjmując jednostki miary odpowiadające zawartym w dokumentacji i tak:

- dla osprzętu montażowego dla instalacji piorunochronnej i uziomów: szt., kpl., m,
- dla zwodów i uziomów: m,
- dla elementów instalacji piorunochronnej i uziomów: szt., kpl.

7.3. W specyfikacji technicznej szczegółowej dla robót montażowych instalacji elektrycznej opracowanej dla konkretnego przedmiotu zamówienia, można ustalić inne szczegółowe zasady przedmiaru i obmiaru przedmiotowych robót

W szczególności można przyjąć zasady podane w katalogach zawierających jednostkowe nakłady rzeczowe dla odpowiednich robót.

8. SPOSÓB ODBIORU ROBÓT

8.1. Ogólne zasady odbioru robót podano w ST „Wymagania ogólne” Kod CPV 45000000-7, pkt 8

8.2. Warunki odbioru instalacji i urządzeń zasilających

8.2.1. Odbiór międzyoperacyjny

Odbiór międzyoperacyjny przeprowadzany jest po zakończeniu danego etapu robót mających wpływ na wykonanie dalszych prac.

Odbiorowi takiemu mogą podlegać m.in.:

- przygotowanie podłoża do montażu instalacji piorunochronnej i uziomów,
- instalacja, której pełne wykonanie uwarunkowane jest wykonaniem robót przez inne branże lub odwrotnie, gdy prace innych branż wymagają zakończenia robót instalacji piorunochronnej i uziomów np. zasypanie fundamentów wraz z uziomem fundamentowym.

8.2.2. Odbiór częściowy

Należy przeprowadzić badanie pomontażowe częściowe robót zanikających oraz elementów urządzeń, które ulegają zakryciu (np. uziom otokowy, pograżanie uziomu prętowego), uniemożliwiając ocenę prawidłowości ich wykonania lub ułatwiając przyszły odbiór końcowy.

Podczas odbioru należy sprawdzić prawidłowość montażu oraz zgodność z obowiązującymi przepisami i projektem: wydzielonych pętli lub elementów instalacji piorunochronnej i uziomów.

8.2.3. Odbiór końcowy

Badania pomontażowe jako techniczne sprawdzenie jakości wykonanych robót należy przeprowadzić po zakończeniu robót instalacji piorunochronnej i uziomów przed przekazaniem użytkownikowi całości instalacji elektrycznej w użytkowanie.

Odbiór końcowy stanowi ostateczną ocenę rzeczywistego wykonania robót w odniesieniu do ich zakresu (ilości), jakości i zgodności z dokumentacją projektową.

Odbiór ten przeprowadza komisja powołana przez zamawiającego, na podstawie przedłożonych dokumentów, wyników badań oraz dokonanej oceny wizualnej.

Zasady i terminy powoływania komisji oraz czas jej działania powinna określać umowa.

Wykonawca robót obowiązany jest przedłożyć komisji następujące dokumenty:

- dokumentację projektową z naniesionymi zmianami dokonanymi w toku wykonywania robót,
- szczegółowe specyfikacje techniczne ze zmianami wprowadzonymi w trakcie wykonywania robót,
- dokumenty świadczące o dopuszczeniu do obrotu i powszechnego zastosowania użytych materiałów i wyrobów budowlanych,
- protokoły odbiorów częściowych,
- karty techniczne wyrobów lub instrukcje producentów dotyczące zastosowanych materiałów.

W toku odbioru komisja obowiązana jest zapoznać się przedłożonymi dokumentami, przeprowadzić badania zgodnie z wytycznymi podanymi w pkt. 6.3. niniejszej ST, porównać je z wymaganiami podanymi w dokumentacji projektowej i specyfikacji technicznej.

Roboty instalacji odgromowej powinny być odebrane, jeżeli wszystkie wyniki badań są pozytywne, a dostarczone przez wykonawcę dokumenty są kompletne i prawidłowe pod względem merytorycznym.

Jeżeli chociażby jeden wynik badań był negatywny roboty instalacji odgromowej nie powinny być odebrane. W takim przypadku należy wybrać jedno z następujących rozwiązań:

- jeżeli to możliwe należy ustalić zakres prac korygujących, usunąć niezgodności instalacji z wymaganiami określonymi w dokumentacji projektowej i specyfikacji technicznej i przedstawić je ponownie do odbioru,
- jeżeli odchylenia od wymagań nie zagrażają bezpieczeństwu użytkownika i trwałości instalacji zamawiający może wyrazić zgodę na dokonanie odbioru końcowego z jednoczesnym obniżeniem wartości wynagrodzenia w stosunku do ustaleń umownych,
- w przypadku, gdy nie są możliwe podane wyżej rozwiązania wykonawca zobowiązany jest do usunięcia wadliwie wykonanych robót, wykonać je ponownie i powtórnie zgłosić do odbioru.

W przypadku niekompletności dokumentów odbiór może być dokonany po ich uzupełnieniu.

Parametry badań oraz sposób przeprowadzenia badań są określone w normach PN-EN 62305-3:2011 wersja angielska, PN-EN 60446:2008 wersja angielska i PN-E-04700:1998/Az1:2000.

Wyniki badań trzeba zamieścić w protokole odbioru końcowego instalacji odgromowej, urządzenia piorunochronnego oraz dołączyć metrykę, zawierającą dane o obiekcie budowlanym i opis wraz ze schematem.

9. PODSTAWA ROZLICZENIA ROBÓT

9.1. Ogólne ustalenia dotyczące podstawy rozliczenia robót podano w ST „Wymagania ogólne” Kod CPV 45000000-7, pkt 9

9.2. Zasady rozliczenia i płatności

Rozliczenie robót montażowych instalacji odgromowych może być dokonane jednorazowo po wykonaniu pełnego zakresu robót i ich końcowym odbiorze lub etapami określonymi w umowie, po dokonaniu odbiorów częściowych robót.

Ostateczne rozliczenie umowy pomiędzy zamawiającym a wykonawcą następuje po dokonaniu odbioru pogwarancyjnego.

Podstawę rozliczenia oraz płatności wykonanego i odebranego zakresu robót stanowi wartość tych robót obliczona na podstawie:

- określonych w dokumentach umownych (ofercie) cen jednostkowych i ilości robót zaakceptowanych przez zamawiającego lub
- ustalonej w umowie kwoty ryczałtowej za określony zakres robót.

Ceny jednostkowe wykonania robót instalacji odgromowych lub kwoty ryczałtowe obejmujące roboty ww. uwzględniają:

- przygotowanie stanowiska roboczego,
- dostarczenie do stanowiska roboczego materiałów, narzędzi i sprzętu,
- obsługę sprzętu nie posiadającego obsługi etatowej,
- ustawienie i przestawienie drabin oraz lekkich rusztowań przestawnych umożliwiających wykonanie robót na wysokości do 4 m (jeśli taka konieczność występuje),
- usunięcie wad i usterek oraz naprawienie uszkodzeń powstałych w czasie robót,
- uporządkowanie miejsca wykonywania robót,
- usunięcie pozostałości, resztek i odpadów materiałów,
- likwidację stanowiska roboczego.

W kwotach ryczałtowych ujęte są również koszty montażu, demontażu i pracy rusztowań niezbędnych do wykonania robót na wysokości do 4 m od poziomu terenu.

Przy rozliczaniu robót według uzgodnionych cen jednostkowych koszty niezbędnych rusztowań mogą być uwzględnione w tych cenach lub stanowić podstawę oddzielnej płatności. Sposób rozliczenia kosztów montażu, demontażu i pracy rusztowań koniecznych do wykonywania robót na wysokości powyżej 4 m, należy ustalić w postanowieniach pkt. 9 specyfikacji technicznej (szczegółowej) SST robót w zakresie instalacji odgromowej

opracowanej dla realizowanego przedmiotu zamówienia.

10. DOKUMENTY ODNIESIENIA

10.1. Normy

1. PN-E-04700:1998/Az1:2000 Urządzenia i układy elektryczne w obiektach elektroenergetycznych. Wytyczne przeprowadzania pomontażowych badań odbiorczych (Zmiana Az1).
2. PN-EN 62561-1:2012 Elementy urządzenia piorunochronnego (LPSC) – Część 1: Wymagania dotyczące elementów połączeniowych (*wersja angielska*).
3. PN-EN 62561-2:2012 Elementy urządzenia piorunochronnego (LPSC) – Część 2: Wymagania dotyczące przewodów i uziomów (*wersja angielska*).
4. PN-HD 60364-1:2010 Instalacje elektryczne niskiego napięcia Część 1: Wymagania podstawowe, ustalanie ogólnych charakterystyk, definicje.
5. PN-HD 60364-4-41:2009 Instalacje elektryczne niskiego napięcia – Część 4-41: Ochrona dla zapewnienia bezpieczeństwa – Ochrona przed porażeniem elektrycznym.
6. PN-IEC 60364-4-442:2012 Instalacje elektryczne niskiego napięcia – Część 4-442: Ochrona dla zapewnienia bezpieczeństwa – Ochrona instalacji niskiego napięcia przed przepięciami dorywczymi powstającymi wskutek zwarć doziemnych w układach po stronie wysokiego i niskiego napięcia (*wersja angielska*).
7. PN-EN 60364-4-443:2016-03 Instalacje elektryczne w obiektach budowlanych – Część: 4-443: Ochrona dla zapewnienia bezpieczeństwa – Ochrona przed zaburzeniami napięciowymi i zaburzeniami elektromagnetycznymi – Ochrona przed przepięciami atmosferycznymi lub łączeniowymi (*wersja angielska*).
8. PN-HD 60364-5-54:2011 Instalacje elektryczne niskiego napięcia – Część 5-54: Dobór i montaż wyposażenia elektrycznego – Układy uziemiające i przewody ochronne.
9. PN-HD 60364-5-56:2010 Instalacje elektryczne niskiego napięcia – Część 5-56: Dobór i montaż wyposażenia elektrycznego – Instalacje bezpieczeństwa.
10. PN-HD 60364-7-706:2007 Instalacje elektryczne niskiego napięcia – Część 7-706: Wymagania dotyczące specjalnych instalacji lub lokalizacji – Pomieszczenia przewodzące i ograniczające swobodę ruchu (*wersja angielska*).
11. PN-EN 60445:2011 Zasady podstawowe i bezpieczeństwa przy współdziałaniu człowieka z maszyną, oznaczanie i identyfikacja – Identyfikacja zacisków urządzeń i zakończeń przewodów (*wersja angielska*).
12. PN-EN 62305-4:2011 Ochrona odgromowa – Część 4: Urządzenia elektryczne i elektroniczne w obiektach.
13. PN-E 05029:1990 Kod do oznaczania barw (*norma wycofana*).
14. PN-92/E-05003.04 Ochrona odgromowa obiektów budowlanych. Ochrona specjalna.
15. PN-EN 60099-1:2002 Ograniczniki przepięć – Iskiernikowe zaworowe ograniczniki przepięć do sieci prądu przemiennego (*wersja angielska*) (*norma wycofana*).
16. PN-EN 60099-4:2015-01 Ograniczniki przepięć – Część 4: Beziskiernikowe ograniczniki przepięć z tlenków metali do sieci prądu przemiennego (*wersja angielska*).
17. PN-EN 62305-1:2011 Ochrona odgromowa – Część 1: Zasady ogólne.
18. PN-EN 62305-2:2012 Ochrona odgromowa – Część 2: Zarządzanie ryzykiem (*wersja angielska*).
19. PN-EN 62305-3:2011 Ochrona odgromowa – Część 3: Uszkodzenia fizyczne obiektów i zagrożenie życia.
20. PN-IEC 60364-6-61:2000 Instalacje elektryczne w obiektach budowlanych – Sprawdzanie - Sprawdzanie odbiorcze (*norma wycofana*).

10.2. Inne dokumenty, instrukcje i przepisy

10.2.1. Inne dokumenty i instrukcje

- Warunki techniczne wykonania i odbioru robót budowlano-montażowych (tom V) Arkady, Warszawa 1990 r.
- Warunki techniczne wykonania i odbioru robót budowlanych ITB część D: Roboty instalacyjne. Zeszyt 1: Instalacje elektryczne i piorunochronne w budynkach mieszkalnych. Warszawa 2003 r.
- Warunki techniczne wykonania i odbioru robót budowlanych ITB część D: Roboty instalacyjne. Zeszyt 2: Instalacje elektryczne i piorunochronne w budynkach użyteczności publicznej. Warszawa 2004 r.
- Specyfikacja techniczna wykonania i odbioru robót budowlanych. Wymagania ogólne. Kod CPV 45000000-7. Wydanie 3, OWEOB Promocja – 2017 r.
- Specyfikacja techniczna wykonania i odbioru robót budowlanych (standardowa) „Roboty w zakresie instalacji elektrycznych (wewnętrznych)” Kod CPV 45311100-1. Wydanie 2, OWEOB Promocja – 2017 r.
- Poradnik monter elektryka WNT Warszawa 1997 r.

10.2.2. Ustawy

- Ustawa z dnia 16 kwietnia 2004 r. o wyrobach budowlanych (tekst jednolity Dz. U. z 2016 r. Nr 0, poz. 1570).
- Ustawa z dnia 30 sierpnia 2002 r. o systemie oceny zgodności (tekst jednolity Dz. U. z 2016 r. Nr 0, poz. 655).
- Ustawa z dnia 7 lipca 1994 r. Prawo budowlane (tekst jednolity Dz. U. z 2016 r. Nr 0, poz. 290).

10.2.3. Rozporządzenia

- Rozporządzenie Ministra Infrastruktury z dnia 02.09.2004 r. w sprawie szczegółowego zakresu i formy

Specyfikacja została sporządzona w systemie **SEKOspec** na podstawie standardowej specyfikacji technicznej opracowanej przez SEKOCENBUD Sp. z o.o.

dokumentacji projektowej, specyfikacji technicznych wykonania i odbioru robót budowlanych oraz programu funkcjonalno-użytkowego (tekst jednolity Dz. U. z 2013 r. Nr 0, poz. 1129).

- Rozporządzenie Ministra Infrastruktury z dnia 26.06.2002 r. w sprawie dziennika budowy, montażu i rozbiórki, tablicy informacyjnej oraz ogłoszenia zawierającego dane dotyczące bezpieczeństwa pracy i ochrony zdrowia (Dz. U. z 2002 r. Nr 108, poz. 953 z późniejszymi zmianami).

ROBOTY MALARSKIE (Kod CPV 45442100-8)

1. CZĘŚĆ OGÓLNA

1.1. Nazwa nadana zamówieniu przez zamawiającego

Remont sali gimnastycznej wraz z dachem i daszkiem nad drzwiami wejściowymi z podjazdem dla osób niepełnosprawnych w budynku Specjalnego Ośrodka Szkolno-Wychowawczego nr 2 w Otwocku.

1.2. Przedmiot ST

Przedmiotem niniejszej specyfikacji technicznej (ST) są wymagania dotyczące wykonania i odbioru robót malarskich realizowanych wewnątrz i na zewnątrz obiektów budowlanych nie narażonych na agresję chemiczną. Specyfikacja techniczna (ST) nie dotyczy wykonywania zabezpieczenia chemooodpornego i antykorozyjnego obiektów budowlanych.

1.3. Zakres stosowania ST

Niniejsza specyfikacja techniczna (ST) jest dokumentem przetargowym i kontraktowym przy zleceniu i realizacji robót wymienionych w pkt. 1.2., a objętych zamówieniem określonym w pkt. 1.8.

Odstępstwa od wymagań podanych w niniejszej specyfikacji mogą mieć miejsce tylko w przypadkach prostych robót o niewielkim znaczeniu, dla których istnieje pewność, że podstawowe wymagania będą spełnione przy zastosowaniu metod wykonania wynikających z doświadczenia oraz uznanych reguł i zasad sztuki budowlanej oraz przy uwzględnieniu przepisów bhp.

1.4. Zakres robót objętych ST

Specyfikacja dotyczy wykonania malowania wewnętrznego (wewnątrz pomieszczeń) i zewnętrznego (wystawionego na bezpośrednie działanie czynników atmosferycznych) obiektów budowlanych nie narażonych na agresję chemiczną i obejmuje wykonanie następujących czynności:

- przygotowanie podłoża (wg pkt. 5.3.),
- wykonanie powłok malarskich.

Przedmiotem specyfikacji jest określenie wymagań odnośnie właściwości materiałów wykorzystywanych do robót malarskich, wymagań i sposobów oceny podłoża, wymagań dotyczących wykonania powłok malarskich wewnętrznych i zewnętrznych powierzchni obiektów oraz ich odbiorów.

Specyfikacja nie obejmuje wymagań dotyczących zabezpieczenia chemooodpornego i antykorozyjnego obiektów budowlanych oraz powłok malarskich wykonywanych według metod opatentowanych lub zaprojektowanych indywidualnie dla konkretnego obiektu.

1.5. Określenia podstawowe i definicje

Określenia podane w niniejszej Specyfikacji są zgodne z odpowiednimi normami oraz określeniami podanymi w ST „Wymagania ogólne” Kod CPV 45000000-7, pkt 1.4., a także zdefiniowanymi poniżej:

Podłoże malarskie – surowa, zagruntowana lub wygładzona (np. szpachlówką) powierzchnia (np. muru, tynku, betonu, drewna, płyt drewnopodobnych, itp.), na której będzie wykonywana powłoka malarska.

Powłoka malarska – stwardniała warstwa farby, lakieru lub emalii nałożona i rozprowadzona na podłożu, decydująca o właściwościach użytkowych i walorach estetycznych pomalowanej powierzchni.

Farba – płynna lub półpłynna zawiesina bądź mieszanina bardzo rozdrobnionych ciał stałych (np. pigmentu – barwnika i różnych wypełniaczy) w roztworze spoiwa.

Lakier – niepigmentowany roztwór koloidalny (np. żywic, olejów, poliestrów), który tworzy powłokę transparentną po pokryciu nim powierzchni i wyschnięciu.

Emalia – lakier barwiony pigmentami, zastygający w szklistą powłokę.

Pigment – naturalna lub sztuczna substancja barwna bądź barwiąca, która nadaje kolor farbom lub emaliom.

Farba dyspersyjna – zawiesina pigmentów i wypełniaczy w dyspersji wodnej polimeru z dodatkiem środków pomocniczych.

Farba na rozpuszczalnikowych spoiwach żywicznych – zawiesina pigmentów i obciążników w spoiwie żywicznym, rozcieńczanym rozpuszczalnikami organicznymi (np. benzyną lakową, terpentyną itp.).

Farba i emalie na spoiwach żywicznych rozcieńczalne wodą – zawiesina pigmentów i obciążników w spoiwie żywicznym, rozcieńczalne wodą.

Farba na spoiwach mineralnych – mieszanina spoiwa mineralnego (np. wapna, cementu, szkła wodnego itp.), pigmentów, wypełniaczy oraz środków pomocniczych i modyfikujących, przygotowana w postaci suchej, przeznaczonej do zarobienia wodą lub w postaci ciekłej, gotowej do stosowania mieszanki.

Farba na spoiwach mineralno-organicznych – mieszanina spoiw mineralnych i organicznych (np. dyspersji wodnej żywic, kleju kazeinowego, kleju kostnego itp.), pigmentów, wypełniaczy oraz środków pomocniczych; produkowana w postaci suchych mieszanek lub past do zarobienia wodą.

1.6. Ogólne wymagania dotyczące robót malarskich

Wykonawca robót jest odpowiedzialny za jakość ich wykonania oraz za zgodność z dokumentacją projektową, specyfikacjami technicznymi i poleceniami Inspektora nadzoru. Ogólne wymagania dotyczące robót podano w ST „Wymagania ogólne” Kod CPV 45000000-7, pkt 1.5.

1.7. Dokumentacja robót malarskich

Roboty malarskie należy wykonywać na podstawie dokumentacji, której wykaz oraz podstawy prawne sporządzenia podano w ST „Wymagania ogólne” Kod CPV 45000000-7, pkt 1.6.

Dokumentacja powinna w szczególności zawierać:

- rodzaje powłok malarskich oraz ich kolorystykę, wzornictwo i lokalizację powłok malarskich,
- warunki użytkowania powłok malarskich.

2. WYMAGANIA DOTYCZĄCE WŁAŚCIWOŚCI MATERIAŁÓW

2.1. Ogólne wymagania dotyczące właściwości materiałów, ich pozyskiwania i składowania podano w ST „Wymagania ogólne” Kod CPV 45000000-7, pkt 2

Materiały stosowane do wykonywania robót malarskich, będące w myśl Ustawy o wyrobach budowlanych z dnia 16 kwietnia 2004 r. materiałami budowlanymi (Dz. U. Nr 92 poz. 881 z późniejszymi zmianami), wprowadzone do obrotu i stosowane w budownictwie na terytorium RP, powinny mieć:

- oznakowanie znakiem CE co oznacza, że dokonano oceny ich zgodności ze zharmonizowaną normą europejską wprowadzoną do zbioru Polskich Norm, z europejską aprobatą techniczną lub krajową specyfikacją techniczną państwa członkowskiego Unii Europejskiej lub Europejskiego Obszaru Gospodarczego, uznaną przez Komisję Europejską za zgodną z

- wymaganiami podstawowymi, albo
- oznakowanie znakiem budowlanym, co oznacza że są to wyroby nie podlegające obowiązkowemu oznakowaniu CE, dla których dokonano oceny zgodności z Polską Normą lub aprobatą techniczną, bądź uznano za „regionalny wyrób budowlany”, albo
 - deklarację zgodności z uznanymi regułami sztuki budowlanej wydaną przez producenta, jeżeli dotyczy ona wyrobu umieszczonego w wykazie wyrobów mających niewielkie znaczenie dla zdrowia i bezpieczeństwa określonym przez Komisję Europejską.
- Oznakowanie powinno umożliwiać identyfikację producenta i typu wyrobu, kraju pochodzenia oraz daty produkcji (okresu przydatności do użytkowania).

2.2. Rodzaje materiałów

Wszystkie materiały do wykonania robót malarskich powinny odpowiadać wymaganiom zawartym w dokumentach odniesienia (normach, aprobatkach technicznych, kartach technicznych itp.).

2.2.1. Materiały do malowania wewnątrz obiektów budowlanych

Do malowania powierzchni wewnątrz obiektów można stosować:

- farby dyspersyjne odpowiadające wymaganiom normy PN-C-81914:2002,
- farby olejne i alkidowe (ftalowe) odpowiadające wymaganiom normy PN-C-81901:2002,
- emalie olejno-żywiczne, ftalowe, ftalowe modyfikowane i ftalowe kopolimeryzowane styrenowe odpowiadające wymaganiom normy PN-C-81607:1998,
- farby na spoiwach:
 - żywicznych rozpuszczalnikowych innych niż olejne i ftalowe,
 - żywicznych rozcieńczalnych wodą,
 - mineralnych bez lub z dodatkami modyfikującymi w postaci ciekłej lub suchych mieszanek do zarobienia wodą,
 - mineralno-organicznych jedno- lub kilkuskładnikowe do rozcieńczania wodą, które powinny odpowiadać wymaganiom aprobat technicznych,
- lakiery wodorozcieńczalne odpowiadające wymaganiom normy PN-C-81802:2002,
- lakiery olejno-żywiczne, ftalowe, ftalowe modyfikowane i ftalowe kopolimeryzowane styrenowe odpowiadające wymaganiom normy PN-C-81800:1998,
- lakiery na spoiwach żywicznych rozpuszczalnikowych innych niż olejne i ftalowe, które powinny odpowiadać wymaganiom aprobat technicznych,
- środki gruntujące, które powinny odpowiadać wymaganiom aprobat technicznych.

2.2.2. Materiały do malowania zewnętrznych powierzchni obiektów budowlanych

Do malowania powierzchni zewnętrznych obiektów można stosować:

- farby dyspersyjne odpowiadające wymaganiom normy PN-C-81913:1998,
- farby olejne i alkidowe odpowiadające wymaganiom normy PN-C-81901:2002,
- emalie olejno-żywiczne, ftalowe, ftalowe modyfikowane i ftalowe kopolimeryzowane styrenowe odpowiadające wymaganiom normy PN-C-81607:1998,
- farby na spoiwach:
 - rozpuszczalnikowych żywicznych innych niż olejne i ftalowe,
 - mineralnych z dodatkami modyfikującymi w postaci suchych mieszanek do zarobienia wodą,
 - mineralno-organicznych jedno- lub kilkuskładnikowe do rozcieńczania wodą, które powinny odpowiadać wymaganiom normy PN-B-10102:1991,
- farby i emalie na spoiwie żywicznym rozcieńczalne wodą, które powinny odpowiadać wymaganiom aprobat technicznych,
- farby na spoiwach mineralnych z dodatkami modyfikującymi w postaci ciekłej, które powinny odpowiadać wymaganiom aprobat technicznych,
- środki gruntujące, które powinny odpowiadać wymaganiom aprobat technicznych.

2.2.3. Materiały pomocnicze

Materiały pomocnicze do wykonywania robót malarskich to:

- rozcieńczalniki, w tym: woda, terpentyna, benzyna do lakierów i emalii, spirytus denaturowany, inne rozcieńczalniki przygotowane fabrycznie,
- środki do odtłuszczenia, mycia i usuwania zanieczyszczeń podłoża,

- środki do likwidacji zacieków i wykwitów,
- kity i masy szpachlowe do naprawy podłoża.

Wszystkie ww. materiały muszą mieć właściwości techniczne określone przez producenta wyrobów malarskich i odpowiadające wymaganiom odpowiednich dokumentów odniesienia (PN bądź aprobat technicznych).

2.2.4. Woda

Do przygotowania farb zarabianych wodą należy stosować wodę odpowiadającą wymaganiom normy PN-EN 1008:2004 „Woda zarobowa do betonu – Specyfikacja pobierania próbek, badanie i ocena przydatności wody zarobowej do betonu, w tym wody odzyskanej z procesów produkcji betonu”.

Bez badań laboratoryjnych może być stosowana tylko wodociągowa woda pitna.

Niedozwolone jest użycie wód ściekowych, kanalizacyjnych, bagiennych oraz wód zawierających tłuszcze organiczne, oleje i muł.

2.3. Warunki przyjęcia na budowę materiałów i wyrobów do robót malarskich

Materiały i wyroby do robót malarskich mogą być przyjęte na budowę, jeśli spełniają następujące warunki:

- są zgodne z ich wyszczególnieniem i charakterystyką podaną w dokumentacji projektowej i w niniejszej specyfikacji technicznej,
- są właściwie opakowane, firmowo zamknięte (bez oznak naruszenia zamknięć) i oznakowane w sposób umożliwiający ich pełną identyfikację,
- spełniają wymagane właściwości wskazane odpowiednimi dokumentami odniesienia,
- producent dostarczył dokumenty świadczące o dopuszczeniu do obrotu i powszechnego lub jednostkowego zastosowania wyrobów oraz karty techniczne (katalogowe) wyrobów lub firmowe wytyczne (zalecenia) stosowania wyrobów,
- niebezpieczne wyroby malarskie i materiały pomocnicze, w zakresie wynikającym z Ustawy o substancjach i preparatach chemicznych z dnia 11 stycznia 2001 r. (tekst jednolity Dz. U. z 2009 r. Nr 152, poz. 1222 z późn. zmianami), posiadają karty charakterystyki substancji niebezpiecznej,
- opakowania wyrobów zakwalifikowanych do niebezpiecznych spełniają wymagania podane w rozporządzeniu Ministra Zdrowia z dnia 5 marca 2009 r. w sprawie oznakowania opakowań substancji niebezpiecznych i preparatów niebezpiecznych oraz niektórych preparatów chemicznych (Dz. U. z 2009 r. Nr 53, poz. 439),
- spełniają wymagania wynikające z ich terminu przydatności do użycia (termin zakończenia robót malarskich powinien się kończyć przed zakończeniem podanych na opakowaniach terminów przydatności do stosowania odpowiednich wyrobów).

Przyjęcie materiałów i wyrobów na budowę powinno być potwierdzone wpisem do dziennika budowy lub protokołem przyjęcia materiałów.

2.4. Warunki przechowywania materiałów i wyrobów do robót malarskich

Materiały i wyroby do robót malarskich powinny być przechowywane i magazynowane zgodnie z instrukcją producenta oraz wymaganiami odpowiednich dokumentów odniesienia tj. norm bądź aprobat technicznych lub wytycznych wynikających z niniejszej specyfikacji technicznej.

Pomieszczenie magazynowe do przechowywania materiałów i wyrobów opakowanych powinno być kryte, suche oraz zabezpieczone przed zawilgoceniem, opadami atmosferycznymi, przemarzeniem i przed działaniem promieni słonecznych.

Wyroby malarskie konfekcjonowane powinny być przechowywane w oryginalnych, zamkniętych opakowaniach w temperaturze powyżej +5°C a poniżej +35°C, o ile SST nie mówi inaczej. Wyroby pakowane w worki powinny być układane na paletach lub drewnianej wentylowanej podłodze, w ilości warstw nie większej niż 10.

Jeżeli nie ma możliwości poboru wody na miejscu wykonywania robót, to wodę należy przechowywać w szczelnych i czystych pojemnikach lub cysternach. Nie wolno przechowywać wody w opakowaniach po środkach chemicznych lub w takich, w których wcześniej przetrzymywano materiały mogące zmienić skład chemiczny wody.

3. WYMAGANIA DOTYCZĄCE SPRZĘTU, MASZYN I NARZĘDZI

3.1. Ogólne wymagania dotyczące sprzętu podano w ST „Wymagania ogólne” Kod CPV

45000000-7, pkt 3

3.2. Sprzęt i narzędzia do wykonywania robót malarskich

Wykonawca jest zobowiązany do używania takich narzędzi i sprzętu, które nie spowodują niekorzystnego wpływu na jakość materiałów i wykonywanych robót oraz będą przyjazne dla środowiska, a także bezpieczne dla brygad roboczych wykonujących roboty malarskie. Przy doborze narzędzi i sprzętu należy uwzględnić wymagania producenta stosowanych materiałów i wyrobów.

Do wykonywania robót malarskich należy stosować:

- szczotki o sztywnym włosiu lub druciane do czyszczenia podłoża,
- szpachle i pace metalowe lub z tworzyw sztucznych,
- pędzle i wałki,
- mieszadła napędzane wiertarką elektryczną oraz pojemniki do przygotowania kompozycji składników farb,
- agregaty malarskie ze sprężarkami,
- drabiny i rusztowania.

4. WYMAGANIA DOTYCZĄCE TRANSPORTU

4.1. Ogólne wymagania dotyczące transportu podano w ST „Wymagania ogólne” Kod CPV 45000000-7, pkt 4

4.2. Wymagania szczegółowe dotyczące transportu materiałów

Transport materiałów do robót malarskich w opakowaniach nie wymaga specjalnych urządzeń i środków transportu. W czasie transportu należy zabezpieczyć przewożone materiały w sposób wykluczający ich zawilgocenie i uszkodzenie opakowań. W przypadku dużych ilości materiałów zalecane jest przewożenie ich na paletach i użycie do załadunku oraz rozładunku urządzeń mechanicznych.

Do transportu farb i innych materiałów w postaci suchych mieszanek, w opakowaniach papierowych zaleca się używać samochodów zamkniętych. Do przewozu farb w innych opakowaniach można wykorzystywać samochody pokryte plandekami lub zamknięte.

5. WYMAGANIA DOTYCZĄCE WYKONANIA ROBÓT

5.1. Ogólne zasady wykonania robót podano w ST „Wymagania ogólne” Kod CPV 45000000-7, pkt 5

5.2. Warunki przystąpienia do robót malarskich

Do wykonywania robót malarskich można przystąpić po całkowitym zakończeniu poprzedzających robót budowlanych oraz po przygotowaniu i kontroli podłoża pod malowanie a także kontroli materiałów.

Wewnątrz budynku pierwsze malowanie ścian i sufitów można wykonywać po:

- całkowitym ukończeniu robót instalacyjnych, tj. wodociągowych, kanalizacyjnych, centralnego ogrzewania, gazowych, elektrycznych, z wyjątkiem założenia urządzeń sanitarnych (biały montaż) oraz armatury oświetleniowej (gniazdka, wyłączniki itp.),
- wykonaniu podłoża pod wykładziny podłogowe,
- ułożeniu podłóg drewnianych, tzw. białych,
- całkowitym dopasowaniu i wyregulowaniu stolarki, lecz przed oszkleniem okien itp., jeśli stolarka nie została wykończona fabrycznie.

Drugie malowanie można wykonywać po:

- wykonaniu tzw. białego montażu,
- ułożeniu posadzek (z wyjątkiem wykładzin dywanowych i wykładzin z tworzyw sztucznych) z przybiciem listew przyściennych i cokołów,
- oszkleniu okien, jeśli nie było to wykonane fabrycznie.

5.3. Wymagania dotyczące podłoża pod malowanie

5.3.1. Nieotynkowane mury z cegły lub z kamienia

Mury ceglane i kamienne pod względem dokładności wykonania powinny odpowiadać wymaganiom podanym w Szczegółowej Specyfikacji Technicznej dla robót murowych.

Spoiny muru powinny być całkowicie wypełnione zaprawą, równo z licem muru. Przed malowaniem wszelkie ubytki w murze powinny być uzupełnione.

Powierzchnia muru powinna być oczyszczona z zaschniętych grudek zaprawy, wystających poza jej obszar oraz resztek starej powłoki malarskiej.

Mur powinien być suchy czyli jego wilgotność, w zależności od rodzaju farby, którą wykonywana będzie powłoka malarska, nie może być większa od podanej w tabelicy 1.

Tabela 1. Największa dopuszczalna wilgotność podłoża mineralnych przeznaczonych do malowania

Lp.	Rodzaj farby	Największa wilgotność podłoża, w % masy
1	Farby dyspersyjne, na spoiwach żywicznych rozcieńczalnych wodą	4
2	Farby na spoiwach żywicznych rozpuszczalnikowych	3
3	Farby na spoiwach mineralnych bez lub z dodatkami modyfikującymi w postaci suchych mieszanek rozcieńczalnych wodą lub w postaci ciekłej	6
4	Farby na spoiwach mineralno-organicznych	4

Powierzchnia muru powinna być odkurzona i odtłuszczona.

5.3.2. Beton

Nowe podłoża betonowe lub żelbetowe pod względem dokładności wykonania powinny odpowiadać wymaganiom określonym w szczegółowej specyfikacji technicznej dla robót betonowych i żelbetowych.

Powierzchnia powinna być oczyszczona z odstających grudek związanego betonu. Wystające lub widoczne elementy metalowe powinny być usunięte lub zabezpieczone farbą antykorozyjną. Uszkodzenia lub rakowate miejsca betonu powinny być naprawione zaprawą cementową lub specjalnymi mieszankami, na które wydano aprobaty techniczne.

Wilgotność podłoża betonowego, w zależności od rodzaju farby, którą wykonywana będzie powłoka malarska, nie może przekraczać wartości podanych w tabelicy 1. Powierzchnia betonu powinna być odkurzona i odtłuszczona.

5.3.3. Tynki zwykłe

- 1) Nowe niemalowane tynki powinny odpowiadać wymaganiom określonym w Szczegółowej Specyfikacji Technicznej dla robót tynkowych. Wszelkie uszkodzenia tynków powinny być usunięte przez wypełnienie odpowiednią zaprawą i zatarte do równej powierzchni. Powierzchnia tynków powinna być pozbawiona zanieczyszczeń (np. kurzu, rdzy, tłuszczu, wykwitów solnych).
- 2) Tynki malowane uprzednio farbami powinny być oczyszczone ze starej farby i wszelkich wykwitów oraz odkurzone i umyte wodą. Po umyciu powierzchnia tynków nie powinna wykazywać śladów starej farby ani pyłu po starej powłoce malarskiej. Uszkodzenia tynków należy naprawić odpowiednią zaprawą, zalecaną przez producenta wyrobów malarskich.
- 3) Wilgotność powierzchni tynków (malowanych jak i niemalowanych) nie powinna przekraczać wartości podanych w tabelicy 1.
- 4) Wystające lub widoczne nieusuwalne elementy metalowe powinny być zabezpieczone antykorozyjnie.

5.3.4. Tynki pocienione powinny spełniać takie same wymagania jak tynki zwykłe.

5.3.5. Podłoża z drewna, materiałów drewnopochodnych powinny być niezmurszałe o wilgotności nie większej niż 12%, bez zepsutych lub wypadających sęków i zacieków żywicznych. Powierzchnia powinna być odkurzona i oczyszczona z plam tłuszczu, żywicy, starej farby i innych zanieczyszczeń. Ewentualne uszkodzenia powinny być naprawione szpachlówką, na którą wydano aprobatę techniczną.

5.3.6. Podłoża z płyt gipsowo-kartonowych powinny być odkurzone, bez plam tłuszczu i oczyszczone ze starej farby. Wkręty mocujące oraz styki płyt powinny być zaszpachlowane. Uszkodzone fragmenty płyt powinny być naprawione masą szpachlową, na którą wydana jest aprobatą techniczna.

5.3.7. Podłoża z płyt włóknisto-mineralnych powinny mieć wilgotność nie większą niż 4% oraz powierzchnię dokładnie odkurzoną, bez plam tłuszczu, wykwitów, rdzy i innych zanieczyszczeń. Wkręty mocujące nie powinny wystawać poza lico płyty, a ich główki powinny być zabezpieczone antykorozyjnie.

5.3.8. Elementy metalowe przed malowaniem powinny być oczyszczone ze zgorzeliny, rdzy, pozostałości zaprawy, gipsu oraz odkurzone i odtłuszczone.

5.4. Warunki prowadzenia robót malarskich

5.4.1. Warunki ogólne prowadzenia robót malarskich

Roboty malarskie powinny być prowadzone:

- przy pogodzie bezwietrznej i bez opadów atmosferycznych (w przypadku robót malarskich zewnętrznych),
- w temperaturze nie niższej niż +5°C, z dodatkowym zastrzeżeniem, że w ciągu doby nie nastąpi spadek temperatury poniżej 0°C,
- w temperaturze nie wyższej niż 25°C, z dodatkowym zastrzeżeniem, by temperatura podłoża nie przewyższyła 20°C (np. w miejscach bardzo nasłonecznionych).

W przypadku wystąpienia opadów w trakcie prowadzenia robót malarskich powierzchnie świeżo pomalowane (nie wyschnięte) należy osłonić.

Roboty malarskie można rozpocząć, jeżeli wilgotność podłoża przewidzianych pod malowanie nie przekracza odpowiednich wartości podanych w pkt. 5.3.

Prace malarskie na elementach metalowych można prowadzić przy wilgotności względnej powietrza nie większej niż 80%.

Przy wykonywaniu prac malarskich w pomieszczeniach zamkniętych należy zapewnić odpowiednią wentylację.

Roboty malarskie farbami, emaliami lub lakierami rozpuszczalnikowymi należy prowadzić z daleka od otwartych źródeł ognia, narzędzi oraz silników powodujących iskrzenie i mogących być źródłem pożaru.

Elementy, które w czasie robót malarskich mogą ulec uszkodzeniu lub zanieczyszczeniu, należy zabezpieczyć i osłonić przed zabrudzeniem farbami.

5.4.2. Wykonanie robót malarskich zewnętrznych

Roboty malarskie na zewnątrz obiektów budowlanych można rozpocząć, kiedy podłoża spełniają wymagania podane w pkt. 5.3., a warunki prowadzenia robót wymagania określone w pkt. 5.4.1.

Prace malarskie należy prowadzić zgodnie z instrukcją producenta farby, która powinna zawierać:

- informacje o ewentualnym środku gruntującym i o przypadkach, kiedy należy go stosować,
- sposób przygotowania farby do malowania,
- sposób nakładania farby, w tym informacje o narzędziach (np. pędzle, wałki, agregaty malarskie),
- krotność nakładania farby oraz jej zużycie na 1 m²,
- czas między nakładaniem kolejnych warstw,
- zalecenia odnośnie mycia narzędzi,
- zalecenia w zakresie bhp.

5.4.3. Wykonanie robót malarskich wewnętrznych

Wewnętrzne roboty malarskie można rozpocząć, kiedy podłoża spełniają wymagania podane w pkt. 5.3., a warunki prowadzenia robót wymagania określone w pkt. 5.4.1.

Prace malarskie należy prowadzić zgodnie z instrukcją producenta farb, zawierającą informacje wymienione w pkt. 5.4.2.

5.5. Wymagania dotyczące powłok malarskich

5.5.1. Wymagania w stosunku do powłok z farb dyspersyjnych

Powłoki z farb dyspersyjnych powinny być:

- a) niezmywalne przy stosowaniu środków myjących i dezynfekujących, odporne na tarcie na sucho i na szorowanie oraz na reemulgację,
- b) aksamitno-matowe lub posiadać nieznaczny połysk,
- c) jednolitej barwy, równomierne, bez smug, plam, zgodne ze wzorcem producenta i dokumentacją projektową,
- d) bez uszkodzeń, prześwitów podłoża, śladów pędzla,
- e) bez złuszczeń, odstawania od podłoża oraz widocznych łączeń i poprawek,
- f) bez grudek pigmentów i wypełniaczy ulegających rozcieraniu.

Dopuszcza się chropowatość powłoki odpowiadającą rodzajowi faktury pokrywanego podłoża.

5.5.2. Wymagania w stosunku do powłok z farb na rozpuszczalnikowych spoiwach żywicznych oraz farb na spoiwach żywicznych rozcieńczalnych wodą

Powłoki te powinny być:

- a) odporne na zmywanie wodą ze środkiem myjącym, tarcie na sucho i na szorowanie,
- b) bez uszkodzeń, smug, plam, prześwitów i śladów pędzla,
- c) zgodne ze wzorcem producenta i dokumentacją projektową w zakresie barwy i połysku.

Dopuszcza się chropowatość powłoki odpowiadającą rodzajowi faktury pokrywanego podłoża.

Przy jednowarstwowej powłoce malarskiej dopuszczalne są nieznaczne miejscowe prześwity podłoża.

Nie dopuszcza się w tego rodzaju powłokach:

- a) spękań,
- b) łuszczenia się powłok,
- c) odstawania powłok od podłoża.

5.5.3. Wymagania w stosunku do powłok wykonanych z farb mineralnych z dodatkami modyfikującymi lub bez, w postaci suchych mieszanek oraz farb na spoiwach mineralno-organicznych

Powłoki z farb mineralnych powinny:

- a) równomiernie pokrywać podłoża, bez prześwitów, plam i odprysków,
- b) nie ścierać się i nie obsypywać przy potarciu miękką tkaniną bawełnianą,
- c) nie mieć śladów pędzla,
- d) w zakresie barwy i połysku być zgodne z wzorcem producenta oraz dokumentacją projektową,
- e) być odporne na zmywanie wodą (za wyjątkiem farb wapiennych i cementowych bez dodatków modyfikujących),
- f) nie mieć przykrego zapachu.

Dopuszcza się w tego rodzaju powłokach:

- a) na powłokach wykonanych na elewacjach niejednorodności odcień barwy powłoki w miejscach napraw tynku po hakach rusztowań, o powierzchni każdego z nich nie przekraczającej 20 cm²,
- b) chropowatość powłoki odpowiadającą rodzajowi faktury pokrywanego podłoża,
- c) odchylenia do 2 mm na 1 m oraz do 3 mm na całej długości na liniach styku odmiennych barw,
- d) ślady pędzla na powłokach jednowarstwowych.

5.5.4. Wymagania w stosunku do powłok z lakierów na spoiwach żywicznych wodorozcieńczalnych i rozpuszczalnikowych

Powłoki z lakierów powinny:

- a) mieć jednolity w odcieniu i połysku wygląd, zgodny z wzorcem producenta i dokumentacją projektową,
- b) nie mieć śladów pędzla, smug, plam, zacieków, uszkodzeń, pęcherzy i zmarszczeń,
- c) dobrze przylegać do podłoża,
- d) mieć odporność na zarysowania i wycieranie,
- e) mieć odporność na zmywanie wodą ze środkiem myjącym.

6. KONTROLA JAKOŚCI ROBÓT

6.1. Ogólne zasady kontroli jakości robót podano w ST „Wymagania ogólne” Kod CPV 45000000-7, pkt 6

6.2. Badania przed przystąpieniem do robót malarskich

Przed przystąpieniem do robót malarskich należy przeprowadzić badanie podłoży oraz materiałów, które będą wykorzystywane do wykonywania robót.

6.2.1. Badania podłoży pod malowanie

Badanie podłoża pod malowanie, w zależności od jego rodzaju, należy wykonywać w następujących terminach:

- dla podłoża betonowego nie wcześniej niż po 4 tygodniach od daty jego wykonania,
- dla pozostałych podłoży, po otrzymaniu protokołu z ich przyjęcia.

Badanie podłoża powinno być przeprowadzane po zamocowaniu i wbudowaniu wszystkich elementów przeznaczonych do malowania.

Kontrolą powinny być objęte w przypadku:

- murów ceglanych i kamiennych – zgodność wykonania z projektem budowlanym, dokładność wykonania zgodnie ze Szczegółową Specyfikacją Techniczną robót murowych, wypełnienie spoin, wykonanie napraw i uzupełnień, czystość powierzchni, wilgotność muru,
- podłoży betonowych – dokładność i zgodność wykonania z projektem budowlanym oraz szczegółową specyfikacją techniczną robót betonowych, czystość powierzchni, wykonanie napraw i uzupełnień, wilgotność podłoża, zabezpieczenie elementów metalowych,
- tynków zwykłych i pocienionych – zgodność z projektem, równość i wygląd powierzchni z uwzględnieniem wymagań określonych w szczegółowej specyfikacji technicznej robót tynkowych, czystość powierzchni, wykonanie napraw i uzupełnień, zabezpieczenie elementów metalowych, wilgotność tynku,
- podłoży z drewna – wilgotność, stan podłoża, wygląd i czystość powierzchni, wykonanie napraw i uzupełnień,
- płyt gipsowo-kartonowych i włóknisto-mineralnych – wilgotność, wygląd i czystość powierzchni, wykonanie napraw i uzupełnień, wykończenie styków oraz zabezpieczenie wkrętów,
- elementów metalowych – czystość powierzchni.

Dokładność wykonania murów należy badać metodami opisanymi w Szczegółowej Specyfikacji Technicznej dla robót murowych.

Równość powierzchni tynków należy sprawdzać metodami podanymi w Szczegółowej Specyfikacji Technicznej dla robót tynkowych.

Wygląd powierzchni podłoży należy oceniać wizualnie, z odległości około 1 m, w rozproszonym świetle dziennym lub sztucznym.

Zapylenie powierzchni (z wyjątkiem powierzchni metalowych) należy oceniać przez przetarcie powierzchni suchą, czystą ręką. W przypadku powierzchni metalowych do przetarcia należy używać czystej szmatki.

Wilgotność podłoży należy oceniać przy użyciu odpowiednich przyrządów. W przypadku wątpliwości należy pobrać próbkę podłoża i określić wilgotność metodą suszarkowo-wagową.

Wyniki badań powinny być porównane z wymaganiami podanymi w pkt. 5.3., odnotowane w formie protokołu kontroli, wpisane do dziennika budowy i akceptowane przez inspektora nadzoru.

6.2.2. Kontrola jakości materiałów

Farby i środki gruntujące użyte do malowania powinny odpowiadać normom wymienionym w pkt. 2.2.1.-2.2.4.

Bezpośrednio przed użyciem należy sprawdzić:

- czy dostawca dostarczył dokumenty świadczące o dopuszczeniu do obrotu i powszechnego lub jednostkowego zastosowania wyrobów używanych w robotach malarskich,
- terminy przydatności do użycia podane na opakowaniach,
- wygląd zewnętrzny farby w każdym opakowaniu.

Ocenę wyglądu zewnętrznego należy przeprowadzać wizualnie. Farba powinna stanowić jednorodną w kolorze i konsystencji mieszaninę.

Niedopuszczalne jest stosowanie farb, w których widać:

- a) w przypadku farb ciekłych:

- skoagulowane spoiwo,
 - nieroztarte pigmenty,
 - grudki wypełniaczy (z wyjątkiem niektórych farb strukturalnych),
 - kożuch,
 - ślady pleśni,
 - trwałe, nie dający się wymieszać osady,
 - nadmierne, utrzymujące się spienienie,
 - obce wtrącenia,
 - zapach gnilny,
- b) w przypadku farb w postaci suchych mieszanek:
- ślady pleśni,
 - zbrylenie,
 - obce wtrącenia,
 - zapach gnilny.

6.3. Badania w czasie robót

Badania w czasie robót polegają na sprawdzaniu zgodności wykonywanych robót malarskich z dokumentacją projektową, wymaganiami niniejszej specyfikacji i instrukcjami producentów farb. Badania te w szczególności powinny dotyczyć sprawdzenia technologii wykonywanych robót w zakresie gruntowania podłoży i nakładania powłok malarskich.

6.4. Badania w czasie odbioru robót

6.4.1. Zakres i warunki wykonywania badań

Badania w czasie odbioru robót przeprowadza się celem oceny czy spełnione zostały wszystkie wymagania dotyczące wykonanych robót malarskich, w szczególności w zakresie:

- zgodności z dokumentacją projektową, Szczegółową Specyfikacją Techniczną wraz z wprowadzonymi zmianami naniesionymi w dokumentacji powykonawczej,
- jakości zastosowanych materiałów i wyrobów,
- prawidłowości przygotowania podłoży,
- jakości powłok malarskich.

Przy badaniach w czasie odbioru robót należy wykorzystywać wyniki badań dokonanych przed przystąpieniem do robót i w trakcie ich wykonywania oraz zapisy w dzienniku budowy dotyczące wykonanych robót.

Badania powłok przy ich odbiorze należy przeprowadzać nie wcześniej niż po 14 dniach od zakończenia ich wykonywania.

Badania techniczne należy przeprowadzać w temperaturze powietrza co najmniej +5°C i przy wilgotności względnej powietrza nie przekraczającej 65%.

Ocena jakości powłok malarskich obejmuje:

- sprawdzenie wyglądu zewnętrznego,
- sprawdzenie zgodności barwy i połysku,
- sprawdzenie odporności na wycieranie,
- sprawdzenie przyczepności powłoki,
- sprawdzenie odporności na zmywanie.

6.4.2. Opis badań

Metody przeprowadzania badań powłok malarskich w czasie odbioru robót:

- sprawdzenie wyglądu zewnętrznego – wizualnie, okiem nieuzbrojonym w świetle rozproszonym z odległości około 0,5 m,
- sprawdzenie zgodności barwy i połysku – przez porównanie w świetle rozproszonym barwy i połysku wyschniętej powłoki z wzorcem producenta,
- sprawdzenie odporności powłoki na wycieranie – przez lekkie, kilkukrotne pocieranie jej powierzchni wełnianą lub bawełnianą szmatką w kolorze kontrastowym do powłoki. Powłokę należy uznać za odporną na wycieranie, jeżeli na szmatce nie wystąpiły ślady farby,
- sprawdzenie przyczepności powłoki:
 - na podłożach mineralnych i mineralno-włóknistych – przez wykonanie skalpelem siatki nacięć prostokątnych o boku oczka 5 mm, po 10 oczek w każdą stronę a następnie przetarciu pędzlem naciętej powłoki; przyczepność powłoki należy uznać za dobrą, jeżeli żaden z kwadracików nie wypadnie,
 - na podłożach drewnianych i metalowych – metodą opisaną w normie PN-EN ISO

Specyfikacja została sporządzona w systemie **SEKOspec** na podstawie standardowej specyfikacji technicznej opracowanej przez SEKOCENBUD Sp. z o.o.

2409:2008,

- e) sprawdzenie odporności na zmywanie – przez pięciokrotne silne potarcie powłoki moką namydloną szczotką z twardej szczeciny, a następnie dokładne splukanie jej wodą za pomocą miękkiego pędzla; powłokę należy uznać za odporną na zmywanie, jeżeli piana mydlana na szczotce nie ulegnie zabarwieniu oraz jeżeli po wyschnięciu cała badana powłoka będzie miała jednakową barwę i nie powstaną prześwity podłoża.

Wyniki badań powinny być porównane z wymaganiami podanymi w pkt. 5.5. i opisane w dzienniku budowy i protokole podpisanym przez przedstawicieli inwestora (zamawiającego) oraz wykonawcy.

7. WYMAGANIA DOTYCZĄCE PRZEDMIARU I OBMIARU ROBÓT

7.1. Ogólne zasady przedmiaru i obmiaru podano w ST „Wymagania ogólne” Kod CPV 45000000-7, pkt 7

7.2. Szczegółowe zasady obmiaru robót malarskich

Powierzchnię malowania oblicza się w metrach kwadratowych w rozwinięciu, według rzeczywistych wymiarów. Z obliczonej powierzchni nie potrąca się otworów i miejsc nie malowanych o powierzchni każdego z nich do 0,5 m².

Dla ścian i sufitów z profilami ciągnionymi lub ozdobami, okien i drzwi, elementów ażurowych, grzejników i rur należy stosować uproszczone metody obmiaru.

Dla ścian i sufitów z profilami ciągnionymi lub wklejonymi ozdobami uproszczony sposób ich obmiaru polega na obliczeniu powierzchni rzutu i zwiększeniu uzyskanego wyniku przez zastosowanie współczynników podanych w tablicy 2.

Tablica 2. Współczynniki przeliczeniowe dla powierzchni z ozdobami

Lp.	Stosunek rzutu powierzchni ozdób do całej powierzchni ściany lub sufitu	Współczynnik
a	b	c
01	do 10%	1,10
02	do 20%	1,20
03	do 40%	1,40
04	ponad 40%	2,00

Powierzchnię dwustronnie malowanych wbudowanych okien i drzwi (skrzydeł z ościeżnicami wraz z ćwierćwałkami) oblicza się w metrach kwadratowych powierzchni w świetle wykończonych otworów (ościeży), stosując do uzyskanych wyników współczynniki z tablicy 3.

Tablica 3. Współczynniki przeliczeniowe dla stolarki okiennej i drzwiowej

Lp.	Nazwa elementu	Współczynnik
a	b	c
	Okna i drzwi balkonowe jednoramowe lub z pojedynczymi skrzydłami i ościeżnicami (łącznie z ćwierćwałkami)	
01	– bez szczeblin	1,30
02	– ze szczeblinami o powierzchni każdej szyby do 0,05 m ²	2,30
03	– ze szczeblinami o powierzchni każdej szyby do 0,10 m ²	1,90
04	– ze szczeblinami o powierzchni każdej szyby do 0,20 m ²	1,70
05	– ze szczeblinami o powierzchni każdej szyby ponad 0,20 m ²	1,50
	Okna i drzwi balkonowe z podwójnymi skrzydłami	
06	– bez szczeblin	1,90

Lp.	Nazwa elementu	Współczynnik
a	b	c
07	– ze szczelinami o powierzchni każdej szyby do 0,05 m ²	4,00
08	– ze szczelinami o powierzchni każdej szyby do 0,10 m ²	3,20
09	– ze szczelinami o powierzchni każdej szyby do 0,20 m ²	2,75
10	– ze szczelinami o powierzchni każdej szyby ponad 0,20 m ²	2,30
Drzwi z ościeżnicami (łącznie ćwierćwałkami) i skrzydłami		
11	– pełnymi lub z jedną szybą o powierzchni do 0,2 m ²	2,10
12	– pełnymi z obramowaniem gładkim	2,50
13	– pełnymi z obramowaniem profilowanym	3,00
14	– szklonymi z dwiema lub więcej szybami o powierzchni do 0,1 m ² każdej szyby	2,50
15	– szklonymi z dwiema lub więcej szybami o powierzchni ponad 0,1 m ² każdej szyby	2,10
16	– całkowicie szklonymi z dolnym ramiakiem o wysokości do 30 cm	1,70

Malowanie opasek i wyłogów ościeży oblicza się odrębnie w metrach kwadratowych powierzchni w rozwinięciu. Powierzchnię dwustronnie malowanych elementów ażurowych (siatek, krat, balustrad itd.) oblicza się w metrach kwadratowych według jednostronnej powierzchni ich rzutu.

Malowanie obu stron żebrowania grzejników radiatorowych obmierza się jako podwójną powierzchnię prostokąta, opisanego na grzejniku (z wyjątkiem grzejników typu S-130 i T-1, dla których należy przyjmować potrójną powierzchnię opisanego prostokąta).

Malowanie rur o średnicy zewnętrznej do 30 cm obmierza się w metrach długości. Malowanie rur o większych średnicach zewnętrznych oblicza się w metrach kwadratowych ich powierzchni w rozwinięciu.

8. SPOSÓB ODBIORU ROBÓT

8.1. Ogólne zasady odbioru robót podano w ST „Wymagania ogólne” Kod CPV 45000000-7, pkt 8

8.2. Odbiór robót zanikających i ulegających zakryciu

Przy robotach związanych z wykonywaniem powłok malarskich elementem ulegającym zakryciu są podłoga. Odbiór podłogi musi być dokonany przed rozpoczęciem robót malarskich.

W trakcie odbioru należy przeprowadzić badania wymienione w pkt. 6.2.1. niniejszej specyfikacji. Wyniki badań należy porównać z wymaganiami dotyczącymi podłogi pod malowanie, określonymi w pkt. 5.3. niniejszej specyfikacji.

Jeżeli wszystkie pomiary i badania dały wynik pozytywny można uznać podłoga za wykonane prawidłowo, tj. zgodnie z dokumentacją projektową oraz SST i zezwolić na przystąpienie do robót malarskich.

Jeżeli chociaż jeden wynik badania jest negatywny podłoga nie powinno być odebrane. W takim przypadku należy ustalić zakres prac i rodzaje materiałów koniecznych do usunięcia nieprawidłowości podłogi. Po wykonaniu ustalonego zakresu prac należy ponownie przeprowadzić badanie nieodebranego podłogi.

Wszystkie ustalenia związane z dokonaniem odbioru robót ulegających zakryciu (podłogi) oraz materiałów należy zapisać w dzienniku budowy lub protokole podpisanym przez przedstawicieli inwestora (inspektor nadzoru) i wykonawcy (kierownik budowy).

8.3. Odbiór częściowy

Odbiór częściowy polega na ocenie ilości i jakości wykonanej części robót. Odbioru częściowego robót dokonuje się dla zakresu określonego w dokumentach umownych, według zasad jak przy odbiorze ostatecznym robót (pkt 8.4.).

Specyfikacja została sporządzona w systemie **SEKOspec** na podstawie standardowej specyfikacji technicznej opracowanej przez SEKOCENBUD Sp. z o.o.

Celem odbioru częściowego jest wczesne wykrycie ewentualnych usterek w realizowanych robotach i ich usunięcie przed odbiorem końcowym.

Odbiór częściowy robót jest dokonywany przez inspektora nadzoru w obecności kierownika budowy.

Protokół odbioru częściowego jest podstawą do dokonania częściowego rozliczenia robót *jeżeli umowa taką formę przewiduje*.

8.4. Odbiór ostateczny (końcowy)

8.4.1. Zasady przeprowadzania odbioru końcowego

Odbiór końcowy stanowi ostateczną ocenę rzeczywistego wykonania robót w odniesieniu do ich zakresu (ilości), jakości i zgodności z dokumentacją projektową oraz niniejszą specyfikacją techniczną.

Odbiór ostateczny przeprowadza komisja powołana przez zamawiającego, na podstawie przedłożonych dokumentów, wyników badań oraz dokonanej oceny wizualnej.

Zasady i terminy powoływania komisji oraz czas jej działania powinna określać umowa.

8.4.2. Dokumenty do odbioru końcowego

Wykonawca robót obowiązany jest przedłożyć komisji następujące dokumenty:

- dokumentację projektową z naniesionymi zmianami dokonanymi w toku wykonywania robót,
- Szczegółowe Specyfikacje Techniczne ze zmianami wprowadzonymi w trakcie wykonywania robót,
- dziennik budowy i książki obmiarów z zapisami dokonywanymi w toku prowadzonych robót,
- dokumenty świadczące o dopuszczeniu do obrotu i powszechnego zastosowania użytych materiałów i wyrobów budowlanych,
- protokoły odbioru podłoży,
- protokoły odbiorów częściowych,
- instrukcje producentów dotyczące zastosowanych materiałów,
- wyniki badań laboratoryjnych i ekspertyz.

W toku odbioru komisja obowiązana jest zapoznać się z przedłożonymi dokumentami, przeprowadzić badania zgodnie z wytycznymi podanymi w pkt. 6.4. niniejszej ST, porównać je z wymaganiami podanymi w dokumentacji projektowej i pkt. 5.5. niniejszej specyfikacji technicznej oraz dokonać oceny wizualnej.

Roboty malarskie powinny być odebrane, jeżeli wszystkie wyniki badań są pozytywne, a dostarczone przez wykonawcę dokumenty są kompletne i prawidłowe pod względem merytorycznym.

Jeżeli chociażby jeden wynik badań był negatywny powłoka malarska nie powinna być przyjęta. W takim przypadku należy przyjąć jedno z następujących rozwiązań:

- jeżeli to możliwe należy ustalić zakres prac korygujących, usunąć niezgodności powłoki z wymaganiami określonymi w dokumentacji projektowej i pkt. 5.5. niniejszej specyfikacji technicznej oraz przedstawić powłokę ponownie do odbioru,
- jeżeli odchylenia od wymagań nie zagrażają bezpieczeństwu użytkownika i nie ograniczają trwałości powłoki malarskiej zamawiający może wyrazić zgodę na dokonanie odbioru końcowego z jednoczesnym obniżeniem wartości wynagrodzenia w stosunku do ustaleń umownych,
- w przypadku, gdy nie są możliwe podane wyżej rozwiązania wykonawca zobowiązany jest do usunięcia wadliwie wykonanych robót malarskich, wykonania ich ponownie i powtórnego zgłoszenia do odbioru.

W przypadku niekompletności dokumentów odbiór może być dokonany po ich uzupełnieniu.

Z czynności odbioru sporządza się protokół podpisany przez przedstawicieli zamawiającego i wykonawcy. Protokół powinien zawierać:

- ustalenia podjęte w trakcie prac komisji,
- ocenę wyników badań,
- wykaz wad i usterek ze wskazaniem sposobu ich usunięcia,
- stwierdzenie zgodności lub niezgodności wykonania robót malarskich z zamówieniem.

Protokół odbioru końcowego jest podstawą do dokonania rozliczenia końcowego pomiędzy zamawiającym a wykonawcą.

8.5. Odbiór po upływie okresu rękojmi i gwarancji

Celem odbioru po okresie rękojmi i gwarancji jest ocena stanu powłok malarskich po użytkowaniu w tym okresie oraz ocena wykonywanych w tym okresie ewentualnych robót poprawkowych, związanych z usuwaniem zgłoszonych wad.

Odbiór po upływie okresu rękojmi i gwarancji jest dokonywany na podstawie oceny wizualnej powłok malarskich, z uwzględnieniem zasad opisanych w pkt. 8.4. „Odbiór ostateczny (końcowy)”.

Pozytywny wynik odbioru pogwarancyjnego jest podstawą do zwrotu kaucji gwarancyjnej a negatywny do dokonania potrąceń wynikających z obniżonej jakości robót.

Przed upływem okresu gwarancyjnego zamawiający powinien zgłosić wykonawcy wszystkie zauważone wady w wykonanych robotach malarskich.

9. PODSTAWA ROZLICZENIA ROBÓT PODSTAWOWYCH, TYMCZASOWYCH I PRAC TOWARZYSZĄCYCH

9.1. Ogólne ustalenia dotyczące podstawy płatności podano w ST „Wymagania ogólne” Kod CPV 45000000-7, pkt 9

9.2. Zasady rozliczenia i płatności

Rozliczenie robót malarskich może być dokonane jednorazowo po wykonaniu pełnego zakresu robót i ich końcowym odbiorze lub etapami określonymi w umowie, po dokonaniu odbiorów częściowych robót.

Ostateczne rozliczenie umowy pomiędzy zamawiającym a wykonawcą następuje po dokonaniu odbioru pogwarancyjnego.

9.3. Podstawy rozliczenia oraz płatności wykonanego i odebranego zakresu robót malarskich

Podstawę rozliczania robót malarskich stanowi ustalona w umowie kwota ryczałtowa za określony zakres robót obejmujący roboty malarskie.

Kwota ryczałtowa obejmująca roboty malarskie uwzględnia koszty wykonania następujących prac malarskich oraz prac z nimi związanych takich jak:

- przygotowanie stanowiska roboczego,
- dostarczenie do stanowiska roboczego materiałów, narzędzi i sprzętu,
- obsługę sprzętu,
- ustawienie i przestawienie drabin lub montaż, demontaż i pracę rusztowań niezbędnych do wykonania robót malarskich, niezależnie od wysokości prowadzenia prac,
- zabezpieczenie podłóg i innych elementów, nie przeznaczonych do malowania, przed zanieczyszczeniem i uszkodzeniem w trakcie wykonywania robót malarskich,
- przygotowanie farb, szpachlówek, gruntów i innych materiałów,
- ocenę i przygotowanie podłoży, zgodnie z wymaganiami dokumentacji projektowej i szczegółowej specyfikacji technicznej,
- próby kolorów,
- demontaż przed robotami malarskimi i montaż po wykonaniu robót elementów, które wymagają zdemontowania w celu wykonania prac malarskich np. skrzydeł okiennych i drzwiowych,
- wykonanie prac malarskich,
- usunięcie wad i usterek oraz naprawienie uszkodzeń powstałych w czasie wykonywania robót,
- oczyszczenie miejsca pracy z materiałów zabezpieczających oraz oczyszczenie niepotrzebnie zamalowanych elementów nie przeznaczonych do malowania,
- usunięcie pozostałości, resztek i odpadów materiałów w sposób podany w niniejszej specyfikacji technicznej (*opisać sposób usunięcia pozostałości i odpadów*), lub w specyfikacji „Wymagania ogólne” Kod CPV 45000000-7,
- likwidację stanowiska roboczego,
- utylizację opakowań i resztek materiałów zgodnie ze wskazaniem producentów i wymaganiami podanymi w niniejszej specyfikacji (*opisać sposób utylizacji*),
- koszty pośrednie, zysk kalkulacyjny i ryzyko.

10. DOKUMENTY ODNIESIENIA

10.1. Normy

1. PN-B-10102:1991 Farby do elewacji budynków – Wymagania i badania.
2. PN-EN ISO 2409:2008 Farby i lakiery – Badanie metodą siatki nacięć.
3. PN-EN 13300:2002 Farby i lakiery – Wodne wyroby lakierowe i systemy powłokowe na wewnętrzne ściany i sufity – Klasyfikacja.
4. PN-C-81607:1998 Emalie olejno-żywiczne, ftalowe, ftalowe modyfikowane i ftalowe kopolimeryzowane styrenowe.
5. PN-C-81800:1998 Lakiery olejno-żywiczne, ftalowe modyfikowane i ftalowe kopolimeryzowane styrenowe.
6. PN-C-81801:1997 Lakiery nitrocelulozowe.
7. PN-C-81802:2002 Lakiery wodorozcieńczalne stosowane wewnątrz.
8. PN-C-81901:2002 Farby olejne i alkidowe.
9. PN-C-81913:1998 Farby dyspersyjne do malowania elewacji budynków.
10. PN-C-81914:2002 Farby dyspersyjne stosowane wewnątrz.
11. PN-EN 1008:2004 Woda zarobowa do betonu – Specyfikacja pobierania próbek, badanie i ocena przydatności wody zarobowej do betonu, w tym wody odzyskanej z procesów produkcji betonu.

10.2. Ustawy

- Ustawa z dnia 16 kwietnia 2004 r. o wyrobach budowlanych (Dz. U. z 2004 r. Nr 92, poz. 881 z późniejszymi zmianami).
- Ustawa z dnia 30 sierpnia 2002 r. o systemie oceny zgodności (tekst jednolity Dz. U. z 2010 r. Nr 138, poz. 935).
- Ustawa z dnia 7 lipca 1994 r. Prawo budowlane (tekst jednolity Dz. U. z 2010 r. Nr 243, poz. 1623).
- Ustawa z dnia 11 stycznia 2001 r. o substancjach i preparatach chemicznych (tekst jednolity Dz. U. z 2009 r. Nr 152, poz. 1222 z późniejszymi zmianami).

10.3. Rozporządzenia

- Rozporządzenie Ministra Infrastruktury z dnia 02.09.2004 r. w sprawie szczegółowego zakresu i formy dokumentacji projektowej, specyfikacji technicznych wykonania i odbioru robót budowlanych oraz programu funkcjonalno-użytkowego (Dz. U. z 2004 r. Nr 202, poz. 2072 z późniejszymi zmianami).
- Rozporządzenie Ministra Infrastruktury z dnia 03.07.2003 r. w sprawie szczegółowego zakresu i formy projektu budowlanego (Dz. U. z 2003 r. Nr 120, poz. 1133 z późniejszymi zmianami).
- Rozporządzenie Ministra Infrastruktury z dnia 26.06.2002 r. w sprawie dziennika budowy, montażu i rozbiórki, tablicy informacyjnej oraz ogłoszenia zawierającego dane dotyczące bezpieczeństwa pracy i ochrony zdrowia (Dz. U. z 2002 r. Nr 108, poz. 953 z późniejszymi zmianami).
- Rozporządzenie Ministra Infrastruktury z dnia 11 sierpnia 2004 r. w sprawie sposobów deklarowania zgodności wyrobów budowlanych oraz sposobu znakowania ich znakiem budowlanym (Dz. U. z 2004 r. Nr 198, poz. 2041 z późniejszymi zmianami).
- Rozporządzenie Ministra Infrastruktury z dnia 11 sierpnia 2004 r. w sprawie systemów oceny zgodności, wymagań, jakie powinny spełniać notyfikowane jednostki uczestniczące w ocenie zgodności, oraz sposobu oznaczania wyrobów budowlanych oznakowaniem CE (Dz. U. z 2004 r. Nr 195, poz. 2011).
- Rozporządzenie Ministra Infrastruktury z dnia 23 czerwca 2003 r. w sprawie informacji

dotyczącej bezpieczeństwa i ochrony zdrowia oraz planu bezpieczeństwa i ochrony zdrowia (Dz. U. z 2003 r. Nr 120, poz. 1126).

- Rozporządzenie Ministra Infrastruktury z dnia 12 kwietnia 2002 r. w sprawie warunków technicznych, jakim powinny odpowiadać budynki i ich usytuowanie (Dz. U. z 2002 r. Nr 75, poz. 690 z późniejszymi zmianami).
- Rozporządzenie Ministra Zdrowia z dnia 28 maja 2010 r. w sprawie informacji o preparatach niebezpiecznych, dla których karta charakterystyki nie musi być dostarczona (Dz. U. Nr 109, poz. 721).
- Rozporządzenie Ministra Zdrowia z dnia 5 marca 2009 r. w sprawie oznakowania opakowań substancji niebezpiecznych i preparatów niebezpiecznych oraz niektórych preparatów chemicznych (Dz. U. z 2009 r. Nr 53, poz. 439).

10.4. Inne dokumenty i instrukcje

- Specyfikacja techniczna wykonania i odbioru robót budowlanych – Wymagania ogólne Kod CPV 45000000-7, wydanie 3, OWEOB Promocja – 2011 rok.
- Warunki techniczne wykonania i odbioru robót budowlanych, Część B – Roboty wykończeniowe, zeszyt 4 „Powłoki malarskie zewnętrzne i wewnętrzne”, wydanie ITB – 2011 rok.
- Warunki techniczne wykonania i odbioru robót budowlanych, tom 1, część 4, wydanie Arkady – 1990 rok.



**OŚRODEK WDROŻEŃ EKONOMICZNO-ORGANIZACYJNYCH
BUDOWNICTWA PROMOCJA Sp. z o.o.**

**SPECYFIKACJE TECHNICZNE
WYKONANIA I OBIORU ROBÓT BUDOWLANYCH
(STANDARDOWE)**

**Kod CPV 45260000
WYKONYWANIE
POKRYĆ DACHOWYCH**

KRYCIE DACHU PAPA

Warszawa 2005

SPIS TREŚCI

1. WSTĘP	3
1.1. Przedmiot ST	3
1.2. Zakres stosowania ST	3
1.3. Zakres robót objętych ST	3
1.4. Podstawowe określenia	3
1.5. Ogólne wymagania dotyczące robót	3
2. MATERIAŁY	3
3. SPRZĘT	5
4. TRANSPORT	5
5. WYKONANIE ROBÓT	5
6. KONTROLA JAKOŚCI ROBÓT	12
7. OBMIAR ROBÓT	12
8. ODBIÓR ROBÓT	13
9. PODSTAWA PŁATNOŚCI	14
10. PRZEPISY ZWIĄZANE	15

Najważniejsze oznaczenia i skróty:

ST – Specyfikacja Techniczna

SST – Szczegółowa Specyfikacja Techniczna

ITB – Instytut Techniki Budowlanej

Jednostka autorska, opracowanie edytorskie i rozpowszechnianie:

Ośrodek Wdrożeń Ekonomiczno-Organizacyjnych Budownictwa „Promocja” Sp. z o.o.

02-548 Warszawa, ul. Grażyny 15, tel. (22) 440-84-00, fax (22) 440-84-01

www.sekocenbud.pl e-mail: promocja@sekocenbud.pl

ISBN 83-89756-66-8

Copyright by OWEOB PROMOCJA Sp. z o.o.

Warszawa, 2005

Wszelkie prawa zastrzeżone!

Wykorzystanie treści niniejszej specyfikacji technicznej dozwolone jest wyłącznie do przygotowania dokumentacji budowlanej. Kopiowanie, przedrukowywanie i rozpowszechnianie całości lub fragmentów niniejszej publikacji w celach komercyjnych bez pisemnej zgody wydawcy zabronione.

1. WSTĘP

1.1. Przedmiot ST

Przedmiotem niniejszej standardowej specyfikacji technicznej (ST) (standardowej) są wymagania dotyczące wykonania i odbioru pokryć dachowych papą wraz z obróbkami blacharskimi oraz rynnami i rurami spustowymi.

1.2. Zakres stosowania ST

Specyfikacja techniczna (ST) może być podstawą opracowania szczegółowej specyfikacji technicznej (SST), która będzie stosowana jako dokument przetargowy i kontraktowy przy zleceniu i realizacji robót wymienionych w pkt. 1.1.

Projektant sporządzający dokumentację projektową i odpowiednie szczegółowe specyfikacje techniczne wykonania i odbioru robót budowlanych może wprowadzać do niniejszej standardowej specyfikacji zmiany, uzupełnienia lub uściślenia, odpowiednie dla przewidzianych projektem zadania, obiektu i robót, uwzględniające wymagania Zamawiającego oraz konkretne warunki realizacji zadania, obiektu i robót, które są niezbędne do określania ich standardu i jakości.

Odstępstwa od wymagań podanych w niniejszej specyfikacji mogą mieć miejsce tylko w przypadkach małych prostych robót i konstrukcji drugorzędnych o niewielkim znaczeniu, dla których istnieje pewność, że podstawowe wymagania będą spełnione przy zastosowaniu metod wykonania na podstawie doświadczenia i przy przestrzeganiu zasad sztuki budowlanej.

1.3. Zakres robót objętych ST

Roboty, których dotyczy specyfikacja, obejmują wszystkie czynności umożliwiające i mające na celu wykonanie pokryć dachowych papą wraz z obróbkami blacharskimi, rynnami i rurami spustowymi oraz elementami wystającymi ponad dach budynku.

1.4. Określenia podstawowe

Określenia podane w niniejszej ST są zgodne z obowiązującymi odpowiednimi normami oraz określeniami podanymi w ST Kod CPV 45000000-7 „Wymagania ogólne” pkt 1.4.

1.5. Ogólne wymagania dotyczące robót

Wykonawca robót jest odpowiedzialny za jakość ich wykonania oraz za zgodność z dokumentacją projektową, ST i poleceniami Inspektora nadzoru. Ogólne wymagania dotyczące robót podano w ST Kod CPV 45000000-7 „Wymagania ogólne” pkt 1.5.

2. MATERIAŁY

2.1. Ogólne wymagania dotyczące materiałów, ich pozyskiwania i składowania podano w ST Kod CPV 45000000-7 „Wymagania ogólne” pkt 2

Ponadto materiały stosowane do wykonywania pokryć dachowych powinny mieć:

- Aprobaty Techniczne lub być produkowane zgodnie z obowiązującymi normami,
- Certyfikat lub Deklarację Zgodności z Aprobata Techniczną lub z PN,
- Certyfikat na znak bezpieczeństwa,
- Certyfikat zgodności ze zharmonizowaną normą europejską wprowadzoną do zbioru norm polskich,
- na opakowaniach powinien znajdować się termin przydatności do stosowania.

Sposób transportu i składowania powinien być zgodny z warunkami i wymaganiami podanymi przez producenta.

Wykonawca obowiązany jest posiadać na budowie pełną dokumentację dotyczącą składowanych na budowie materiałów przeznaczonych do wykonania pokryć dachowych.

2.2. Rodzaje materiałów

2.2.1. Wszelkie materiały do wykonania pokryć dachowych powinny odpowiadać wymaganiom zawartym w normach polskich lub aprobaty technicznych ITB dopuszczających dany materiał do powszechnego stosowania w budownictwie.

2.2.2. Papa asfaltowa na tekturze budowlanej wg PN 89/B-27617.

Papa asfaltowa na tekturze składa się z tektury powlekaną asfaltem PS40/175 i posypki mineralnej. Wymagania wg normy PN-89/B-27617 a w szczególności dotyczą:

- 1) Wstęga papy powinna być bez dziur i załamania, o równych krawędziach;
- 2) Powierzchnia papy nie powinna mieć widocznych plam asfaltu;
- 3) Przy rozwijaniu rolki niedopuszczalne są uszkodzenia powstałe na skutek sklejenia się papy;
- 4) Dopuszcza się naderwanie na krawędziach wstęgi papy w kierunku poprzecznym nie dłuższe niż 30 mm, nie więcej niż w 3 miejscach na każde 10 m długości papy;
- 5) Papa po rozerwaniu i rozwarstwieniu powinna mieć jednolite ciemnobrunatne rozbarwienie;
- 6) Wymiary papy w rolce:
 - długość: 20 m ($\pm 0,20$ mm),
40 m ($\pm 0,40$ mm),
60 m ($\pm 0,60$ mm),
 - szerokość: 90, 95, 100, 105, 110 cm (± 1 cm).

2.2.3. Pakowanie, przechowywanie i transport.

- 1) Rolki papy powinny być odpowiednio zabezpieczone i oznakowane.
- 2) Na każdej rolce papy powinna być umieszczona nalepka z podstawowymi danymi określonymi w normie lub świadectwie.
- 3) Rolki papy należy przechowywać w pomieszczeniach krytych, chroniących przed zawilgoceniem i działaniem promieni słonecznych, w odległości co najmniej 120 cm od grzejników.
- 4) Rolki papy należy układać w stosy (do 1200 szt.) w pozycji stojącej, w jednej warstwie.
Odległość między stosami – 80 cm.

2.2.4. Lepik asfaltowy i asfaltowo-polimerowy z wypełniaczami stosowany na gorąco.

Wymagania wg normy PN-B-24625:1998:

- temperatura mięknięcia 60-80°C,
- temperatura zapłonu 200°C,
- zawartość wody – nie więcej niż 0,5%,
- spływność – lepik nie powinien spływać w temperaturze 50°C w ciągu 5 godzin z warstwy sklejącej dwie warstwy papy nachyloną pod kątem 45°,
- zdolność klejenia – lepik nie powinien się rozdzielić przy odrywaniu pasków papy sklejonych ze sobą i przyklejonych do betonu w temperaturze 18°C.

2.2.5. Roztwór asfaltowy do gruntowania.

Wymagania wg normy PN-74/B-24622.

2.2.6. Kit asfaltowy uszlachetniony KF.

Wymagania wg normy PN-75/B-30175.

2.2.7. Blacha stalowa ocynkowana płaska wg normy PN-61/B-10245, PN-73/H-92122.

Blachy stalowe płaskie o grub. min. 0,5 mm obustronnie ocynkowane w arkuszach.

Grubość powłoki cynku wynosi min. 275 g/m².

Materiały pokrywczcze mogą być przyjęte na budowę, jeżeli spełniają następujące warunki:

- odpowiadają wyrobom wymienionym w dokumentacji projektowej,
- są właściwie opakowane i oznakowane,
- spełniają wymagane właściwości wykazane w odpowiednich dokumentach,
- mają deklarację zgodności i certyfikat zgodności.

Wszystkie materiały dekararskie powinny być przechowywane i magazynowane zgodnie z instrukcją producenta oraz według odpowiednich norm wyrobu.

Przyjęcie materiałów i wyrobów na budowę powinno być potwierdzane wpisem do dziennika budowy.

3. **SPRZĘT**

3.1. **Ogólne wymagania dotyczące sprzętu podano w ST Kod CPV 45000000-7 „Wymagania ogólne” pkt 3**

3.2. **Sprzęt do wykonywania robót**

Roboty można wykonać ręcznie lub przy użyciu innych specjalistycznych narzędzi.

4. **TRANSPORT**

4.1. **Ogólne wymagania dotyczące transportu podano w ST Kod CPV 45000000-7 „Wymagania ogólne” pkt 4**

4.2. **Transport materiałów:**

4.2.1. Lepik asfaltowy i materiały wiążące powinny być pakowane, przechowywane i transportowane w sposób wskazany w normach polskich.

4.2.2. Pakowanie, przechowywanie i transport pap:

- 1) rolki papy powinny być po środku owinięte paskiem papieru szerokości co najmniej 20 cm i związane drutem lub sznurkiem grubości co najmniej 0,5 mm;
- 2) na każdej rolce papy powinna być umieszczona nalepka z podstawowymi danymi określonymi w PN-89/B-27617;
- 3) rolki papy należy przechowywać w pomieszczeniach krytych, chroniących przed zawilgoceniem i działaniem promieni słonecznych i w odległości co najmniej 120 cm od grzejników;
- 4) rolki papy należy układać w stosy (do 1200 szt.) w pozycji stojącej, w jednej warstwie.

Odległość między warstwami – 80 cm.

5. **WYKONANIE ROBÓT**

5.1. **Wymagania ogólne dla podłóży**

Podłóży pod pokrycia z papy powinny odpowiadać wymaganiom podanym w PN-80/B-10240, w przypadku zaś podłóży nie ujętych w tej normie, wymaganiom podanym w aprobaty technicznych.

Powierzchnia podłoża powinna być równa, przeswit pomiędzy powierzchnią podłoża a łątą kontrolną o długości 2 m nie może być większy niż 5 mm. Krawędzie, naroża oraz styki podłoża z pionowymi płaszczyznami elementów ponaddachowych należy zaokrąglić łukiem o promieniu nie mniejszym niż 3 cm lub złągodzić za pomocą odkosu albo listwy o przekroju trójkątnym.

Przed murami kominowymi lub innymi elementami wystającymi ponad dach należy – od strony kalenicy – wykonać odboje o górnej krawędzi nachylonej przeciwnie do spadku połaci dachowej.

Uwaga Wymagania ogólne – dla wykonania podłoży np.:

- z płyt żelbetowych,
- z płyt styropianowych,
- z gładzi cementowej,
- z płyt twardych z wełny mineralnej,
- z desek oraz

dylatacji w podłożach i określeniach wytrzymałości i sztywności podłoża – podane są w specyfikacjach technicznych wykonania tych elementów konstrukcyjnych obiektów.

5.2. Podkład z desek pod pokrycie papą

Do wykonania pokryć dachowych można przystąpić:

- po sprawdzeniu zgodności wykonania podłoża i podkładu z dokumentacją projektową oraz wymaganiami szczegółowymi dla danego rodzaju podłoża,
- po zakończeniu robót budowlanych wykonanych na powierzchni połaci, na przykład tynkowaniu kominów, wyprowadzaniu wywiewek kanalizacyjnych, tynkowaniu powierzchni pionowych, na które będą wyprowadzane (wywijane) warstwy pokrycia papowego, osadzeniu listew lub klocków do mocowania obróbek blacharskich, uchwytów rynnowych (rynhaków) itp., z wyjątkiem robót, które ze względów technologicznych powinny być wykonane w trakcie układania pokrycia papowego lub po jego całkowitym zakończeniu,
- po sprawdzeniu zgodności z dokumentacją projektową materiałów pokrywczych i sprzętu do wykonywania pokryć papowych.

Roboty pokrywcze powinny być wykonywane w sposób i zgodnie z wymaganiami podanymi w normie PN-80/B 10240, z tym że:

- Pokrycia papowe należy wykonywać w porze suchej, przy temperaturze powyżej 5°C.
- Na połaciach o nachyleniu mniejszym niż 20% papę układa się pasami równoległymi do okapu, a przy nachyleniu połaci powyżej 20% – pasami prostopadłymi do okapu.
- Przy pochyleniu połaci powyżej 30% arkusze papy powinny być przerzucone przez kalenicę i zamocowane mechanicznie.
- Szerokość zakładów arkuszy papy w każdej warstwie powinna wynosić co najmniej 10 cm; należy je wykonywać zgodnie z kierunkiem spadku połaci.
- Zakłady każdej następnej warstwy papy powinny być przesunięte względem zakładów warstwy spodniej odpowiednio: przy kryciu dwuwarstwowym o $\frac{1}{2}$ szerokości arkusza, przy trzywarstwowym – o $\frac{1}{3}$ szerokości arkusza.
- W pokryciach układanych bezpośrednio na izolacji termicznej jedna z warstw powinna być wykonana z papy na tkaninie szklanej lub włókninie poliestrowej.
- Papa na welonie szklanym może stanowić tylko jedną warstwę w wielowarstwowym pokryciu papowym.
- Papy na taśmie aluminiowej nie należy stosować na stropodachach pełnych oraz w pokryciach układanych bezpośrednio na podłożu termoizolacyjnym.
- W miejscach załamania powierzchni połaci dachowej i w korytach odwadniających pokrycie należy wzmocnić,

układając pod pierwszą warstwę pokrycia dodatkową warstwę papy.

– W przypadku przyklejania pap do podłoża z płyt izolacji termicznej należy stosować wyłącznie lepik asfaltowy bez wypełniaczy na gorąco. W pokryciach papowych wielowarstwowych przyklejanych do podłoża betonowego można stosować do klejenia warstw górnych lepik na zimno. Stosowanie lepików w odwrotnej kolejności jest niedopuszczalne.

– Temperatura lepiku stosowanego na gorąco w chwili użycia powinna wynosić:

- od 160°C do 180°C dla lepiku asfaltowego,
- od 120°C do 130°C dla lepiku jak wyżej, lecz stosowanego na podłożu ze styropianu.

– Przy przyklejaniu pap lepikiem asfaltowym na zimno należy przestrzegać odparowania rozpuszczalników zawartych w warstwie rozproszanego lepiku. Okres odparowywania rozpuszczalników zależy od warunków atmosferycznych i wynosi od ~30 min. w okresie upalnego lata do ~2 godz. i więcej w okresach, gdy temperatura zewnętrzna osiąga ~10°C. Przy temperaturze poniżej 10°C zabrania się wykonywania pokryć dachowych z zastosowaniem lepików asfaltowych na zimno.

– Pokrycia papowe powinny być dylatowane w tych samych miejscach i płaszczyznach, w których wykonano dylatacje konstrukcji budynku lub dylatacje z sąsiednim budynkiem.

– PAPA przed użyciem powinna być przez 24 godz. przechowywana w temperaturze nie niższej niż 18°C, a następnie rozwinięta z rolki i ułożona na płaskim podłożu w celu rozprostowania, aby uniknąć tworzenia się garbów po ułożeniu jej na dachu. Bezpośrednio przed ułożeniem pAPA może być luźna zwinięta w rolkę i rozwijana z niej w trakcie przyklejania. Nie dotyczy to przypadków, gdy muszą być smarowane lepikiem zarówno podłoża, jak i spodnia warstwa przyklejanej papy.

– Wierzchnia warstwa pokrycia powinna być zabezpieczona warstwą ochronną przed nadmiernym działaniem promieniowania słonecznego. W pokryciach papowych funkcję tę spełnia posypka papowa naniesiona fabrycznie na papę wierzchniego krycia. Na powłokach asfaltowych bezspoinowych warstwa ochronna może być wykonana z posypki mineralnej lub jako powłoka odbłaskowa z masy asfaltowo-aluminiowej lub innej masy mającej aprobatę techniczną.

– Krycie dachów papą powinno być wykonywane od okapu w kierunku kalenicy.

– Pokrycia papowe z zastosowaniem lepiku asfaltowego na zimno mogą być wykonywane tylko na podłożach betonowych lub z zaprawy cementowej. Nie dopuszcza się klejenia pap lepikiem asfaltowym na zimno na podłożach z płyt izolacji termicznej, styropianu, wełny mineralnej itp. Odstępstwo od tego wymagania jest możliwe jedynie w przypadku oceny lepiku na zimno jako przydatnego do zakresu zastosowania zapisanego w aprobacie technicznej.

– Na podłożach z płyt izolacji termicznej na pierwszą warstwę pokrycia należy zastosować papę o zwiększonej wytrzymałości na rozrywanie i przedziurawienie – odpowiadającą wymaganiom dla papy asfaltowej na tkaninie technicznej.

5.3. Pokrycia papami asfaltowymi

5.3.1. Pokrycia trzywarstwowe z papy asfaltowej mocowanej do podłoża metodami tradycyjnymi

Pokrycie trzywarstwowe z pap asfaltowych może być wykonane:

- a) w układzie podanym w normie PN-80/B-10240 i PN-B-02361:1999,
- b) z trzech warstw papy asfaltowej każda o zawartości masy powłokowej do 1600 g/m², klejonych lepikiem do podłoża z materiału termoizolacyjnego na dachu o pochyleniu od 3% do 20%,
- c) z trzech warstw papy asfaltowej każda o zawartości masy powłokowej do 1600 g/m², klejonych lepikiem do podłoża betonowego na dachu o pochyleniu od 3% do 30%,
- d) z trzech warstw papy asfaltowej każda o zawartości masy powłokowej do 1600 g/m², klejonych lepikiem na podłożu drewnianym na dachu o pochyleniu od 3% do 30%.

5.3.2. Pokrycia dwuwarstwowe z papy asfaltowej mocowanej do podłoża metodami tradycyjnymi

Pokrycie dwuwarstwowe z pap asfaltowych może być wykonane:

- a) w układzie podanym w normie PN-80/B-10240 i PN-B-02361:1999,
- b) z dwóch warstw papy asfaltowej lub asfaltowo-polimerowej – każda o zawartości masy powłokowej $\geq 1600 \text{ g/m}^2$ – klejonych lepikiem do podłoża z materiału termoizolacyjnego na dachu o nachyleniu od 3% do 30%,
- c) z dwóch warstw papy asfaltowej lub asfaltowo-polimerowej – każda o zawartości masy powłokowej $\geq 1600 \text{ g/m}^2$ – klejonych lepikiem do podłoża betonowego na dachu o nachyleniu od 1% do 30%,
- d) z dwóch warstw papy asfaltowej – każda o zawartości masy powłokowej do 1600 g/m^2 – klejonych lepikiem do podłoża z materiału termoizolacyjnego na dachu o nachyleniu od 20% do 40%,
- e) z dwóch warstw papy asfaltowej – każda o zawartości masy powłokowej do 1600 g/m^2 – klejonych lepikiem do podłoża betonowego na dachu o nachyleniu od 20% do 60%,
- f) z dwóch warstw papy asfaltowej – każda o zawartości masy powłokowej do 1600 g/m^2 – układanych na podłożu drewnianym na dachu o nachyleniu od 20% do 60%.

5.3.3. Pokrycie dwuwarstwowe z papy asfaltowej zgrzewalnej

Pokrycie z dwóch warstw papy asfaltowej zgrzewalnej może być wykonywane na połaciach dachowych o nachyleniu zgodnym z podanym w normie PN-B-02361:1999, tzn. od 1% do 20% na podłożu:

- a) betonowym,
- b) na płycie warstwowej ze styropianu z okleiną z pap asfaltowych; papa stanowiąca okleinę płyt styropianowych nie jest wliczana do liczby warstw pokrycia.

Papa asfaltowa zgrzewalna jest przeznaczona do przyklejania do podłoża oraz sklejania dwóch jej warstw metodą zgrzewania, tj. przez podgrzewanie spodniej powierzchni papy płomieniem palnika gazowego do momentu nadtopienia masy powłokowej.

Przy przyklejaniu pap zgrzewalnych za pomocą palnika na gaz propan-butan należy przestrzegać następujących zasad:

- a) palnik powinien być ustawiony w taki sposób, aby jednocześnie podgrzewał podłoże i wstęgę papy od strony przekładki antyadhezyjnej. Jedynym wyjątkiem jest klejenie papy na powierzchni płyty warstwowej z rdzeniem styropianowym, kiedy nie dopuszcza się ogrzewania podłoża,
- b) w celu uniknięcia zniszczenia papy działanie płomienia powinno być krótkotrwałe, a płomień palnika powinien być ciągle przemieszczany w miarę nadtapiania masy powłokowej,
- c) niedopuszczalne jest miejscowe nagrzewanie papy, prowadzące do nadmiernego spływu masy asfaltowej lub jej zapalenia,
- d) fragment wstęgi papy z nadtopioną powłoką asfaltową należy natychmiast docisnąć do ogrzewanego podłoża wałkiem o długości równej szerokości pasma papy.

5.3.4. Pokrycie papowe wentylowane

Pokrycie papowe wentylowane jest to pokrycie, w którym pierwszą warstwę wykonuje się z papy perforowanej lub papy podkładowej wentylacyjnej z gruboziarnistą posypką (klejonej posypką w kierunku do podłoża) i na tak wykonanej warstwie przykleja się właściwe warstwy pokrycia.

Pokrycie papowe wentylowane może być wykonane na zawilgoconym podłożu, jeżeli nie ma możliwości odsuszenia go przed przystąpieniem do wykonania pokrycia.

Papy perforowanej nie wlicza się do liczby warstw pokrycia, papa wentylacyjna zaś (wykonana w postaci wstęgi ciągłej, bez perforacji) może być wliczana jako pierwsza podkładowa warstwa pokrycia.

Wentylacja przestrzeni utworzonej pod powierzchnią papy perforowanej lub wentylacyjnej może następować w miejscach zamocowań obróbek dekarских lub przez specjalne kominki wentylacyjne.

Papa asfaltowa wentylacyjna jest przyklejana punktowo do podłoża. Powierzchnia doklejenia do podłoża powinna być ustalona na podstawie obliczeń uwzględniających wartość ssania wiatru indywidualnie w przypadku każdego obiektu, z podziałem dachu na strefy narażone na różne wartości tego typu obciążeń. Papę wentylacyjną układa się bezpośrednio na czystym i odkurzonym oraz zagruntowanym miejscowo (punktowo) podłożu. Poszczególne arkusze (pasma) papy wentylacyjnej należy przyklejać do zagruntowanych miejsc podłoża oraz sklejać ze sobą na zakład szerokości 10 cm. Gdyby na szerokości zakładu znajdowała się posypka, należy ją dokładnie usunąć przed sklejeniem papy.

W przypadku zastosowania papy perforowanej papa ta powinna być ułożona luzem na zagruntowanym podłożu, bez łączenia jej na zakład, lecz jedynie na styk czołowy. Pierwsza warstwa pokrycia papowego jest przyklejana do podłoża przez otwory w papie perforowanej oraz do pozostałej powierzchni papy perforowanej.

Papy wentylacyjnej i perforowanej nie należy układać w miejscach, w których może nastąpić wnikanie wody pod pokrycie dachowe, na przykład w paśmie przyokapowym, przy wpustach dachowych, przy dylatacjach konstrukcyjnych budynku itp. W miejscach tych należy odsunąć papę wentylacyjną na odległość ~50 cm i nakleić pasmo papy podkładowej.

Przy odpowietrzaniu przestrzeni spod papy wentylacyjnej kominkami wentylacyjnymi średnicę kominka należy ustalić w zależności od powierzchni przypadającej na jeden kominek. Kominków wentylacyjnych nie należy ustawiać w najniższych partiach połaci dachowych.

5.3.5. Pokrycie jednowarstwowe z papy asfaltowo-polimerowej

Pokrycia jednowarstwowe należy wykonywać tylko z pap asfaltowo-polimerowych wierzchniego krycia o grubości min. 4,0 mm (mierzonej w pasie bez posypki), ocenionych pozytywnie do jednowarstwowego krycia przez aprobaty techniczne.

Pokrycia jednowarstwowe, zgodnie z PN-B-02361:1999, są wykonywane na podłożu:

- a) betonowym, na dachu o pochyleniu od 3% do 20%,
- b) na izolacji termicznej, na dachu o pochyleniu połaci od 3% do 20%.

Papa w pokryciu jednowarstwowym może być układana:

- a) metodą zgrzewania na całej powierzchni,
- b) metodą mocowania mechanicznego w obrębie zakładu; do podłoża mechanicznego mocowana jest spodnia część zakładu, natomiast część wierzchnia jest doklejana do warstwy spodniej.

Liczba łączników mocujących jest obliczana indywidualnie w przypadku każdego obiektu, z uwzględnieniem wartości ssania wiatru w poszczególnych obszarach połaci dachowej.

W przypadku mocowania mechanicznego papy na podłożu z materiału termoizolacyjnego łączniki mocujące są kotwione w warstwie nośnej znajdującej się poniżej warstwy termoizolacyjnej.

W rejonie połaci o pochyleniu poniżej 3% (np. zlewni połaciowych, koryt odwadniających) niezbędne jest wzmocnienie pokrycia poprzez ułożenie w tym obszarze na podłożu dodatkowo warstwy podkładowej.

5.3.6. Pokrycie dwuwarstwowe z papy asfaltowej lub smołowej zwykłej

Do wykonania pokrycia dwuwarstwowego należy stosować papy podkładowe i papy wierzchniego krycia, z wyjątkiem pokryć z papy smołowej, w których obie warstwy należy wykonać z papy smołowej powlekanej odmiany 400 z mineralizowaną powłoką.

W pokryciach dwuwarstwowym z pap asfaltowych układanych na podłożu z desek na pierwszą warstwę należy stosować papę podkładową na tekturze odmiany 400/1200 lub papę wierzchniego krycia posypką do dołu. W przypadku pokrycia na podłożu betonowym na pierwszą warstwę można zastosować papę na tekturze odmiany 400/1200 lub na welonie szklanym odmiany P/95/1200. Na drugą warstwę należy stosować w zależności od spadku, papy wierzchniego krycia na tekturze, papę na welonie szklanym odmiany W/95/1200, a także papę na taśmie aluminiowej odmiany 12/800. Papy na taśmie aluminiowej nie wolno stosować na stropodachach pełnych oraz w pokryciach układanych na warstwach izolacji termicznej. Papa na welonie szklanym może być zastosowana tylko w jednej warstwie pokrycia.

Pokrycia dwuwarstwowe na deskowaniu należy wykonywać równoległe lub prostopadle do okapu. Każde położone pasmo przybija się od góry co 40÷50 cm, a po nałożeniu następnego pasma co 10 cm. Drugą warstwę papy należy przykleić lepikiem, a po jej przyklejeniu przybić górny jej brzeg co ~25÷30 cm gwoździami. Pas okapowy drugiej warstwy, jeżeli nie ma rynny, powinien być zagięty, podwinięty i przybity do deskowania.

5.3.7. Pokrycie jednowarstwowe z papy asfaltowej lub smołowej zwykłej (pokrycie prowizoryczne)

Pokrycie z jednej warstwy papy wykonuje się w zasadzie na deskowaniu, rzadziej na podłożu betonowym. pokrycie takie może niekiedy służyć jako podkład pod pokrycie z płaskich płytek lub dachówek.

Pokrycie jednowarstwowe z papy może być wykonywane tylko na połaciach dachów obiektów prowizorycznych.

Do pokrycia jednowarstwowego należy stosować papę asfaltową wierzchniego krycia na tekturze wszystkich odmian oraz papę smołową powlekaną z mineralizowaną powłoką odmiany 315 i 400.

W zależności od nachylenia połaci dachowych pasma papy mogą być układane równoległe lub prostopadle do okapu. Przy kryciu równoległym do okapu łączenie papy powinno być dokonane na zakład szerokości nie mniejszej niż 10 cm, zgodny z kierunkiem pochylenia połaci dachowej. Przy kryciu prostopadłym do okapu łączenie papy może być na zakład lub na listwy. Szerokość zakładu powinna być mniejsza niż 10 cm, zgodnie z kierunkiem przeważających wiatrów.

Przy kryciu równoległym do okapu pierwsze pasmo papy należy zamocować wzdłuż okapu przybijając do deskowania górny brzeg w odstępach 40÷50 cm. Zamocowanie dolnego brzegu tego pasma papy jest uzależnione od sposobu odprowadzenia wody z połaci dachowych. Przy okapach bezrynnowych należy zagiąć brzeg pasma papy i przybić do deski okapowej gwoździami papowymi w odstępach 4÷5 cm, przy okapach z rynnami brzeg papy należy przykleić do pasa nadrynnowego za pomocą lepiku na gorąco.

Drugie i następne pasma papy należy położyć tak, aby dolny brzeg układanego pasma zachodził 10 cm na papę już zamocowaną. Po zamocowaniu górnego brzegu układanej papy gwoździami w odstępach 40÷50 cm, dolny brzeg przykleić lepikiem i przybić gwoździami w odstępach 5÷10 cm, a zakład z wierzchu przesmarować lepikiem.

Kalenicę należy pokryć przez nałożenie brzegów pasma papy z obu stron połaci na szerokości 10÷12 cm lub dodatkowego pasma papy o szerokości 33 cm.

Wzdłuż krawędzi szczytowej dachu lub wysuniętej poza lico ściany szczytowej pokrycia należy obrobić paskiem papy. Podobnie należy wykonywać łączenie papy na zakładach, przy okapach, ścianach szczytowych i kalenicy przy pokryciu prostopadle do okapu.

Krycie na listwach może być wykonywane z ułożonymi dodatkowymi paskami papy na listwach lub bez układania pasków.

Listwy o przekroju trójkąta równoramiennego o boku 50 mm wycięte z desek grubości 32 mm powinny być przybite do deskowania gwoździami w odstępach co 25 cm. Rozstaw listew powinien być dostosowany do sposobu krycia. Przy kryciu z paskami ułożonymi na listwach rozstaw listew powinien równać się szerokości papy zmniejszonej o 2 cm. Przy kryciu bez pasków układanych na listwach rozstaw listew powinien równać się szerokości rolki papy pomniejszonej o 8 cm. Rozstaw listew powinien być taki, aby podłużne krawędzie pasm papy, rozwiniętych i ułożonych prostopadle do okapu, sięgały do wierzchołków listew, a przy drugim sposobie krycia krawędź nakładanego pasma papy powinna sięgać do pokrycia ułożonego na połaci.

Pasma papy powinny być przybite do listew gwoździami papiakami w odstępach co 40 cm, a paski papy o szerokości 9÷10 cm przybite z obu stron do listew gwoździami papiakami i odstępach 6÷10 cm. Przy kryciu bez pasków papy, papa pokrywająca listwę powinna być przybita w sposób analogiczny jak paski papy.

5.4. Powłoki bezspoinowe z mas asfaltowych i asfaltowo-polimerowych

5.4.1. Powłoki bezspoinowe należy wykonywać zgodnie z normą PN-80/B-10240 w celu zabezpieczenia powierzchni pokrycia przed starzeniem atmosferycznym.

5.4.2. Powłoki bezspoinowe wykonuje się z mas asfaltowych i asfaltowo-polimerowych:

- a) na trzech lub dwóch warstwach pap asfaltowych układanych na podłożu betonowym, na dachach o pochyleniu połaci od 1% do 20%,
- b) na trzech warstwach pap asfaltowych układanych na izolacji termicznej, na dachach o pochyleniu połaci od 3% do 20%,
- c) na trzech warstwach pap asfaltowych układanych na podłożu drewnianym, na dachach o pochyleniu połaci od 2% do 20%.

5.4.3. Powłoki bezspoinowe układane na starym, użytkowym pokryciu papowym, regeneruje jedynie powierzchnię masy powłokowej wierzchniej warstwy pokrycia, nie stanowią zaś zabezpieczenia przed przenikaniem wód opadowych pod pokrycie w przypadku występowania uszkodzeń mechanicznych związanych z przerwaniem ciągłości pokrycia papowego.

5.5. Obróbki blacharskie

5.5.1. Obróbki blacharskie powinny być dostosowane do rodzaju pokrycia.

5.5.2. Obróbki blacharskie z blachy stalowej i stalowej ocynkowanej o grubości od 0,5 mm do 0,6 mm można wykonywać o każdej porze roku, lecz w temperaturze nie niższej od -15°C . Robót nie można wykonywać na oblodzonych podłożach.

5.5.3. Przy wykonywaniu obróbek blacharskich należy pamiętać o konieczności zachowania dylatacji. Dylatacje konstrukcyjne powinny być zabezpieczone w sposób umożliwiający przeniesienie ruchów poziomych i pionowych dachu w taki sposób, aby następował szybki odpływ wody z obszaru dylatacji.

5.6. Urządzenia do odprowadzania wód opadowych

5.6.1. W dachach (stropodachach) z odwodnieniem zewnętrznym w warstwach przekrycia powinny być osadzone uchwyty rynnowe (rynhaki) o wyregulowanym spadku podłużnym.

5.6.2. W dachach (stropodachach) z odwodnieniem wewnętrznym w podłożu powinny być wyrobione koryta odwadniające o przekroju trójkątnym lub trapezowym. Nie należy stosować koryt o przekroju prostokątnym. Niedopuszczalne jest sytuowanie koryt wzdłuż ścian attykowych, ścian budynków wyższych w odległości mniejszej niż 0,5 mm oraz nad dylatacjami konstrukcyjnymi.

5.6.3. Spadki koryt dachowych nie powinny być mniejsze niż 1,5%, a rozstaw rur spustowych nie powinien przekraczać 25,0 m.

5.6.4. Wpusty dachowe powinny być osadzone w korytach. W korytach o przekroju trójkątnym i trapezowym podłoże wokół wpustu w promieniu min. 25 cm od brzegu wpustu powinno być poziome – w celu osadzenia kołnierza wpustu.

5.6.5. Wpusty dachowe powinny być usytuowane w najniższych miejscach koryta. Niedopuszczalne jest sytuowanie wpustów dachowych w odległości mniejszej niż 0,5 m od elementów ponaddachowych.

5.6.6. Wloty wpustów dachowych powinny być zabezpieczone specjalnymi kołpakami ochronnymi nałożonymi na wpust przed możliwością zanieczyszczenia liśćmi lub innymi elementami mogącymi stać się przyczyną niedrożności rur spustowych.

5.6.7. Przekroje poprzeczne rynien dachowych, rur spustowych i wpustów dachowych powinny być dostosowane do wielkości odwadnianych powierzchni dachu (stropodachu).

5.6.8. Rynny i rury spustowe z blachy powinny odpowiadać wymaganiom podanym w PN-EN 612:1999, uchwyty zaś do rynien i rur spustowych wymaganiom PN-EN 1462:2001, PN-B-94701:1999 i PN-B-94702:1999

5.6.9. Rynny dachowe i elementy wyposażenia z PVC-U powinny odpowiadać wymaganiom w PN-EN 607:1999.

5.6.10. Rynny z blachy stalowej ocynkowanej powinny być:

- a) wykonane z pojedynczych członów odpowiadających długości arkusza blachy i składany w elementy wielocłonowe,
- b) łączone w złączach poziomych na zakład szerokości 40 mm; złącza powinny być lutowane na całej długości,
- c) mocowane do uchwytów, rozstawionych w odstępach nie większych niż 50 cm,
- d) rynny powinny mieć wlutowane wpusty do rur spustowych.

5.6.11. Rury spustowe z blachy stalowej ocynkowanej powinny być:

- a) wykonane z pojedynczych członów odpowiadających długości arkusza blachy i składane w elementy wielocłonowe,
- b) łączone w złączach pionowych na rąbek pojedynczy leżący, a w złączach poziomych na zakład szerokości 40 mm; złącza powinny być lutowane na całej długości,
- c) mocowane do ścian uchwytami, rozstawionymi w odstępach nie większych niż 3 m w sposób trwały przez wbicie trzpienia w spoiny muru lub osadzenie w zaprawie cementowej w wykutych gniazdach,
- d) rury spustowe odprowadzające wodę do kanalizacji powinny być wpuszczone do rury żeliwnej na głębokość kielicha.

6. KONTROLA JAKOŚCI ROBÓT

6.1. **Kontrola jakości robót polega na sprawdzeniu zgodności ich wykonania z wymaganiami niniejszej specyfikacji**

6.2. **Kontrola wykonania podkładów pod pokrycia z blachy powinna być przeprowadzona przez Inspektora nadzoru przed przystąpieniem do wykonania pokryć zgodnie z wymaganiami normy PN-80/B-10240 p. 4.3.2.**

6.3. **Kontrola wykonania pokryć**

6.3.1. Kontrola wykonania pokryć polega na sprawdzeniu zgodności ich wykonania z powołanymi normami przedmiotowymi i wymaganiami specyfikacji. Kontrola ta przeprowadzana jest przez Inspektora nadzoru:

- a) w odniesieniu do prac zanikających (kontrola międzyoperacyjna) – podczas wykonania prac pokrywczych,
- b) w odniesieniu do właściwości całego pokrycia (kontrola końcowa) – po zakończeniu prac pokrywczych.

6.3.2. Pokrycia papowe

- a) Kontrola międzyoperacyjna pokryć papowych polega na bieżącym sprawdzeniu zgodności wykonanych prac z wymaganiami niniejszej specyfikacji technicznej.
- b) Kontrola końcowa wykonania pokryć papowych polega na sprawdzaniu zgodności wykonania z projektem oraz wymaganiami specyfikacji. Kontrolę przeprowadza się w sposób podany w normie PN-98/B-10240 pkt 4.
- c) Uznaje się, że badania dały wynik pozytywny gdy wszystkie właściwości materiałów i pokrycia dachowego są zgodne z wymaganiami niniejszej specyfikacji technicznej lub aprobaty technicznej albo wymaganiami norm przedmiotowych.

7. OBMIAR ROBÓT

7.1. **Jednostką obmiarową robót jest:**

- dla robót – Krycie dachu papą – m² pokrytej powierzchni dachu,
- dla robót – Obróbki blacharskie – m²
- dla robót – Rynny i rury spustowe – 1 m wykonanych rynien lub rur spustowych.

7.2. Ilość robót określa się na podstawie dokumentacji projektowej z uwzględnieniem zmian podanych w dokumentacji powykonawczej zaaprobowanych przez Inspektora nadzoru i sprawdzonych w naturze

Z powierzchni dachu nie potrąca się urządzeń obcych, jak np. wywiewki itp. o ile powierzchnia każdego przekracza 0,50 m².

8. ODBIÓR ROBÓT

8.1. Podstawę do odbioru wykonania robót pokrywczyc papowych stanowi stwierdzenie zgodności ich wykonania z dokumentacją projektową i zatwierdzonymi zmianami podanymi w dokumentacji powykonawczej

8.2. Odbiór podłoża

8.2.1. Badania podłoża należy przeprowadzić w trakcie odbioru częściowego, podczas suchej pogody, przed przystąpieniem do pokrycia połaci dachowych.

8.2.2. Sprawdzenie równości powierzchni podłoża (deskowania) należy przeprowadzać za pomocą łąty kontrolnej o długości 2 m lub za pomocą szablonu z podziałką milimetrową. Prześwit między sprawdzaną powierzchnią a łątą nie powinien przekroczyć 5 mm.

8.3. Ogólne wymagania odbioru robót pokrywczyc

8.3.1. Roboty pokrywczyc, jako roboty zanikające, wymagają odbiorów częściowych. Badania w czasie odbioru częściowego należy przeprowadzać dla tych robót, do których dostęp później jest niemożliwy lub utrudniony.

8.3.2. Odbiór częściowy powinien obejmować sprawdzenie:

- a) podłoża (deskowania),
- b) jakości zastosowanych materiałów,
- c) dokładności wykonania poszczególnych warstw pokrycia,
- d) dokładności wykonania obróbek blacharskich i ich połączenia z pokryciem.

8.3.3. Dokonanie odbioru częściowego powinno być potwierdzone wpisem do dziennika budowy.

8.3.4. Badania końcowe pokrycia należy przeprowadzić po zakończeniu robót, po deszczu.

8.3.5. Podstawę do odbioru robót pokrywczyc stanowią następujące dokumenty:

- a) dokumentacja projektowa i dokumentacja powykonawcza,
- b) dziennik budowy z zapisem stwierdzającym odbiór częściowy podłoża oraz poszczególnych warstw lub fragmentów pokrycia,
- c) zapisy dotyczące wykonywania robót pokrywczyc i rodzaju zastosowanych materiałów,
- d) protokoły odbioru materiałów i wyrobów, które powinny zawierać:
 - zestawienie wyników badań międzyoperacyjnych i końcowych,
 - stwierdzenie zgodności lub niezgodności wykonania robót pokrywczyc z dokumentacją,
 - spis dokumentacji przekazywanej inwestorowi, w skład tej dokumentacji powinien wchodzić program utrzymania pokrycia.

8.3.6. Odbiór końcowy polega na dokładnym sprawdzeniu stanu wykonanego pokrycia i obróbek blacharskich i połączenia ich z urządzeniami odwadniającymi, a także wykonania na pokryciu ewentualnych zabezpieczeń eksploatacyjnych.

8.3.7. Roboty uznaje się za zgodne z dokumentacją projektową, ST i wymaganiami Inspektora nadzoru, jeżeli wszystkie pomiary i badania z zachowaniem tolerancji wg pkt. 6 ST dały pozytywne wyniki.

Jeżeli chociaż jeden wynik badania daje wynik negatywny, pokrycie papowe nie powinno być odebrane.

W takim przypadku należy przyjąć jedno z następujących rozwiązań:

- poprawić i przedstawić do ponownego odbioru,
- jeżeli odchylenia od wymagań nie zagrażają bezpieczeństwu użytkowania i trwałości pokrycia, obniżyć cenę pokrycia,
- w przypadku gdy nie są możliwe podane rozwiązania – rozebrać pokrycie (miejsc nie odpowiadających ST) i ponownie wykonać roboty pokrywcze.

8.4. Odbiór pokrycia z papy

8.4.1. Sprawdzenie przyklejenia papy do podłoża oraz papy do papy należy przeprowadzić przez nacięcie i odrywanie paska papy szerokości nie większej niż 5 cm, z tym że pasek papy należy naciąć nad miejscem przyklejenia papy.

8.4.2. Sprawdzenie przybicia papy do deskowania.

8.4.3. Sprawdzenie szerokości zakładów papy należy dokonać w trakcie odbiorów częściowych i końcowych przez pomiar szerokości zakładów w trzech dowolnych miejscach na każde 100 m².

8.5. Odbiór obróbek blacharskich, rynien i rur spustowych powinien obejmować:

8.5.1. Sprawdzenie prawidłowości połączeń poziomych i pionowych.

8.5.2. Sprawdzenie mocowania elementów do deskowania lub ścian.

8.5.3. Sprawdzenie prawidłowości spadków rynien.

8.5.4. Sprawdzenie szczelności połączeń rur spustowych z przewodami kanalizacyjnymi. Rury spustowe mogą być montowane po sprawdzeniu drożności przewodów kanalizacyjnych.

8.6. Zakończenie odbioru

8.6.1. Odbioru pokrycia papą potwierdza się: protokołem, który powinien zawierać:

- ocenę wyników badań,
- wykaz wad i usterek ze wskazaniem możliwości ich usunięcia,
- stwierdzenie zgodności lub niezgodności wykonania z zamówieniem.

9. PODSTAWA PŁATNOŚCI

9.1. Pokrycie dachu papą

Płaci się za ustaloną ilość m² krycia z wykonaniem warstwy dolnej i warstwy wierzchniej, która obejmuje:

- przygotowanie stanowiska roboczego,
- dostarczenie materiałów i sprzętu,
- przygotowanie lepiku,
- obsługę sprzętu nieposiadającego etatowej obsługi,
- ustawienie i rozbiórkę rusztowań o wysokości do 4 m,
- oczyszczenie i zagruntowanie podłoża,
- pokrycie dachu papą na lepiku na zimno lub na gorąco (warstwa dolna i warstwa wierzchnia),
- oczyszczenie miejsca pracy z resztek materiałów,
- likwidacja stanowiska roboczego.

9.2. Obróbki blacharskie

Płaci się za ustaloną ilość m² obróbki wg ceny jednostkowej, która obejmuje:

- przygotowanie,
- zamontowanie i umocowanie obróbek w podłożu, zalutowanie połączeń,
- uporządkowanie stanowiska pracy.

9.3. Rynny i rury spustowe

Płaci się za ustaloną ilość „m” rynien wg ceny jednostkowej, która obejmuje:

- przygotowanie,
- zmontowanie, umocowanie rynien i rur spustowych oraz zalutowanie połączeń,
- uporządkowanie stanowiska pracy.

10. PRZEPISY ZWIĄZANE

10.1. Normy

- PN-B-02361:1999 Pochylenia połaci dachowych.
- PN-B-24620:1998 Lepiki, masy i roztwory asfaltowe stosowane na zimno.
- PN-74/B-24620 Lepik asfaltowy stosowany na zimno.
- PN-74/B-24622 Roztwór asfaltowy do gruntowania.
- PN-B-24625:1998 Lepik asfaltowy i asfaltowo-polimerowy z wypełniaczami stosowanymi na gorąco.
- PN-91/B-27618 Papa asfaltowa na osnowie zdwojonej przesywanej z tkaniny szklanej i welonu szklanego.
- PN-92/B-27619 Papa asfaltowa na folii lub taśmie aluminiowej.
- PN-B-27620:1998 Papa asfaltowa na welonie szklanym.
- PN-B-27621:1998 Papa asfaltowa podkładowa na włókninie przesywanej.
- PN-89/B-27617 Papa asfaltowa na tekturze budowlanej.
- PN-61/B-10245 Roboty blacharskie budowlane z blachy stalowej ocynkowanej i cynkowej. Wymagania i badania techniczne przy odbiorze.
- PN-80/B-10240 Pokrycia dachowe z papy i powłok asfaltowych. Wymagania i badania przy odbiorze.
- PN-B-94701:1999 Dachy. Uchwyty stalowe ocynkowane do rur spustowych okrągłych.
- PN-EN 1462:2001 Uchwyty do rynien okapowych. Wymagania i badania.
- PN-EN 612:1999 Rynny dachowe i rury spustowe z blachy. Definicje, podział i wymagania.
- PN-B-94702:1999 Dach. Uchwyty stalowe ocynkowane do rynien półokrągłych.
- PN-EN 607:1999 Rynny dachowe i elementy wyposażenia z PCV-U. Definicje, wymagania i badania.

10.2. Inne dokumenty i instrukcje

Warunki techniczne wykonania i odbioru robót budowlanych – część C: zabezpieczenie i izolacje, zeszyt 1: Pokrycia dachowe, wydane przez ITB – Warszawa 2004 r.

MONTAŻ DRZWI I OKIEN

(Kod CPV 45421100-5)

1. CZĘŚĆ OGÓLNA

1.1. Nazwa nadana zamówieniu przez zamawiającego

Remont sali gimnastycznej wraz z dachem i daszkiem nad drzwiami wejściowymi z podjazdem dla osób niepełnosprawnych.

1.2. Przedmiot ST

Przedmiotem niniejszej standardowej specyfikacji technicznej (ST) są wymagania dotyczące wykonania i odbioru montażu drzwi i okien w budynkach. Specyfikacja techniczna (ST) nie dotyczy montażu drzwi i okien, dla których określono szczególne warunki dotyczące dymoszczelności i odporności ogniowej.

1.3. Zakres stosowania ST

Niniejsza specyfikacja techniczna (ST) jest dokumentem przetargowym i kontraktowym przy zleceniu i realizacji robót wymienionych w pkt. 1.2., a objętych zamówieniem określonym w pkt. 1.8.

Odstępstwa od wymagań podanych w niniejszej specyfikacji mogą mieć miejsce tylko w przypadkach prostych robót o niewielkim znaczeniu, dla których istnieje pewność, że podstawowe wymagania będą spełnione przy zastosowaniu metod wykonania wynikających z doświadczenia oraz uznanych reguł i zasad sztuki budowlanej oraz przy uwzględnieniu przepisów bhp.

1.4. Zakres robót objętych ST

Specyfikacja dotyczy montażu drzwi i okien z PCW, aluminium oraz z drewna i obejmuje wykonanie następujących czynności:

- przygotowanie ościeży do wbudowania drzwi lub okien,
- usytuowanie i mocowanie drzwi lub okien w otworach,
- uszczelnienie i izolację oraz osadzenie parapetów i obróbek.

Przedmiotem specyfikacji jest także określenie wymagań odnośnie właściwości materiałów wykorzystywanych do montażu okien i drzwi oraz wymagań dotyczących wykonania i odbiorów robót montażowych.

Specyfikacja nie obejmuje wymagań dotyczących montażu drzwi i okien, dla których określono szczególne warunki odnoszące się do dymoszczelności i odporności ogniowej.

1.5. Określenia podstawowe i definicje

Określenia podane w niniejszej Specyfikacji są zgodne z odpowiednimi normami, w szczególności PN-B-91000, oraz określeniami podanymi w ST „Wymagania ogólne” Kod CPV 45000000-7, pkt 1.4., a także zdefiniowanymi poniżej:

Okno – ruchoma lub stała część ściany zewnętrznej zapewniająca odpowiednią izolacyjność i przepuszczalność światła. Okno składa się z ościeżnicy i z jednego lub więcej oszklonych skrzydeł lub z samej oszklonej ościeżnicy.

Ościeżnica – rama służąca do zamocowania skrzydeł lub szyby i osadzenia wyrobu na stałe w otworze budowlanym.

Krosno – rama zastępująca ościeżnicę lub stanowiąca jej uzupełnienie od strony zewnętrznej.

Grubość elementów krosna jest mniejsza od szerokości.

Skrzydło – ruchoma część okna (naświetla), drzwi lub wrót zamocowana w ościeżnicy, krośnie lub bezpośrednio w otworze budowlanym.

Skrzydło prawe – skrzydło, które w widoku od strony zawiasów ma zawiasy z prawej strony a po zamocowaniu w ościeżnicy (krośnie) lub bezpośrednio w otworze budowlanym, obrót jego przy zamykaniu jest zgodny z ruchem wskazówek zegara.

Skrzydło lewe – skrzydło, które w widoku od strony zawiasów ma zawiasy z lewej strony a po zamocowaniu w ościeżnicy (krośnie) lub bezpośrednio w otworze budowlanym, obrót jego przy zamykaniu jest przeciwny do ruchu wskazówek zegara.

Drzwi – ruchoma część ściany mająca cechy konstrukcyjne okna, spełniająca jednocześnie funkcję okna i drzwi.

Naświetle – ruchoma lub stała część ściany, przepuszczająca światło pomiędzy pomieszczeniami. Naświetle składa się z ościeżnicy i oszklonego skrzydła lub z samej oszklonej ościeżnicy.

Okno i drzwi krosnowe – okno i drzwi mające jedną warstwę skrzydeł, w których zamiast ościeżnicy występuje krosno.

Okno i drzwi jednoramowe – okno i drzwi mające jedną warstwę skrzydeł, szklonych szybami zespolonymi.

Okno i drzwi zespolone – okno i drzwi mające dwie warstwy skrzydeł, w którym skrzydło zewnętrzne i wewnętrzne połączone jest w jeden zespół.

Okno i drzwi skrzynkowe – okno i drzwi mające dwie warstwy skrzydeł, w którym na zewnętrznej stronie ościeżnicy jest umocowane krosno, umożliwiające otwieranie skrzydeł zewnętrznych do wewnątrz pomieszczenia.

Okno i drzwi półskrzynkowe – okno i drzwi mające dwie warstwy skrzydeł, w którym na zewnętrznej stronie progu i nadproża są umocowane krośniaki, umożliwiające otwieranie skrzydeł zewnętrznych do wewnątrz pomieszczenia.

Okno i drzwi ościeżnicowe (polskie) – okno i drzwi mające dwie warstwy skrzydeł, w którym skrzydła zewnętrzne otwierają się na zewnątrz a wewnętrzne do wewnątrz pomieszczenia.

Okno i drzwi jednodzielnne – okno i drzwi, które w widoku między stojakami ościeżnicy ma jedno skrzydło.

Okno i drzwi dwuzdzielne – okno i drzwi, które w widoku między stojakami ościeżnicy ma dwa skrzydła umieszczone obok siebie.

Okno trój- i wielodzielnne – okno, które w widoku między stojakami ościeżnicy ma trzy lub więcej skrzydeł umieszczonych obok siebie.

Okno jednorzędowe – okno, które w widoku między progiem i nadprożem ma jedno skrzydło lub jeden rząd skrzydeł.

Okno dwu-, trój- i wielorzędowe (wielopoziomowe) – okno, które w widoku między progiem i nadprożem ma dwa, trzy lub więcej rzędów skrzydeł umieszczonych nad sobą.

Okno nieotwierane (stałe) – okno, w którym szyby osadzone są bezpośrednio w ościeżnicy lub krośnie.

Okno otwierane stałe – okno zawierające jedno lub wiele skrzydeł otwieranych oraz nieotwierane szklone części.

Okno i drzwi rozwierane – okno i drzwi, w których skrzydła są otwierane przez ich obrót względem osi pionowej przechodzącej przez boczne krawędzie skrzydeł.

Okno, naświetle uchylne – okno, naświetle, w którym są skrzydła otwierane przez obrót względem osi poziomej, przechodzącej przez dolną krawędź skrzydła.

Okno odchylnne – okno, w którym skrzydła są otwierane przez obrót względem osi poziomej, przechodzącej przez górną krawędź skrzydła.

Okno obrotowe – okno, w którym skrzydła są otwierane przez obrót względem osi pionowej nie przechodzącej przez krawędzie skrzydła.

Okno przechylne – okno, w którym skrzydła są otwierane względem osi poziomej nie przechodzącej przez krawędzie skrzydła.

Okno przesuwane – ono, w którym skrzydła są otwierane przez przesunięcie w kierunku poziomym lub pionowym w płaszczyźnie równoległej do płaszczyzny ściany.

Jednostka ładunkowa kontenerowa – jednostka ładunkowa uformowana przy użyciu kontenera.

1.6. Ogólne wymagania dotyczące robót

Wykonawca robót jest odpowiedzialny za jakość ich wykonania oraz za zgodność z dokumentacją projektową, specyfikacjami technicznymi i poleceniami Inspektora nadzoru. Ogólne powszechnie stosowane wymagania dotyczące robót podano w ST „Wymagania ogólne” Kod CPV 45000000-7, pkt 1.5.

1.7. Dokumentacja montażu okien i drzwi

Montaż okien i drzwi należy wykonywać na podstawie dokumentacji, której wykaz oraz podstawy prawne sporządzenia podano w ST „Wymagania ogólne” Kod CPV 45000000-7, pkt 1.6.

2. WYMAGANIA DOTYCZĄCE WŁAŚCIWOŚCI MATERIAŁÓW

2.1. Ogólne wymagania dotyczące materiałów, ich pozyskiwania i składowania podano w ST „Wymagania ogólne” Kod CPV 45000000-7, pkt 2

Materiały stosowane przy montażu okien i drzwi, będące w myśl Ustawy o wyrobach budowlanych z dnia 16 kwietnia 2004 r. materiałami budowlanymi (Dz. U. Nr 92 poz. 881 z późniejszymi zmianami), wprowadzone do obrotu i stosowane w budownictwie na terytorium RP, powinny mieć:

- oznakowanie znakiem CE co oznacza, że dokonano oceny ich zgodności ze zharmonizowaną normą europejską wprowadzoną do zbioru Polskich Norm, z europejską aprobatą techniczną lub krajową specyfikacją techniczną państwa członkowskiego Unii Europejskiej lub Europejskiego Obszaru Gospodarczego, uznaną przez Komisję Europejską za zgodną z wymaganiami podstawowymi, albo
- oznakowanie znakiem budowlanym, co oznacza że są to wyroby nie podlegające obowiązkowemu oznakowaniu CE, dla których dokonano oceny zgodności z Polską Normą lub aprobatą techniczną, bądź uznano za „regionalny wyrób budowlany”, albo
- deklarację zgodności z uznanymi regułami sztuki budowlanej wydaną przez producenta, jeżeli dotyczy ona wyrobu umieszczonego w wykazie wyrobów mających niewielkie znaczenie dla zdrowia i bezpieczeństwa określonym przez Komisję Europejską.

Oznakowanie powinno umożliwiać identyfikację producenta i typu wyrobu, kraju pochodzenia oraz daty produkcji.

2.2. Rodzaje materiałów

Materiały i wyroby stosowane przy montażu okien i drzwi:

- okna i drzwi,
- obróbki,
- materiały uszczelniające,
- inne wyroby i materiały.

Wszystkie materiały do wykonania robót montażowych okien i drzwi powinny odpowiadać wymaganiom zawartym w dokumentach odniesienia (normach, aprobatkach technicznych, itp.).

2.2.1. Okna i drzwi

Okna i drzwi powinny posiadać właściwości eksploatacyjne określone i sklasyfikowane przez producenta zgodnie z PN-EN 14351-1+A1:2010.

Ponadto producent powinien określić materiał (materiały), z których okna i drzwi są wykonane, łącznie z wszelkimi zastosowanymi powłokami i/lub środkami ochronnymi. Ta zasada powinna być zrealizowana w odniesieniu do wszystkich elementów składowych, mających wpływ na trwałość wyrobów przy ich użytkowaniu, poprzez powołanie odpowiednich norm lub aprobat technicznych.

Producent powinien również podać informacje dotyczące konserwacji okien i drzwi oraz ich części podlegających wymianie.

Według PN-EN 14351-1+A1:2010 wymagane właściwości okien i drzwi powinny być określone zgodnie z zasadami podanymi w dokumentach odniesienia zestawionych w tablicy 1 i sklasyfikowane według tablicy 2.

Tablica 1. Podstawy normatywne określania właściwości i klasyfikowania okien i drzwi

Lp.	Rozdział / podrozdział PN-EN 14351-1 + A1:2010	Właściwość	Norma klasyfikacyjna ^a	Norma dotycząca metody badań lub obliczeń ^a	Typ badania ^b	Zakres bezpośredniego zastosowania
1.	4.2	Odporność na obciążenie wiatrem	EN 12210	EN 12211	Niszczące	–100% szerokości i wysokości ościeżnicy
2.	4.3	Odporność na obciążenie śniegiem	Informacja o wypełnieniu	Krajowe przepisy i/lub zalecenia	Obliczenie	–100% powierzchni całkowitej
3.	4.4.1	Reakcja na ogień	EN 13501-1	patrz EN 13501-1	Niszczące	Patrz EN 13501-1 i Załącznik H PN-EN 14351-1 + A1:2010
4.	4.4.2	Właściwości dotyczące oddziaływania ognia zewnętrznego	EN 13501-5	ENV 1187	Niszczące	Patrz ENV 1187
5.	4.5	Wodoszczelność	EN 12208	EN 1027	Nieniszczące	Od –100% do +50% powierzchni całkowitej próbki
6.	4.6	Substancje niebezpieczne	Według wymagań w przepisach			
7.	4.7	Odporność na uderzenie	EN 13049	EN 13049	Niszczące	> powierzchni całkowitej próbki
8.	4.8	Nośność urządzeń zabezpieczających	Wartość progowa	EN 14609	Nieniszczące	–100% powierzchni całkowitej próbki
9.	4.11	Właściwości akustyczne	Wartości deklarowane	PN-EN ISO 10140-3 EN ISO 717-1	Nieniszczące lub wartości tabelaryczne	Patrz Załącznik B PN-EN 14351-1:2006 + A1:2010
10.	4.12	Przenikalność cieplna	Wartości deklarowane	EN ISO 10077-1:2006 Tablica F.1, Tablica F.3, Załącznik J, PN-EN 14351-1 + A1:2010	Wartości tabelaryczne	Wszystkie rozmiary
				EN ISO 10077-1 EN ISO 10077-1 oraz EN ISO 10077-2	Obliczenie	Powierzchnia całkowita ≤ 2,3 m ² c,d Powierzchnia całkowita > 2,3 m ² c
				EN ISO 12567-1 EN ISO 12567-2	Nieniszczące	Powierzchnia całkowita ≤ 2,3 m ² c,d Powierzchnia całkowita > 2,3 m ² c
11.	4.13	Właściwości związane z promieniowaniem (wypełnienie) ^e	Wartości deklarowane	EN 410 EN 13363-1 EN 13363-3	–	Wszystkie rozmiary
12.	4.14	Przepuszczalność powietrza	EN 12207	EN 1026	Nieniszczące	Od –100% do +50% powierzchni całkowitej próbki
				Załącznik I PN-EN 14351-1 + A1:2010	Wartości tabelaryczne	Wszystkie rozmiary
13.	4.16	Siły operacyjne ^f	EN 13115	EN 12046-1	Nieniszczące	–100% powierzchni całkowitej próbki
14.	4.17	Wytrzymałość mechaniczna	EN 13115	EN 12046-1 EN 14608	Niszczące lub nieniszczące	–100% powierzchni całkowitej próbki

Specyfikacja została sporządzona w systemie **SEKOSpec** na podstawie standardowej specyfikacji technicznej opracowanej przez SEKOCENBUD Sp. z o.o.

Lp.	Rozdział / podrozdział PN-EN 14351-1 + A1:2010	Właściwość	Norma klasyfikacyjna ^a	Norma dotycząca metody badań lub obliczeń ^a	Typ badania ^b	Zakres bezpośredniego zastosowania
				EN 14609	(zależnie od wyniku)	
15.	4.18	Wentylacja	Wartości deklarowane	EN 13141-1	Nieniszczące	Taki sam projekt i rozmiary urządzeń wentylacyjnych
16.	4.19	Kuloodporność	EN 1522	EN 1523	Niszczące	g
17.	4.20	Odporność na wybuch	EN 13123-1 EN 13123-2	EN 13124-1 EN 13124-2	Niszczące	g
18.	4.21	Odporność na wielokrotne otwieranie i zamykanie	EN 12400	EN 1191	Niszczące	–100% powierzchni całkowitej próbki
19.	4.22	Zachowanie się między różnymi klimatami	Do opracowania	ENV 13420	Niszczące	Wszystkie rozmiary
20.	4.23	Odporność na włamania	ENV 1627	ENV 1628 ENV 1629 ENV 1630	Niszczące	Patrz ENV 1627

^a W pewnych przypadkach, w odpowiadającym podrozdziale, podano dodatkowe informacje, np. dotyczące powołań.

^b Badanie niszczące: Próbka może być użyta do kolejnego badania.
Badanie nieniszczące: Próbka nie może być użyta do kolejnego badania.

^c Gdy wymagane jest szczegółowe obliczenie utraty ciepła z określonego budynku, producent powinien dostarczyć dokładne i prawidłowe, zbadane lub obliczone, wartości przenikalności cieplnej (wartości projektowe) dla rozpatrywanych rozmiarów (rozpatrywanego rozmiaru).

^d Pod warunkiem, że U_g (patrz EN 673) $\leq 1,9 \text{ W}/(\text{m}^2 \cdot \text{K})$, tekst „Powierzchnia całkowita $\leq 2,3 \text{ m}^2$ ^{c,d}” zastępuje się tekstem „Wszystkie rozmiary ^c”.

^e Całkowita przenikalność energii słonecznej (współczynnik promieniowania słonecznego, wartość g) i przenikalność światła.

^f Wyłącznie okna uruchamiane ręcznie.

^g Dopóki nie będzie odnośnych norm i/lub wytycznych, warunki niesprecyzowane powinny być uzgodnione przez producenta i laboratorium badawcze.

Tablica 2. Klasyfikacja właściwości eksploatacyjnych okien i drzwi

Lp.	Rozdział / podrozdział PN-EN 14351-1 + A1:2010	Właściwość / wielkość / miara		Klasyfikacja / wartość						Klasa / deklarow na wartość
1	4.2	Odporność na obciążenie wiatrem	npd	1	2	3	4	5	Exxxx	
		Ciśnienie próbne P1 (Pa)		(400)	(800)	(1200)	(1600)	(2000)	(>2000)	
2	4.2	Odporność na obciążenie wiatrem	npd	A		B		C		
		Ugięcie ramy		$\leq 1/150$		$\leq 1/200$		$\leq 1/300$		
3	4.3	Odporność na obciążenie śniegiem i obciążenie trwałe	npd	Deklarowana informacja o wypełnieniu (np. rodzaj i grubość szkła)						
4	4.4.1	Reakcja na ogień	npd	F	E	D	C	B	A2	A1

Lp.	Rozdział / podrozdział PN-EN 14351-1 + A1:2010	Właściwość / wielkość / miara	Klasyfikacja / wartość										Klasa / deklarowana wartość	
	4.4.2	Właściwości związane z oddziaływaniem ognia zewnętrznego	npd	patrz EN 13501-5										

5	4.5	Wodoszczelność	npd	1 A (0)	2 A (50)	3 A (100)	4 A (150)	5 A (200)	6 A (250)	7 A (300)	8 A (450)	9 A (600)	E _{xxx} (>600)	
		Nieosłonięte (A) Ciśnienie próbne (Pa)												

6	4.5	Wodoszczelność	npd	1 B (0)	2 B (50)	3 B (100)	4 B (150)	5 B (200)	6 B (250)	7 B (300)			
		Osłonięte (B) Ciśnienie próbne (Pa)											

7	4.6	Substancje niebezpieczne	npd	Jak wymagane w regulacjach prawnych										
---	-----	---------------------------------	-----	-------------------------------------	--	--	--	--	--	--	--	--	--	--

8	4.7	Odporność na uderzenie	npd	200	300	450	700	950					
		Wysokość spadania (mm)											

9	4.8	Nośność urządzeń zabezpieczających	npd ^a	Wartość progowa										
---	-----	---	------------------	-----------------	--	--	--	--	--	--	--	--	--	--

10	4.11	Właściwości akustyczne	npd	Wartości deklarowane										
		Izolacyjność akustyczna R_w (C; C_{tr}) (dB)												

11	4.12	Przenikalność ciepła	npd	Wartość deklarowana										
		U_w (W/m ² *K)												

12	4.13	Właściwości związane z promieniowaniem	npd	Wartość deklarowana										
		Współczynnik promieniowania słonecznego (g)												

Lp.	Rozdział / podrozdział PN-EN 14351-1 + A1:2010	Właściwość / wielkość / miara	Klasyfikacja / wartość										Klasa / deklarowana wartość
-----	--	-------------------------------	------------------------	--	--	--	--	--	--	--	--	--	-----------------------------

13	4.13	Właściwości związane z promieniowaniem	npd	Wartość deklarowana										
		Przenikalność światła (τ_v)												

14	4.14	Przepuszczalność powietrza	npd	1	2	3	4						
		(150)		(300)	(600)	(600)							
Max. ciśnienie próbne (Pa) Referencyjna przepuszczalność powietrza przy 100 Pa (m ³ /h*m ²) lub (m ³ /h*m)				(50 lub 12,50)	(27 lub 6,75)	(9 lub 2,25)	(3 lub 0,75)						

15	4.16	Siły operacyjne^b	npd	1	2								
----	------	------------------------------------	-----	---	---	--	--	--	--	--	--	--	--

16	4.17	Wytrzymałość mechaniczna	npd	1	2	3	4						
----	------	---------------------------------	-----	---	---	---	---	--	--	--	--	--	--

17	4.18	Wentylacja	npd	Wartości deklarowane							
		EkspONENTA przepływu powietrza <i>n</i> Charakterystyka przepływu <i>K</i> Natężenie przepływu powietrza									
18	4.19	Kuloodporność	npd	FB1	FB2	FB3	FB4	FB5	FB6	FB7	FSG
19	4.20.1	Odporność na wybuch	npd	EPR1	EPR2	EPR3	EPR4				
		Rura uderzeniowa									
20	4.20.2	Odporność na wybuch	npd	EXR1	EXR2	EXR3	EXR4	EXR5			
		Próba poligonowa									
21	4.21	Odporność na wielokrotne otwieranie i zamykanie	npd	5 000	10 000	20 000					
		Liczba cykli									
22	4.22	Zachowanie się między różnymi klimatami	npd	(Do opracowania)							
23	4.23	Odporność na włamanie	npd	1	2	3	4	5	6		
UWAGA 1 npd – osiągi nie określone. UWAGA 2 Liczby w nawiasach podano dla informacji.											
^a Jedynie jeżeli w wyrobie nie występuje (występują) urządzenie (urządzenia) zabezpieczające. ^b Dotyczy wyłącznie okien uruchamianych ręcznie.											

2.2.2. Obróbki

Parapety zewnętrzne oraz wewnętrzne, a także obróbki progów drzwi i/lub materiały, z których wyroby są wykonywane powinny spełniać wymagania dokumentacji projektowej oraz odpowiednich norm lub aprobat technicznych.

2.2.3. Materiały uszczelniające

Do wykonywania uszczelnień między oknem lub drzwiami a ścianą mogą być stosowane, w zależności od rodzaju uszczelnienia (zewnętrzne, środkowe – izolacja termiczna, wewnętrzne), materiały zestawione w tablicy 3.

Tablica 3. Materiały uszczelniające i izolacyjne stosowane do wypełniania szczelin między oknem lub drzwiami a ościeżem

Warstwa zewnętrzna (uszczelnienie)	Warstwa środkowa (izolacja termiczna)	Warstwa wewnętrzna (uszczelnienie)
Impregnowana taśma rozprężna paroprzepuszczalna Folia paroprzepuszczalna Folia elastyczna paroprzepuszczalna Kit trwale elastyczny	Pianka poliuretanowa jednoskładnikowa Pianka poliuretanowa dwuskładnikowa Wełna mineralna	Folia do okien paroszczelna Kit trwale elastyczny Impregnowana taśma rozprężna paroszczelna Taśma butylowa do okien

Wymienione materiały nie mogą wydzielać szkodliwych substancji oraz wchodzić w reakcje chemiczne z otaczającymi je elementami i zmieniać właściwości pod wpływem temperatury.

Stosowane materiały uszczelniające powinny być zgodne z rozwiązaniami przyjętymi w dokumentacji projektowej a także spełniać wymagania odpowiednich norm lub aprobat technicznych oraz zalecenia (wytyczne) producenta okien lub drzwi balkonowych.

2.2.4. Inne wyroby i materiały

Przy montażu okien i/lub drzwi stosuje się także inne wyroby i materiały:

- elementy mocujące okno/drzwi w ościeżu:

- kołki rozporowe (dyble),
- kotwy,
- śruby, wkręty,
- elementy podporowe i dystansowe:
 - klocki, belki drewniane,
 - podkładki, kątowniki stalowe,
- elementy wykończeniowe:
 - listwy maskujące połączenia okien w zestawy,
 - kątowniki, ćwierćwałki i listwy maskujące połączenie styku ramy i tynku ościeża.

Stosowane materiały i wyroby inne powinny być zgodne z rozwiązaniami przyjętymi w dokumentacji projektowej, a także spełniać wymagania odpowiednich norm lub aprobat technicznych oraz zalecenia (wytyczne) producenta okien lub drzwi.

Elementy mocujące powinny być dostosowane do rodzaju ściany (monolityczna, warstwowa) oraz rodzaju okien i sposobu ich mocowania.

2.3. Warunki przyjęcia na budowę materiałów i wyrobów do montażu okien i drzwi

Wyroby i materiały do montażu okien i drzwi mogą być przyjęte na budowę, jeśli spełniają następujące warunki:

- są zgodne z ich wyszczególnieniem i charakterystyką podaną w dokumentacji projektowej i niniejszej specyfikacji technicznej,
- każda jednostka ładunkowa lub partia okien i drzwi luzem jest zaopatrzona w etykietę identyfikacyjną,
- wyroby i materiały konfekcjonowane są właściwie opakowane, firmowo zamknięte (bez oznak naruszenia zamknięcia) i oznakowane w sposób umożliwiający ich pełną identyfikację (pełna nazwa wyrobu, ewentualnie nazwa handlowa oraz symbol handlowy wyrobu),
- spełniają wymagane właściwości wskazane odpowiednimi dokumentami odniesienia,
- producent dostarczył dokumenty świadczące o dopuszczeniu do obrotu i powszechnego lub jednostkowego zastosowania wyrobów oraz karty techniczne (katalogowe) wyrobów lub firmowe wytyczne (zalecenia) stosowania wyrobów,
- spełniają wymagania wynikające z ich terminu przydatności do użycia (termin zakończenia montażu okien i drzwi balkonowych powinien się kończyć przed zakończeniem terminów przydatności do stosowania odpowiednich wyrobów).

Przyjęcie wyrobów i materiałów na budowę powinno być potwierdzone wpisem do dziennika budowy lub protokołem przyjęcia materiałów.

2.4. Warunki przechowywania materiałów i wyrobów do montażu okien i drzwi

Okna i drzwi z drewna i tworzyw sztucznych należy przechowywać zgodnie z wymaganiami normy PN-B-05000, a aluminiowe zgodnie z wymaganiami określonymi przez ich producenta.

Okna i drzwi z wyjątkiem wyrobów uformowanych w jednostki ładunkowe kontenerowe, należy przechowywać w magazynach półotwartych lub zamkniętych, suchych i przewiewnych, zabezpieczonych przez opadami atmosferycznymi.

Pozostałe wyroby i materiały powinny być przechowywane i magazynowane zgodnie z odpowiednimi instrukcjami producentów oraz wymaganiami właściwych dokumentów odniesienia tj. norm bądź aprobat technicznych.

Pomieszczenie magazynowe do przechowywania opakowanych pozostałych wyrobów i materiałów powinno być kryte, suche oraz zabezpieczone przez zawilgoceniem, opadami atmosferycznymi, przemarznięciem i przed działaniem promieni słonecznych.

Wyroby konfekcjonowane powinny być przechowywane w oryginalnych, zamkniętych opakowaniach, w temperaturze powyżej +5°C a poniżej +35°C.

Podłogi we wszystkich pomieszczeniach magazynowych powinny być utwardzone, poziome, równe. Dopuszcza się w pomieszczeniach magazynowych półotwartych stosowanie nieutwardzonego podłoża, ale wówczas okna i/lub drzwi należy ustawiać na legarach ułożonych równolegle do siebie. Wysokość legarów powinna wynosić co najmniej 15 cm. Okna i/lub drzwi należy ustawiać w odległości co najmniej 1,0 m od czynnych urządzeń grzewczych. Należy je przechowywać w jednej lub kilku warstwach w sposób zabezpieczający je przed uszkodzeniami, przy zachowaniu warunków bezpieczeństwa. W zależności od stopnia wykończenia powierzchni okien i drzwi balkonowych oraz rodzaju podłoża w magazynie, wyroby należy przechowywać zgodnie z zasadami podanymi w tablicy 4.

Tablica 4. Sposoby przechowywania okien i drzwi w zależności od stopnia wykończenia powierzchni wyrobów oraz rodzaju podłoża w magazynie

Lp.	Rodzaj podłoża w magazynie	Rodzaje wyrobów				
		okna i drzwi balkonowe drewniane			okna i drzwi z tworzyw sztucznych	
		gruntowane	jednokrotnie malowane i ostatecznie wykończone			
			sposób pakowania			
		pojedynczo	w pakietach	pojedynczo	w paletach słupkowych	
1	2	3	4	5	6	7
1.	Podłoże nieutwardzone (na legarach)	W jednej warstwie na progu ościeżnicy	Na progu ościeżnicy; okna w warstwach do łącznej wysokości 2 m, drzwi balkonowe w jednej warstwie	–	W jednej warstwie na progu ościeżnicy	–
2.	Podłoże utwardzone			Na legarach w dwóch lub trzech warstwach		W dwóch lub trzech warstwach

Sposób przechowywania okien i drzwi aluminiowych powinien być zgodny z wymaganiami ich producenta.

3. WYMAGANIA DOTYCZĄCE SPRZĘTU, MASZYN I NARZĘDZI

3.1. Ogólne wymagania dotyczące sprzętu podano w ST „Wymagania ogólne” Kod CPV 45000000-7, pkt 3

3.2. Sprzęt i narzędzia do montażu okien i drzwi

Montaż okien i drzwi nie wymaga stosowania specjalistycznego sprzętu.

Wykonawca jest zobowiązany do używania takich narzędzi i sprzętu, które nie spowodują niekorzystnego wpływu na jakość materiałów i wykonywanych robót oraz będą przyjazne dla środowiska, a także bezpieczne dla brygad roboczych wykonujących montaż okien i drzwi. Przy doborze narzędzi i sprzętu należy uwzględnić wymagania producenta stosowanych materiałów i wyrobów.

Przy montażu okien i drzwi balkonowych należy wykorzystywać odpowiednie narzędzie, elektronarzędzia i sprzęt do:

- sprawdzania wymiarów i płaszczyzn,
- wiercenia otworów oraz ustawienia i zamocowania okien lub drzwi w ościeżach,
- transportu technologicznego wyrobów,
- wykonywania montażu na wysokości wymagającej użycia rusztowań.

4. WYMAGANIA DOTYCZĄCE TRANSPORTU

4.1. Ogólne wymagania dotyczące transportu podano w ST „Wymagania ogólne” Kod CPV 45000000-7, pkt 4

4.2. Wymagania szczegółowe dotyczące środków transportu

Wyroby i materiały do montażu okien i drzwi mogą być przewożone jednostkami samochodowymi, kolejowymi i wodnymi.

Wymagania dotyczące środków transportu oraz zasady ładowania i zabezpieczania okien i drzwi w środkach transportu powinny być zgodne z wymogami podanymi w normie PN-B-0500 oraz z wytycznymi (zaleceniami) producenta.

Warunki transportu pozostałych wyrobów i materiałów powinny być zgodne z wymaganiami norm przedmiotowych dotyczących tych wyrobów i wytycznymi (zaleceniami) producenta.

4.3. Zasady ładowania okien i drzwi na środki transportu

4.3.1. Ładowanie okien i drzwi w transporcie drogowym

Wyroby należy ustawiać **w jednej warstwie**, pionowo w rzędach tak, aby płaszczyzny skrzydeł

były równoległe do podłużnej osi pojazdu, z tym że okna – na progach ościeżnic, drzwi balkonowe – na stojakach ościeżnic. Wyroby nieszkłone, w których elementy okuć zamykających wystają ponad powierzchnię skrzydła, należy przesunąć względem siebie o szerokość skrzydła okiennego.

4.3.2. Ładowanie okien i drzwi balkonowych w transporcie kolejowym i wodnym

Wyroby należy ustawiać pionowo w rzędach tak, aby płaszczyzny skrzydeł były równoległe do podłużnej osi wagonu (środką pływającego), z tym że:

a) okna – na progach ościeżnic,

b) drzwi balkonowe:

- o wysokości ościeżnicy mniejszej od wysokości bocznych ścian wagonu na progu ościeżnicy,
- o wysokości ościeżnicy większej od wysokości bocznych ścian wagonu na stojaku ościeżnicy.

Wyroby nieszkłone, w których okucia zamykające wystają ponad powierzchnię skrzydła, należy przesunąć względem siebie o szerokość ramiaka skrzydła.

Zaleca się ładowanie wyrobów w dwóch lub trzech warstwach pod warunkiem, że wysokość bloku nie może przekroczyć wysokości bocznych ścian wagonu.

4.4. Zasady zabezpieczania okien i drzwi w środkach transportowych

Ustawione wyroby w środkach transportowych należy łączyć w bloki. Połączenia powinny zapewniać stabilność i zwartość ładunku oraz zabezpieczać go przed przemieszczaniem i uszkodzeniem wyrobów. Wyroby należy zabezpieczać przez:

a) ściśle ich ustawienie w rzędach,

b) wypełnienie wolnych przestrzeni w rzędach elementami rozpierającymi,

c) usztywnienie rzędów za pomocą elementów mocujących i rozpierających,

d) łączenie rzędów w bloki w transporcie kolejowym i wodnym za pomocą rozpór a w transporcie drogowym za pomocą elementów mocujących,

e) usztywnienie bloków za pomocą progów,

f) ustawienie w przestrzeni międzydrzwiowej w wagonach wyrobów w ten sposób, aby nie blokowały drzwi.

W przypadku ładowania wyrobów dwuwarstwowo, górną warstwę należy zabezpieczyć podobnie jak dolną.

5. WYMAGANIA DOTYCZĄCE WYKONANIA ROBÓT

5.1. Ogólne zasady wykonania robót podano w ST „Wymagania ogólne” Kod CPV 45000000-7, pkt 5

5.2. Warunki przystąpienia do montażu okien i drzwi

Do montażu okien i drzwi można przystąpić po ukończeniu robót stanu surowego, przykryciu budynku i zakończeniu większości robót mokrych (tynki, wylewki).

Osadzenie okien przed zakończeniem robót mokrych jest możliwe przy zapewnieniu odpowiednich warunków ciepłno-wilgotnościowych w pomieszczeniach.

W przypadku okien drewnianych należy nie dopuścić do ich zawilgocenia na skutek wilgotności względnej powietrza w pomieszczeniach (kondensacji pary wodnej na elementach okien). Wymagane jest więc sprawdzenie stanu wilgotności powietrza i zapewnienie systematycznego wietrzenia pomieszczeń.

W ścianach z ociepleniem zewnętrznym okna i drzwi należy wbudowywać przed wykonaniem ocieplenia.

Przed przystąpieniem do montażu okien i/lub drzwi należy sprawdzić:

- prawidłowość wykonania ścian,
- rodzaj, stan wykończenia i prawidłowość wykonania ościeży,
- zgodność wymiarów otworów z wymiarami podanymi w dokumentacji projektowej,
- czy wymiary okien i drzwi oraz otworów umożliwiają prawidłowe ustawienie i podparcie okien z zachowaniem właściwej szerokości szczeliny na obwodzie pomiędzy ościeżem a ościeżnicą.

5.3. Ogólne zasady montażu okien i drzwi

5.3.1. Usytuowanie okna / drzwi w ościeżu

- Okno i/lub drzwi należy sytuować w ościeżu tak, aby nie powstały mostki termiczne, prowadzące do skraplania się pary wodnej na wewnętrznej stronie ościeżnicy lub powierzchni ościeża.

Na wewnętrznych powierzchniach ościeża powinna się utrzymywać temperatura wyższa o minimum 1°C od temperatury punktu rosy.

UWAGA: Biorąc pod uwagę rozkład temperatury w obszarze przylegającym do miejsca zamocowania okna (w tym również w szczelinie połączenia okna z ościeżem) można ocenić, na podstawie przebiegu izoterm, możliwość wystąpienia wykroplenia na powierzchni ościeżnicy, ościeża lub wewnątrz połączenia.

Jeżeli nie jest znany przebieg izoterm, należy stosować ogólne zasady usytuowania okien:

- w ścianie jednowarstwowej – w połowie grubości ściany,
 - w ścianie warstwowej z ociepleniem wewnętrznym – w strefie umieszczenia izolacji termicznej,
 - w ścianie z ociepleniem zewnętrznym – przy zewnętrznej krawędzi ściany z dosunięciem do warstwy ocieplenia.
- W przypadku ościeży z węgarkami okna lub drzwi powinny być usytuowane tak, by węgarek zastępował stojaki i nadproże ościeżnicy na szerokość nie większą niż połowa szerokości kształtownika ościeżnicy.

5.3.2. Zasady ustawienia okna / drzwi w otworze

- Ustawienie okien / drzwi powinno zapewniać:
 - luz (szczelinę) pomiędzy otworem w ścianie a wyrobem, pozwalający na zmiany wymiarów okna / drzwi pod wpływem temperatury, wilgotności oraz ruchu konstrukcji budynku nieograniczające funkcjonalności okna / drzwi,
 - miejsce dla klocków dystansowych i podporowych.

Do podpierania progu ościeżnicy okien / drzwi stosuje się zgodnie z wytycznymi ich producenta klocki lub belki drewniane (czasami elementy poszerzające, o ile takie są przewidziane w dokumentacji producenta) oraz kątowniki bądź kotwy stalowe.

Do ustawienia okna w otworze służą klocki podporowe i dystansowe.

Klocki podporowe i dystansowe powinny być tak rozmieszczone, aby była zapewniona możliwość odkształcania się kształtowników okien.

Zamocowanie okien przy użyciu tylko kołków rozporowych, śrub lub kotew, bez zastosowania klocków podporowych, jest niewystarczające do przenoszenia obciążenia.

Klocki dystansowe, służące do ustalenia pozycji okna w otworze, po zamocowaniu ościeżnicy powinny być usunięte, nie należy natomiast usuwać klocków podporowych.

- Minimalne wymiary szczelin między ramą ościeżnicy a ościeżem umożliwiające konieczne odkształcanie się kształtowników okien lub drzwi balkonowych podane są w tabelicy 5 i 6, zgodnie z pkt. 4.2.2. Warunków technicznych wykonania i odbioru robót budowlanych. Część B – Roboty wykończeniowe, zeszyt 6 „Montaż okien i drzwi”, wydanie ITB – 2011 rok.

Tablica 5. Minimalna szerokość szczelin między ramą ościeżnicy a ościeżem przy uszczelnieniach kitami elastycznymi*

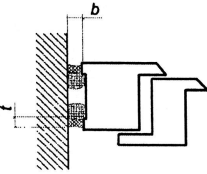
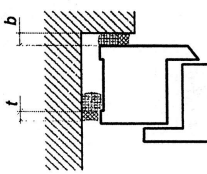
	Ościeże bez węgarka	Ościeże z węgarkiem
Rodzaj kształtowników		
	Długość elementów (m)	

	do 1,5	do 2,5	do 3,5	do 4,5	do 2,5	do 3,5	do 4,5
	Minimalna szerokość szczeliny – b (mm)						
PVC białe	10	15	20	25	10	10	15
PVC z warstwą PMMA (barwione w masie)	15	20	25	30	10	15	20
PVC z warstwą PMMA	10	10	15	20	10	10	15
Aluminiowe z przekładką termiczną (koloru jasnego)	10	10	15	20	10	10	15
Aluminiowe z przekładką termiczną (koloru ciemnego)	10	15	20	25	10	10	15
Drewniane	10	10	10	10	10	10	10

* Materiał uszczelniający powinien wykazywać się odkształcalnością 25%.

Przy wykonywaniu uszczelnień z kitów trwale elastycznych należy przestrzegać zasady, że głębokość warstwy uszczelnienia t powinna odpowiadać połowie szerokości szczeliny b i wynosić nie mniej niż 6 mm.

Tablica 6. Minimalna szerokość szczelin między ramą ościeżnicy a ościeżem przy uszczelnieniach impregnowanymi taśmami rozprężnymi*

Rodzaj kształtowników	Ościeże bez węgarka				Ościeże z węgarkiem			
	Długość elementów (m)							
	do 1,5	do 2,5	do 3,5	do 4,5	do 2,5	do 3,5	do 4,5	
Minimalna szerokość szczeliny – b (mm)								
PVC białe	8	8	10	10	8	8	8	
PVC z warstwą PMMA (barwione w masie)	8	10	10	12	8	8	8	
PVC z warstwą PMMA	8	8	8	10	8	8	8	
Aluminiowe z przekładką termiczną (koloru jasnego)	8	8	10	10	8	8	8	
Aluminiowe z przekładką termiczną (koloru ciemnego)	8	8	10	10	8	8	8	
Drewniane	8	8	8	8	6	8	8	

* Głębokość uszczelnienia t należy dopasować w zależności od jego szerokości b z producentem taśm uszczelniających.

Maksymalny wymiar szczeliny między ościeżnicą okienną a ościeżem nie powinien przekraczać 40 mm. Przy stosowaniu pianek jednoskładnikowych wymiar ten powinien wynosić maksymalnie 30 mm.

Dopuszczalne odchyłki pionowe i poziome ustawienia okna w otworze przy długości elementu do 3,0 m powinny wynosić do 1,5 mm/m i nie więcej niż 3 mm łącznie.

Przy elementach o większych wymiarach, występujące odchyłki nie mogą mieć negatywnego wpływu na funkcjonalność okien lub drzwi balkonowych.

5.3.3. Zasady mocowania okna/drzwi w ościeżu

- Mocowanie powinno być wykonane w taki sposób, aby przewidywalne obciążenia zewnętrzne były przenoszone za pośrednictwem łączników na konstrukcję budynku, a funkcjonalność okien była zachowana, tzn. ruch skrzydeł okiennych przy otwieraniu i zamykaniu był płynny.

Zamocowania powinny być rozmieszczone na całym obwodzie ościeżnicy.

- Do mocowania okien w ścianie budynku – w zależności od rodzaju ściany (monolityczna,

warstwowa) i sposobu mocowania stosuje się kołki rozporowe/dyble, kotwy i śruby/wkręty.

Pianki poliuretanowe i tym podobne materiały izolacyjne nie służą do mocowania okien, a wyłącznie do uszczelnienia i ocieplenia szczeliny między oknem a ścianą.

- Kołki rozporowe/dyble stosuje się do betonu, muru z cegły dziurawki, pustaków ceramicznych i cementowych, gazobetonu, kamienia naturalnego itp.
- Śruby mogą być stosowane do mocowania ościeżnic do betonu, cegły pełnej, cegły silikatowej, cegły dziurawki, betonu lekkiego, drewna itp. Należy stosować śruby dostosowane do materiału ościeży.
- Kotwy budowlane powinny być stosowane wszędzie tam, gdzie odstęp ościeżnicy jest zbyt duży do stosowania dybli, np. przy mocowaniu dolnym (progowym) lub w rozwiązaniach ścian warstwowych.
- W przypadku okien aluminiowych z kształowników z przekładkami termicznymi ww. łączniki mocowane są do komory wewnętrznej kształownika lub w osi zintegrowanego profilu za pośrednictwem podkładki metalowej, wykluczającej przenoszenie obciążeń na przekładki termiczne z tworzyw sztucznych.
- Okna wysunięte całkowicie lub częściowo przed lico ściany zewnętrznej mocuje się przy użyciu kotew lub kątowników stalowych bądź za pomocą systemowych konsoli stalowych.

5.3.4. Uszczelnienie i izolacja połączenia okna/drzwi ze ścianą

Uszczelnienie powinno zabezpieczyć szczeliny między oknem a ościeżem przed wnikaniem wody opadowej od strony zewnętrznej oraz wilgoci z powietrza przenikającego z pomieszczenia od strony wewnętrznej.

Przy wykonywaniu uszczelnienia należy przestrzegać zaleceń (wytycznych) producenta materiałów uszczelniających, dotyczących:

- zgodności chemicznej stykających się ze sobą materiałów,
- oczyszczenia powierzchni przylegania,
- zagruntowania powierzchni przylegania (w zależności od rodzaju materiału),
- wymagań w zakresie wilgotności i temperatury powietrza.

Uszczelnienie okien na obwodzie składa się z trzech warstw: wewnętrznej, środkowej i zewnętrznej.

Warstwa wewnętrzna to uszczelnienie wykonane z materiałów paroszczelnych w formie taśm, folii uszczelniających, kitów trwale elastycznych (silikonów) nieprzepuszczających powietrza i pary wodnej.

Uszczelnienie to powinno nie dopuszczać do przenikania pary wodnej z pomieszczenia do szczeliny między oknem a ścianą budynku, a tym samym zapobiegać wykraplaniu się pary wodnej w szczelinie między oknem a ościeżem (tj. w miejscach o temperaturze niższej od temperatury punktu rosy).

Paroszczelność uszczelnienia po stronie wewnętrznej okna powinna być wyższa niż po stronie zewnętrznej. Przestrzeganie tej zasady umożliwia dyfuzję pary wodnej z połączenia na zewnątrz budynku.

Uszczelnienie powinno być trwałe i nie może wchodzić w reakcje chemiczne z otaczającymi je materiałami.

Warstwa środkowa to izolacja termiczna wykonywana z pianki wypełniającej (np. pianki poliuretanowej) lub mineralnych materiałów izolacyjnych (np. wełny), które zapewniają izolację termiczną i akustyczną połączenia okna z ościeżami.

Szczelina między ościeżnicą a ościeżem powinna być całkowicie wypełniona warstwą izolacji termicznej.

Pianki stosowane do wypełnienia połączeń (zaleca się pianki dwuskładnikowe o kontrolowanym spienianiu) nie mogą wchodzić w reakcje chemiczne, ani też wydzielać substancji szkodliwych.

Stosowanie ich powinno być zgodne z instrukcją producenta. Dotyczy to przede wszystkim temperatury otoczenia, przy której mogą być użyte oraz czystości wypełnianej szczeliny.

Podczas wtryskiwania pianki należy zwracać uwagę na dokładne wypełnienie szczeliny, a jednocześnie nie wolno doprowadzić do odkształcenia (deformacji) ramy ościeżnicy.

Warstwa zewnętrzna to uszczelnienie wykonane z impregnowanych taśm rozprężnych lub taśm warstwowych paroprzepuszczalnych.

Uszczelnienie zewnętrzne powinno być paroprzepuszczalne, a jednocześnie wykonane w taki

sposób, aby nie było możliwości przenikania wody opadowej do wnętrza szczeliny między oknem a ścianą.

Uszczelnienie powinno być trwałe i nie może wchodzić w reakcje chemiczne z otaczającymi je materiałami.

UWAGA: Detale mocowania i uszczelnienie okien i drzwi balkonowych powinny być zamieszczone w dokumentacji projektowej. W razie braku w dokumentacji tych szczegółów odpowiednie przykłady standardowych rozwiązań można znaleźć w Warunkach technicznych wykonania i odbioru robót budowlanych. Część B – Roboty wykończeniowe, zeszyt 6 „Montaż okien i drzwi balkonowych”, wydanie ITB – 2011 rok oraz w dokumentacjach systemowych (producentów systemów).

5.4. Ogólne zasady osadzania parapetów okiennych i obróbek progów drzwi

5.4.1. Parapety zewnętrzne

Parapet zewnętrzny powinien być osadzony zgodnie z rozwiązaniem przewidzianym w dokumentacji projektowej tak, by spełnione były następujące wymagania:

- osadzanie parapetu należy rozpocząć po zakończeniu montażu i uszczelnieniu na obwodzie okna,
- parapet powinien wystawać poza płaszczyznę ściany około 3-4 cm lecz nie mniej niż 2 cm,
- mocowanie do ościeżnicy powinno być dostatecznie mocne,
- miejsca połączenia parapetu z ościeżnicą powinny być szczelne lub uszczelnione taśmami rozprężnymi i silikonem,
- połączenia boczne parapetu z ościeżami oraz w narożu (okno – mur – parapet) powinny zapewniać ciągłość uszczelnienia (przykłady uszczelnienia parapetu zewnętrznego na styku z ościeżem przedstawione są w pkt. 4.4.1. Warunków technicznych wykonania i odbioru robót budowlanych. Część B – Roboty wykończeniowe, zeszyt 6 „Montaż okien i drzwi balkonowych”, wydanie ITB – 2011 r.),
- przy oknach z kształtowników aluminiowych lub z PVC kołnierz parapetu powinien być wprowadzony pod profil progowy ościeżnicy (wywinięcie kołnierza na profil ramy ościeżnicowej bez dodatkowego uszczelnienia taśmami rozprężnymi i silikonem nie zapewnia szczelności połączenia),
- przy oknach drewnianych kołnierz parapetu powinien być wprowadzony w miejsce tzw. wydry w ramiaku progowym,
- osadzenie parapetu z kamienia lub elementów ceramicznych powinno być poprzedzone ułożeniem na styku ościeżnicy i ościeża izolacji przeciwwilgociowej wywiniętej na kształtownik progu ościeżnicy, tak jak w obróbkach drzwi balkonowych (pkt 5.4.3. niniejszej specyfikacji technicznej).

Przy montażu parapetów z blachy należy zwrócić uwagę na:

- zmianę ich wymiarów pod wpływem temperatury (styki dylatacyjne powinny być rozmieszczone co 250 cm),
- podparcie i zabezpieczenie parapetów przed podrywaniem do góry przez wiatr,
- wyłumienie odgłosów padającego deszczu (stosowanie taśm wygłuszających),
- dostosowanie połączeń końcowych parapetów z ościeżami do konkretnego rozwiązania elewacji.

UWAGA: Przykłady szczegółów zamocowania i uszczelnienia parapetów zewnętrznych przedstawione są w Warunkach technicznych wykonania i odbioru robót budowlanych. Część B – Roboty wykończeniowe, zeszyt 6 „Montaż okien i drzwi balkonowych”, wydanie ITB – 2011 rok oraz w dokumentacjach systemowych (producentów systemów).

5.4.2. Parapety wewnętrzne

Osadzanie parapetu wewnętrznego należy rozpocząć po zakończeniu montażu i uszczelnieniu na obwodzie okna, z uwzględnieniem uszczelnienia pod progiem ościeżnicy.

Parapety wewnętrzne powinny być osadzone w dolnej części ościeża, zgodnie z rozwiązaniami przewidzianymi w dokumentacji projektowej. Płaszczyzna styku parapetu z wrębem ościeżnicy powinna być tak uszczelniona, aby nie dopuścić do przedostawania się wody i pary wodnej do przestrzeni pod progiem ościeżnicy.

UWAGA: Przykłady szczegółów zamocowania i uszczelnienia parapetów wewnętrznych przedstawione są w Warunkach technicznych wykonania i odbioru robót budowlanych. Część B – Roboty wykończeniowe, zeszyt 6 „Montaż okien i drzwi”, wydanie ITB – 2011 rok oraz w dokumentacjach systemowych.

5.4.3. Obróbki progów drzwi

Progi balkonowe ze względu na duże zagrożenie wodą należą do miejsc krytycznych, trudnych do uszczelnienia. Dokumentacja projektowa powinna więc zawierać szczegółowe rozwiązania sposobów obrobienia tych miejsc.

Obróbki progów należy wykonywać zgodnie z dokumentacją projektową.

Przy uszczelnianiu progów należy zachowywać różnicę poziomów między górną krawędzią izolacji przeciwwilgociowej płyty balkonu (tarasu) a przewidywanym poziomem wykończenia powierzchni balkonu. Różnica poziomów wykończenia płyty balkonu i górnej krawędzi izolacji przeciwwilgociowej z materiałów rolowych, wywiniętej na kształtownik progu, powinna wynosić 15 cm.

Odstępstwo od powyższego wymogu jest dopuszczalne tylko w przypadku, gdy w dokumentacji przewidziano rozwiązania systemowe obróbek progów (taśmy uszczelniające, kształtki wtopione w masę hydroizolacyjną) bądź w płycie balkonu lub tarasu zaprojektowano odprowadzenie wody w pasie bezpośrednio przylegającym do progu drzwi balkonowych.

5.5. Łączenie okien w zestawy

Okna lub okna i drzwi można łączyć w zestawy:

- poziome,
- pionowe.

Połączenia okien i/lub drzwi w zestawach muszą zapewniać szczelność na przenikanie wody opadowej i powietrza oraz właściwą współpracę łączonych elementów.

5.5.1. Zestawy poziome

Połączenia w zestawy poziome okien lub okien i drzwi drewnianych mogą być wykonywane na „obce pióro”, osadzone we wrębach stojaków ościeżnic na całej ich wysokości, uszczelnione kitem silikonowym i skręcone za pomocą wkrętów o rozstawie nie większym niż 80 cm. Ościeżnice okien i drzwi drewnianych mogą być również łączone przy zastosowaniu poszerzającego elementu pośredniego lub słupka.

Połączenia w zestawy poziome okien lub okien i drzwi z kształtowników aluminiowych bądź z tworzyw sztucznych należy wykonywać zgodnie z dokumentacją projektową i zaleceniami producenta systemu.

5.5.2. Zestawy pionowe

Łączenie okien w zestawy pionowe należy wykonywać zgodnie z dokumentacją projektową i zaleceniami producenta systemu.

Połączenia takie na ogół wymagają zamocowania dodatkowego poziomego elementu między ościeżnicami stykających się okien.

6. KONTROLA JAKOŚCI ROBÓT

6.1. Ogólne zasady kontroli jakości robót podano w ST „Wymagania ogólne” Kod CPV 45000000-7, pkt 6

6.2. Badania przed przystąpieniem do montażu okien i drzwi

Przed przystąpieniem do montażu okien i drzwi należy ocenić stan ścian i przygotowania ościeży do robót montażowych oraz przeprowadzić kontrolę wyrobów i materiałów wykorzystywanych w tych robotach.

6.2.1. Odbiór robót poprzedzających wykonanie montażu okien i drzwi

Przed przystąpieniem do montażu okien należy sprawdzić:

- prawidłowość wykonania ścian, zgodnie z odpowiednią szczegółową specyfikacją techniczną,
- rodzaj ościeży (z węgarkiem czy bez węgarka) oraz ich prawidłowość wykonania i stan wykończenia (otynkowane czy nieotynkowane), zgodnie z odpowiednimi szczegółowymi specyfikacjami technicznymi),
- zgodność wymiarów otworów z wymiarami projektowanymi,
- możliwość zabezpieczenia prawidłowego luzu na obwodzie pomiędzy ościeżem a ościeżnicą.

Wyniki badań powinny być porównane z wymaganiami podanymi w odpowiednich szczegółowych specyfikacjach technicznych oraz w pkt. 5 niniejszej specyfikacji i odnotowane w dzienniku budowy, a także w formie protokołu kontroli podpisanego przez przedstawicieli inwestora (zamawiającego) oraz wykonawcy.

6.2.2. Kontrola jakości materiałów i wyrobów

Przed rozpoczęciem montażu okien i drzwi należy sprawdzić:

- zgodność okien i drzwi oraz obróbek z aprobatą techniczną lub indywidualną dokumentacją techniczną w zakresie rozwiązań materiałowo-konstrukcyjnych i jakości wykonania,
- zgodność okien i drzwi oraz obróbek z dokumentacją projektową i niniejszą specyfikacją techniczną,
- w protokole przyjęcia materiałów na budowę: czy dostawca dostarczył dokumenty świadczące o dopuszczeniu do obrotu i powszechnego lub jednostkowego zastosowania wyrobów używanych w robotach montażowych,
- stan opakowań (oryginalność, szczelność) oraz sposób przechowywania wyrobów i terminy przydatności materiałów uszczelniających.

6.3. Badania w czasie robót

Badania w czasie robót polegają na sprawdzeniu zgodności wykonywania robót montażowych z dokumentacją projektową, wymaganiami niniejszej specyfikacji i kartami technicznymi lub instrukcjami producentów. Badania te w szczególności powinny polegać na sprawdzeniu prawidłowości wykonania:

- podparcia progu ościeżnicy,
- zamocowania mechanicznego okna lub drzwi balkonowych na całym obwodzie ościeżnicy (zachowania odstępów między łącznikami mechanicznymi),
- izolacji termicznej szczeliny między oknem a ościeżem, ze szczególnym zwróceniem uwagi na wykonanie izolacji pod progiem ościeżnicy,
- uszczelnienia zewnętrznego i wewnętrznego szczeliny między oknem a ościeżem, ze szczególnym uwzględnieniem rodzaju zastosowanych materiałów uszczelniających i przestrzegania zaleceń technologicznych,
- obróbek progu drzwi,
- osadzenia parapetu zewnętrznego i wewnętrznego.

Wyniki badań powinny być porównane z wymaganiami podanymi w pkt. 5 niniejszej specyfikacji, odnotowane w formie protokołu kontroli, wpisane do dziennika budowy i akceptowane przez inspektora nadzoru.

6.4. Badania w czasie odbioru robót

Badania w czasie odbioru robót przeprowadza się celem oceny czy spełnione zostały wszystkie wymagania dotyczące montażu okien i/lub drzwi w szczególności w zakresie:

- zgodności z dokumentacją projektową, Szczegółową Specyfikacją Techniczną wraz z wprowadzonymi zmianami naniesionymi w dokumentacji powykonawczej,
- jakości zastosowanych materiałów i wyrobów,
- prawidłowości oceny robót poprzedzających wykonanie montażu,
- jakości robót montażowych.

Przy badaniach w czasie odbioru robót należy wykorzystywać wyniki badań dokonanych przed przystąpieniem do robót i w trakcie ich wykonywania oraz zapisy w dzienniku budowy dotyczące wykonanych robót.

Badania sprawdzające jakość wbudowania okien i/lub drzwi według pkt. 5.4. Warunków technicznych wykonania i odbioru robót budowlanych. Część B – Roboty wykończeniowe, zeszyt 6 „Montaż okien i drzwi”, wydanie ITB – 2011 rok:

- a) **sprawdzenie zgodności z dokumentacją** – powinno być przeprowadzone przez porównanie wykonanych robót z dokumentacją projektową i specyfikacją techniczną wraz ze zmianami naniesionymi w dokumentacji powykonawczej; sprawdzenia zgodności dokonuje się na podstawie oględzin zewnętrznych oraz pomiarów długości i wysokości,
- b) **sprawdzenie odchylenia od pionu i poziomu** – odchylenie od pionu i poziomu przy długości elementu do 3 m nie powinno przekraczać 1,5 mm/m i nie więcej niż 3 mm łącznie,

- c) **sprawdzenie różnicy długości przekątnych ościeżnicy i skrzydeł** – różnica długości przekątnych nie powinna być większa od 2 mm przy długości elementów do 2 m i 3 mm przy długości powyżej 2 m,
- d) **sprawdzenie prawidłowości otwierania oraz zamykania** – otwieranie oraz zamykanie skrzydeł powinno odbywać się płynnie i bez zahamowań, otwarte skrzydło nie powinno pod własnym ciężarem samoczynnie zamykać się lub otwierać,
- e) **sprawdzenie szczelności zamontowanego okna/drzwi i prawidłowości regulacji okuć** – zamknięte skrzydło powinno przylegać równomiernie do ościeżnicy zapewniając szczelność między tymi elementami.

Wyniki badań powinny być porównane z niniejszymi wymaganiami, a także podanymi w pkt. 5. oraz opisane w dzienniku budowy i protokole podpisanym przez przedstawicieli inwestora (zamawiającego) oraz wykonawcy.

7. WYMAGANIA DOTYCZĄCE PRZEDMIARU I OBMIARU ROBÓT

7.1. Ogólne zasady przedmiaru i obmiaru podano w ST „Wymagania ogólne” Kod CPV 45000000-7, pkt 7

7.2. Szczegółowe zasady obmiaru robót montażowych okien i drzwi balkonowych

Powierzchnię okien i drzwi balkonowych oblicza się w metrach kwadratowych:

Wariant 1

- w świetle ościeżnic, a w przypadku braku ościeżnic w świetle zakrywanych otworów.

Wariant 2

- w świetle zakrywanych otworów.

8. SPOSÓB ODBIORU ROBÓT

8.1. Ogólne zasady odbioru robót podano w ST „Wymagania ogólne” Kod CPV 45000000-7, pkt 8

8.2. Odbiór robót zanikających i ulegających zakryciu

Przy wbudowywaniu okien i/lub drzwi elementami ulegającymi zakryciu są mocowanie ościeżnicy na całym obwodzie oraz izolacja termiczna i uszczelnienie (zewnętrzne, wewnętrzne) szczeliny między oknem a ościeżem. Odbiór tych prac musi być dokonany w trakcie montażu okien i drzwi balkonowych.

W trakcie odbioru należy przeprowadzić badania wymienione w pkt. 6.3. niniejszej specyfikacji, a wyniki tych badań porównać z wymaganiami określonymi w pkt. 5.3. i 5.5. niniejszej specyfikacji.

Jeżeli wszystkie pomiary i badania dały wynik pozytywny można uznać zamocowanie, uszczelnienie i izolację okna lub drzwi balkonowych za wykonane prawidłowo, tj. zgodnie z dokumentacją projektową oraz specyfikacją techniczną (szczegółową) i zezwolić na przystąpienie do dalszych prac (obsadzenie parapetów zewnętrznych i wewnętrznych, otynkowanie ościeży, montaż listew maskujących).

Jeżeli chociaż jeden wynik badania jest negatywny prace ulegające zakryciu nie powinny być odebrane. W takim przypadku należy ustalić zakres prac i rodzaje materiałów koniecznych do usunięcia nieprawidłowości. Po wykonaniu ustalonego zakresu prac należy ponownie przeprowadzić badania.

Wszystkie ustalenia związane z dokonaniem odbioru robót ulegających zakryciu należy zapisać w dzienniku budowy lub protokole podpisanym przez przedstawicieli inwestora (inspektor nadzoru) i wykonawcy (kierownik budowy).

8.3. Odbiór częściowy

Odbiór częściowy polega na ocenie ilości i jakości wykonanej części robót. Odbioru częściowego robót dokonuje się dla zakresu określonego w dokumentach umownych, według zasad jak przy odbiorze ostatecznym robót (pkt 8.4.).

Celem odbioru częściowego jest wczesne wykrycie ewentualnych usterek w realizowanych robotach i ich usunięcie przed odbiorem końcowym.

Odbiór częściowy robót jest dokonywany przez inspektora nadzoru w obecności kierownika budowy.

Protokół odbioru częściowego jest podstawą do dokonania częściowego rozliczenia robót jeżeli umowa taką formę przewiduje.

8.4. Odbiór ostateczny (końcowy)

8.4.1. Zasady przeprowadzania odbioru końcowego

Odbiór końcowy stanowi ostateczną ocenę rzeczywistego wykonania robót w odniesieniu do ich zakresu (ilości), jakości i zgodności z dokumentacją projektową oraz niniejszą specyfikacją techniczną.

Odbiór ostateczny przeprowadza komisja powołana przez zamawiającego, na podstawie przedłożonych dokumentów, wyników badań oraz dokonanej oceny wizualnej.

Zasady i terminy powoływania komisji oraz czas jej działania powinna określać umowa.

8.4.2. Dokumenty do odbioru końcowego

Wykonawca robót obowiązany jest przedłożyć komisji następujące dokumenty:

- dokumentację projektową z naniesionymi zmianami dokonanymi w toku wykonywania robót,
- Szczegółowe Specyfikacje Techniczne ze zmianami wprowadzonymi w trakcie wykonywania robót,
- dziennik budowy i książki obmiarów z zapisami dokonywanymi w toku prowadzonych robót,
- dokumenty świadczące o dopuszczeniu do obrotu i powszechnego zastosowania użytych materiałów i wyrobów budowlanych,
- protokoły odbioru robót ulegających zakryciu,
- protokoły odbiorów częściowych,
- karty techniczne lub instrukcje producentów odnoszące się do zastosowanych materiałów,
- wyniki ewentualnych badań laboratoryjnych i ekspertyz dokonanych na wniosek jednej ze stron umowy.

W toku odbioru komisja obowiązana jest zapoznać się przedłożonymi dokumentami, przeprowadzić badania zgodnie z wytycznymi podanymi w pkt. 6.4 niniejszej ST, porównać je z wymaganiami podanymi w dokumentacji projektowej i w pkt. 5. niniejszej specyfikacji technicznej oraz dokonać oceny wizualnej.

Montaż okien i/lub drzwi powinien być odebrany, jeżeli wszystkie wyniki badań są pozytywne, a dostarczone przez wykonawcę dokumenty są kompletne i prawidłowe pod względem merytorycznym.

Jeżeli chociażby jeden wynik badań był negatywny okna i/lub drzwi nie powinny być przyjęte. W takim przypadku należy przyjąć jedno z następujących rozwiązań:

- jeżeli to możliwe należy ustalić zakres prac korygujących (np. wskazać na konieczność regulacji okuć), usunąć niezgodności robót montażowych z wymaganiami określonymi w dokumentacji projektowej i w pkt. 5. niniejszej specyfikacji technicznej oraz przedstawić okna i/lub drzwi ponownie do odbioru,
- jeżeli odchylenia od wymagań nie zagrażają bezpieczeństwu użytkownika oraz nie ograniczają funkcjonalności i trwałości okien i drzwi balkonowych zamawiający może wyrazić zgodę na dokonanie odbioru końcowego z jednoczesnym obniżeniem wartości wynagrodzenia w stosunku do ustaleń umownych,
- w przypadku, gdy nie są możliwe podane wyżej rozwiązania wykonawca zobowiązany jest do demontażu wadliwie wbudowanych okien i/lub drzwi balkonowych, zamontowania ich ponownie i powtórnego zgłoszenia do odbioru.

W przypadku niekompletności dokumentów odbiór może być dokonany po ich uzupełnieniu.

Z czynności odbioru sporządza się protokół podpisany przez przedstawicieli zamawiającego i wykonawcy. Protokół powinien zawierać:

- ustalenia podjęte w trakcie prac komisji,
- ocenę wyników badań,
- wykaz wad i usterek ze wskazaniem sposobu ich usunięcia,
- stwierdzenie zgodności lub niezgodności wykonania montażu okien i/lub drzwi z zamówieniem.

Protokół odbioru końcowego jest podstawą do dokonania rozliczenia końcowego pomiędzy zamawiającym a wykonawcą.

8.5. Odbiór po upływie okresu rękojmi i gwarancji

Celem odbioru po okresie rękojmi i gwarancji jest ocena stanu okien i/lub drzwi po użytkowaniu w

tym okresie oraz ocena wykonywanych w tym czasie ewentualnych robót poprawkowych, związanych z usuwaniem zgłoszonych wad.

Odbiór po upływie okresu rękojmi i gwarancji jest dokonywany na podstawie oceny wizualnej oraz sprawdzenia prawidłowości otwierania i zamykania okien i/lub drzwi balkonowych, z uwzględnieniem zasad opisanych w pkt. 8.4. „Odbiór ostateczny (końcowy)”.

Pozytywny wynik odbioru pogwarancyjnego jest podstawą do zwrotu kaucji gwarancyjnej a negatywny do dokonania potrąceń wynikających z obniżonej jakości robót.

Przed upływem okresu gwarancyjnego zamawiający powinien zgłosić wykonawcy wszystkie zauważone wady w zamontowanych oknach i/lub drzwiach balkonowych.

9. PODSTAWA ROZLICZENIA ROBÓT PODSTAWOWYCH, TYMCZASOWYCH I PRAC TOWARZYSZĄCYCH

9.1. Ogólne ustalenia dotyczące podstawy rozliczenia robót podano w ST „Wymagania ogólne” Kod CPV 45000000-7, pkt 9

9.2. Zasady rozliczenia i płatności

Rozliczenie montażu okien i/lub drzwi może być dokonane jednorazowo po wykonaniu pełnego zakresu robót i ich końcowym odbiorze lub etapami określonymi w umowie, po dokonaniu odbiorów częściowych robót.

Ostateczne rozliczenie umowy pomiędzy zamawiającym a wykonawcą następuje po dokonaniu odbioru pogwarancyjnego.

9.3. Podstawy rozliczenia oraz płatności wykonanego i odebranego zakresu montażu okien i/lub drzwi

Wariant 1

Podstawy rozliczenia montażu okien i/lub drzwi stanowią określone w dokumentach umownych (ofercie) ceny jednostkowe i ilości wykonanych robót zaakceptowane przez zamawiającego.

Ceny jednostkowe montażu okien i/lub drzwi uwzględniają:

- przygotowanie stanowiska roboczego,
- dostarczenie do stanowiska roboczego materiałów, narzędzi i sprzętu,
- obsługę sprzętu,
- ustawienie i przestawienie drabin lub lekkich rusztowań przestawnych umożliwiających wykonanie robót na wysokości do 4 m, od poziomu podłogi lub terenu,
- zabezpieczenie elementów wymagających zabezpieczenia przed zanieczyszczeniem i uszkodzeniem,
- ocenę i przygotowanie ościeży, zgodnie z wymaganiami dokumentacji projektowej i szczegółowej specyfikacji technicznej,
- obsadzenie ościeżnic wraz z ich uszczelnieniem wewnętrznym, zewnętrznym oraz wykonaniem izolacji termicznej i akustycznej połączenia z ościeżem,
- obsadzenie parapetów zewnętrznych i wewnętrznych,
- obrobienie progów drzwi balkonowych,
- regulację skrzydeł i okuć,
- obicie ćwierćwałkami lub listwami maskującymi bądź innymi materiałami wykończeniowymi,
- usunięcie wad i usterek oraz naprawienie uszkodzeń powstałych w czasie wykonywania robót,
- oczyszczenie miejsca pracy z materiałów zabezpieczających,
- usunięcie pozostałości, resztek i odpadów materiałów w sposób podany w niniejszej specyfikacji technicznej (*opisać sposób usunięcia pozostałości i odpadów*) lub w specyfikacji „Wymagania ogólne” Kod CPV 45000000-7,
- likwidację stanowiska roboczego,
- utylizację opakowań i resztek materiałów zgodnie ze wskazaniem producentów i wymaganiami podanymi w niniejszej specyfikacji (*opisać sposób utylizacji*),
- koszty pośrednie, zysk kalkulacyjny i ryzyko.

UWAGA: Koszty montażu, demontażu i pracy rusztowań niezbędnych do wbudowania okien i/lub drzwi na wysokości powyżej 4 m od poziomu ustawienia rusztowań należy rozliczyć wg jednego z niżej przedstawionych sposobów:

Sposób I

Ceny jednostkowe robót **obejmują również** koszty montażu, demontażu i pracy rusztowań niezbędnych do wykonania robót na wysokości powyżej 4 m od poziomu ustawienia rusztowań oraz koszty pomostów i barier zabezpieczających.

Sposób II

Ceny jednostkowe robót montażowych okien i drzwi balkonowych **nie obejmują** kosztów montażu, demontażu i pracy rusztowań do wykonania robót na wysokości powyżej 4 m od poziomu ich ustawienia a także pomostów i barier zabezpieczających. Koszty tych rusztowań, pomostów i barier będą rozliczane w oddzielnych pozycjach kosztorysu.
Ceny jednostkowe nie obejmują podatku VAT.

Wariant 2

Podstawę rozliczania montażu okien i/lub drzwi stanowi ustalona w umowie kwota ryczałtowa za określony zakres robót obejmujący montaż okien i/lub drzwi.

Kwota ryczałtowa obejmująca montaż okien i/lub drzwi uwzględnia koszty wykonania następujących robót montażowych oraz prac z nimi związanych takich jak:

- przygotowanie stanowiska roboczego,
- dostarczenie do stanowiska roboczego materiałów, narzędzi i sprzętu,
- obsługę sprzętu,
- ustawienie i przestawienie drabin lub montaż, demontaż i pracę rusztowań niezbędnych do wykonania robót, niezależnie od wysokości prowadzenia prac,
- zabezpieczenie elementów wymagających zabezpieczenia przez zanieczyszczeniem i uszkodzeniem,
- ocenę i przygotowanie ościeży, zgodnie z wymaganiami dokumentacji projektowej i szczegółowej specyfikacji technicznej,
- obsadzenie ościeżnic wraz z ich uszczelnieniem wewnętrznym, zewnętrznym oraz wykonaniem izolacji termicznej i akustycznej połączenia z ościeżem,
- obsadzenie parapetów zewnętrznych i wewnętrznych,
- obrobienie progów drzwi balkonowych,
- regulację skrzydeł i okuć,
- obicie ćwierćwałkami lub listwami maskującymi bądź innymi materiałami wykończeniowymi,
- usunięcie wad i usterek oraz naprawienie uszkodzeń powstałych w czasie wykonywania robót,
- oczyszczenie miejsca pracy z materiałów zabezpieczających,
- usunięcie pozostałości, resztek i odpadów materiałów w sposób podany w niniejszej specyfikacji technicznej (*opisać sposób usunięcia pozostałości i odpadów*) lub w specyfikacji „Wymagania ogólne” Kod CPV 45000000-7,
- likwidację stanowiska roboczego,
- utylizację opakowań i resztek materiałów zgodnie ze wskazaniem producentów i wymaganiami podanymi w niniejszej specyfikacji (*opisać sposób utylizacji*),
- koszty pośrednie, zysk kalkulacyjny i ryzyko.

10. DOKUMENTY ODNIESIENIA

10.1. Normy

- | | |
|---|---|
| 1. PN-EN 107:2002 | Metody badań okien – Badania mechaniczne (<i>oryg.</i>). |
| 2. PN-EN 410:2001
PN-EN 410:2001/Ap1:2003
PN-EN 410:2001/Ap2:2003 | Szkle w budownictwie – Określenie świetlnych i słonecznych właściwości oszklenia. |
| 3. PN-EN ISO 717-1:1999
PN-EN ISO 717-1:1999/A1:2008 | Akustyka – Ocena izolacyjności akustycznej w budynkach i izolacyjności akustycznej elementów budowlanych – Izolacyjność od dźwięków powietrznych. |
| 4. PN-EN 1026:2001 | Okna i drzwi – Przepuszczalność powietrza – Metoda badania. |
| 5. PN-EN 1027:2001 | Okna i drzwi – Wodoszczelność – Metoda |

	badania.
6. PN-ENV 1187:2004 PN-ENV 1187:2004/A1:2007	Metody badań oddziaływania ognia zewnętrznego na dachy.
7. PN-EN 1191:2002	Okna i drzwi – Odporność na wielokrotne otwieranie i zamykanie – Metoda badania.
8. PN-EN 1522:2000	Okna, drzwi, żaluzje i zasłony – Kuloodporność – Wymagania i klasyfikacja.
9. PN-EN 1523:2000	Okna, drzwi, żaluzje i zasłony – Kuloodporność – Metody badań.
10. PN-ENV 1627:2006	Okna, drzwi, żaluzje – Odporność na włamanie – Wymagania i klasyfikacja (<i>oryg.</i>).
11. PN-ENV 1628:2006	Okna, drzwi, żaluzje – Odporność na włamanie – Metoda badania dla określenia odporności na obciążenie statyczne (<i>oryg.</i>).
12. PN-ENV 1629:2006	Okna, drzwi, żaluzje – Odporność na włamanie – Metoda badania dla określenia odporności na obciążenie dynamiczne (<i>oryg.</i>).
13. PN-ENV 1630:2006	Okna, drzwi, żaluzje – Odporność na włamanie – Metoda badania dla określenia odporności na próby włamania ręcznego (<i>oryg.</i>).
14. PN-EN ISO 10077-1:2007 PN-EN ISO 10077-1:2007/AC:2010	Ciepłne właściwości użytkowe okien, drzwi i żaluzji – Obliczanie współczynnika przenikania ciepła – Część 1: Postanowienia ogólne.
15. PN-EN ISO 10077-2:2005 PN-EN ISO 10077-2:2005/AP1:2010	Ciepłne właściwości użytkowe okien, drzwi i żaluzji – Obliczanie współczynnika przenikania ciepła – Część 2: Metoda komputerowa dla ram.
16. PN-EN 12207:2001	Okna i drzwi – Przepuszczalność powietrza – Klasyfikacja.
17. PN-EN 12208:2001	Okna i drzwi – Wodoszczelność – Klasyfikacja.
18. PN-EN 12210:2001 PN-EN 12210:2001/AC:2006	Okna i drzwi – Odporność na obciążenie wiatrem – Klasyfikacja.
19. PN-EN 12211:2001	Okna i drzwi – Odporność na obciążenie wiatrem – Metoda badania.
20. PN-EN 12400:2004	Okna i drzwi – Trwałość mechaniczna – Wymagania i klasyfikacja.
21. PN-EN 12365-1:2006	Okucia budowlane – Uszczelki i taśmy uszczelniające do drzwi, okien, żaluzji i ścian osłonowych – Część 1: Wymagania eksploatacyjne i klasyfikacja.
22. PN-EN 12365-2:2006	Okucia budowlane – Uszczelki i taśmy uszczelniające do drzwi, okien, żaluzji i ścian osłonowych – Część 2: Metoda badania liniowej siły ściskającej.
23. PN-EN 12365-3:2006	Okucia budowlane – Uszczelki i taśmy uszczelniające do drzwi, okien, żaluzji i ścian osłonowych – Część 3: Metoda badania powrotu poodkształceniowego.
24. PN-EN 12365-4:2006	Okucia budowlane – Uszczelki i taśmy

- uszczelniające do drzwi, okien, żaluzji i ścian osłonowych – Część 4: Metoda badania powrotu poodkształceniowego po przyspieszonym starzeniu.
25. PN-EN ISO 12567-1:2010
PN-EN ISO 12567-1:2010/AC:2010 Ciepłne właściwości użytkowe okien i drzwi – Określanie współczynnika przenikania ciepła metodą skrzynki grzejnej – Część 1: Kompletnie okna i drzwi (*oryg.*).
26. PN-EN ISO 12567-2:2006 Ciepłne właściwości użytkowe okien i drzwi – Określanie współczynnika przenikania ciepła metodą skrzynki grzejnej – Część 2: Okna dachowe i inne okna wystające z płaszczyzny.
27. PN-EN 13049:2004 Okna – Uderzenie ciałem miękkim i ciężkim – Metoda badania, wymagania dotyczące bezpieczeństwa i klasyfikacja.
28. PN-EN 13115:2002 Okna – Klasyfikacja właściwości mechanicznych – Obciążenia pionowe, zwichrowanie i siły operacyjne.
29. PN-EN 13123-1:2002 Okna, drzwi i żaluzje – Odporność na wybuch – Wymagania i klasyfikacja – Część 1: Rura uderzeniowa (*oryg.*).
30. PN-EN 13123-2:2004 Okna, drzwi i żaluzje – Odporność na wybuch – Metoda badania – Część 2: Próba poligonowa (*oryg.*).
31. PN-EN 13124-1:2002 Okna, drzwi i żaluzje – Odporność na wybuch – Metoda badania – Część 1: Rura uderzeniowa (*oryg.*).
32. PN-EN 13124-2:2004 Okna, drzwi i żaluzje – Odporność na wybuch – Metoda badania – Część 2: Próba poligonowa (*oryg.*).
33. PN-EN 13141-1:2006 Wentylacja budynków – Badanie właściwości elementów/wyrobów do wentylacji mieszkań – Część 1: Urządzenia do przepływu powietrza, montowane w przegrodach zewnętrznych i wewnętrznych.
34. PN-EN 13363-1+A1:2010
PN-EN 13363-1+A1:2010/AC:2010 Urządzenia ochrony przeciwsłonecznej połączone z oszkleniem – Obliczanie współczynnika przenikania promieniowania słonecznego i światła – Część 1: Metoda uproszczona.
35. PN-EN 13363-2:2006 Urządzenia ochrony przeciwsłonecznej powiązane z oszkleniem – Obliczanie współczynnika przenikania całkowitej energii promieniowania słonecznego i światła – Część 2: Szczegółowa metoda obliczania.
36. PN-ENV 13420:2006 Okna – Zachowanie się pomiędzy dwoma różnymi klimatami – Metoda badania (*oryg.*)
37. PN-EN 13501-1+A1:2010 .
Klasyfikacja ogniowa wyrobów budowlanych i elementów budynków – Część 1: Klasyfikacja na podstawie badań reakcji na ogień.
38. PN-EN 13501-5+A1:2010 Klasyfikacja ogniowa wyrobów budowlanych i elementów budynków – Część 5:

	Klasyfikacja na podstawie wyników badań oddziaływania ognia zewnętrznego na dachy.
39. PN-EN 14608:2006	Okna – Oznaczanie odporności na obciążenia w płaszczyźnie skrzydła.
40. PN-EN 14609:2006	Okna – Oznaczanie odporności na skręcanie statyczne.
41. PN-EN 14351-1+A1:2010	Okna i drzwi – Norma wyrobu, właściwości eksploatacyjne – Część 1: Okna i drzwi zewnętrzne bez właściwości dotyczących odporności ogniowej i/lub dymoszczelności.
42. PN-EN ISO 10140-1:2011	Akustyka – Pomiar laboratoryjny izolacyjności akustycznej elementów budowlanych – Część 1: Zasady Stosowania dla określonych wyrobów (<i>oryg.</i>).
43. PN-EN ISO 10140-2:2011	Akustyka – Pomiar laboratoryjny izolacyjności akustycznej elementów budowlanych – Część 2: Pomiar izolacyjności od dźwięków powietrznych (<i>oryg.</i>).
44. PN-EN ISO 10140-3:2011	Akustyka – Pomiar laboratoryjny izolacyjności akustycznej elementów budowlanych – Część 3: Pomiar izolacyjności od dźwięków uderzeniowych (<i>oryg.</i>).
45. PN-EN ISO 10140-4:2011	Akustyka – Pomiar laboratoryjny izolacyjności akustycznej elementów budowlanych – Część 4: Procedury pomiarowe i wymagania (<i>oryg.</i>).
46. PN-EN ISO 10140-5:2011	Akustyka – Pomiar laboratoryjny izolacyjności akustycznej elementów budowlanych – Część 5: Wymagania dotyczące laboratoryjnych stanowisk badawczych i wyposażenia (<i>oryg.</i>).
47. PN-EN 1990:2004	Eurokod – Podstawy projektowania konstrukcji.
48. PN-EN 1991-1-4:2008 PN-EN 1991-1-4:2008/NA:2010 PN-EN 1991-1-4:2008/A1:2010 (<i>oryg.</i>) PN-EN 1991-1-4 :2008/AC:2009 PN-EN 1991-1-4 :2008/Ap1:2010 PN-EN 1991-1-4 :2008/Ap2:2010	Eurokod 1: Oddziaływania na konstrukcje – Część 1-4: Oddziaływanie ogólne – Oddziaływanie wiatru.
49. PN-B-02151-3:1999	Akustyka budowlana – Ochrona przed hałasem pomieszczeń w budynkach – Izolacyjność akustyczna przegród w budynkach oraz izolacyjność akustyczna elementów budowlanych – Wymagania.
50. PN-B-05000:1996	Okna i drzwi – Pakowanie, przechowywanie i transport.
51. PN-B-10222:1998	Stołarka budowlana – Okna drewniane krosnowe do piwnic i poddaszy.
52. PN-B-91000:1996	Stołarka budowlana – Okna i drzwi – Terminologia.

10.2. Ustawy

- Ustawa z dnia 16 kwietnia 2004 r. o wyrobach budowlanych (Dz. U. z 2004 r. Nr 92, poz. 881 z późniejszymi zmianami).
- Ustawa z dnia 30 sierpnia 2002 r. o systemie oceny zgodności (tekst jednolity Dz. U. z 2010 r. Nr 138, poz. 935).
- Ustawa z dnia 11 stycznia 2001 r. o substancjach i preparatach chemicznych (tekst jednolity Dz. U. z 2009 r. Nr 152, poz. 1222 z późniejszymi zmianami).

10.3. Rozporządzenia

- Rozporządzenie Ministra Infrastruktury z dnia 02.09.2004 r. w sprawie szczegółowego zakresu i formy dokumentacji projektowej, specyfikacji technicznych wykonania i odbioru robót budowlanych oraz programu funkcjonalno-użytkowego (Dz. U. z 2004 r. Nr 202, poz. 2072 z późniejszymi zmianami).
- Rozporządzenie Ministra Infrastruktury z dnia 03.07.2003 r. w sprawie szczegółowego zakresu i formy projektu budowlanego (Dz. U. z 2003 r. Nr 120, poz. 1133 z późniejszymi zmianami).
- Rozporządzenie Ministra Infrastruktury z dnia 26.06.2002 r. w sprawie dziennika budowy, montażu i rozbiórki, tablicy informacyjnej oraz ogłoszenia zawierającego dane dotyczące bezpieczeństwa pracy i ochrony zdrowia (Dz. U. z 2002 r. Nr 108, poz. 953 z późniejszymi zmianami).
- Rozporządzenie Ministra Infrastruktury z dnia 11 sierpnia 2004 r. w sprawie sposobów deklarowania zgodności wyrobów budowlanych oraz sposobu znakowania ich znakiem budowlanym (Dz. U. z 2004 r. Nr 198, poz. 2041 z późniejszymi zmianami).
- Rozporządzenie Ministra Infrastruktury z dnia 11 sierpnia 2004 r. w sprawie systemów oceny zgodności, wymagań, jakie powinny spełniać notyfikowane jednostki uczestniczące w ocenie zgodności, oraz sposobu oznaczania wyrobów budowlanych oznakowaniem CE (Dz. U. z 2004 r. Nr 195, poz. 2011).
- Rozporządzenie Ministra Infrastruktury z dnia 23 czerwca 2003 r. w sprawie informacji dotyczącej bezpieczeństwa i ochrony zdrowia oraz planu bezpieczeństwa i ochrony zdrowia (Dz. U. z 2003 r. Nr 120, poz. 1126).
- Rozporządzenie Ministra Infrastruktury z dnia 12 kwietnia 2002 r. w sprawie warunków technicznych, jakim powinny odpowiadać budynki i ich usytuowanie (Dz. U. z 2002 r. Nr 75, poz. 690 z późniejszymi zmianami).
- Rozporządzenie Ministra Zdrowia z dnia 28 maja 2010 r. w sprawie informacji o preparatach niebezpiecznych, dla których karta charakterystyki nie musi być dostarczona (Dz. U. Nr 109, poz. 721).
- Rozporządzenie Ministra Zdrowia z dnia 5 marca 2009 r. w sprawie oznakowania opakowań substancji niebezpiecznych i preparatów niebezpiecznych oraz niektórych preparatów chemicznych (Dz. U. z 2009 r. Nr 53, poz. 439).

10.4. Inne dokumenty i instrukcje

- Specyfikacja techniczna wykonania i odbioru robót budowlanych – Wymagania ogólne Kod CPV 45000000-7, wydanie 3, OWEOB Promocja – 2011 rok.
- Warunki techniczne wykonania i odbioru robót budowlanych, Część B – Roboty wykończeniowe, zeszyt 6 „Montaż okien i drzwi balkonowych”, wydanie ITB – 2011 rok.
- Warunki techniczne wykonania i odbioru robót budowlanych, tom 1, część 4, wydanie Arkady – 1990 rok.