

KÚPNA ZMLUVA č. SE-OD1-2022/004680-001

uzatvorená podľa § 409 a nasl. zákona č. 513/1991 Zb. Obchodný zákonník v znení neskorších predpisov (ďalej len „**Obchodný zákonník**“) a podľa zákona č. 343/2015 Z. z., o verejnom obstarávaní a o zmene a doplnení niektorých zákonov v znení neskorších predpisov (ďalej len „**zákon o verejnom obstarávaní**“) (ďalej len „**zmluva**“)

Článok I. Zmluvné strany

Kupujúci:

Názov: **Slovenská republika zastúpená Ministerstvom vnútra Slovenskej republiky**

Sídlo: Pribinova 2, 812 72 Bratislava, Slovenská republika

V zastúpení: Mgr. Tomáš Oparty – štátny tajomník Ministerstva vnútra Slovenskej republiky, na základe plnomocenstva č. p.: SL-OPS-2022/001312-070 zo dňa 05.05.2022

IČO: 00151866

DIČ: 2020571520

Bankové spojenie: Štátna pokladnica

IBAN: SK78 8180 0000 0070 0018 0023

BIC/SWIFT kód: SPSRSKBA

Internetová adresa (URL): www.minv.sk
(ďalej len „**kupujúci**“)

a

Predávajúci:

Názov: **Todos s.r.o.**

Sídlo: Lamačská cesta 109A, 841 03 Bratislava

zastúpený: Peter Vojtko, konateľ

IČO: 47256397

DIČ: 2120160405

Bankové spojenie: Tatra banka, a.s.

SWIFT : TATRSKBX

IBAN: SK21 1100 0000 0029 4507 8236

E-mail:

Tel.:

Internetová adresa (URL): www.todos.sk

Zapísaný v: Obchodný register Okresného Súdu Bratislava I., Oddiel: Sro, vložka č. 101790/B

(ďalej len „**predávajúci**“)

(kupujúci a predávajúci ďalej len „**Zmluvné strany**“)

Článok II. Úvodné ustanovenie

- 2.1. Zmluvné strany uzatvárajú túto Kúpnu zmluvu v súlade s výsledkom verejnej súťaže, ktorej oznámenie o vyhlásení verejného obstarávania bolo uverejnené vo Vestníku verejného obstarávania č. 170/2022 zo dňa 1.8.2022 pod zn. 35140-MST s názvom „*Automobily s plug-in hybridný pohonom typu SUV*“ časť č. 1 s názvom „*PHEV SUV v policajnom prevedení*“ (ďalej len „**verejné obstarávanie**“).
- 2.2. Predmet zmluvy je financovaný z Plánu obnovy a odolnosti SR a prostriedkov verejného obstarávateľa zo štátneho rozpočtu.

Článok III. Predmet zmluvy

- 3.1. Predmetom tejto zmluvy je záväzok predávajúceho dodať kupujúcemu riadne a včas tovar, vrátane dopravy do miesta dodania, ktorý je presne špecifikovaný v prílohe č. 1 zmluvy (ďalej len „**predmet zmluvy**“ alebo „**tovar**“) a záväzok kupujúceho riadne a včas dodaný predmet prevziať a zaplatiť zaň kúpnu cenu v súlade s čl. V. tejto zmluvy.
- 3.2. Predávajúci sa na základe tejto zmluvy a v rozsahu v nej vymedzenom zaväzuje dodať predmet zmluvy a všetky s ním súvisiace plnenia v súlade s vlastným návrhom plnenia, ktorý je uvedený v prílohe č. 1 tejto zmluvy.
- 3.3. Kupujúci dodá predávajúcemu Obsah sady komponentov potrebných pre umiestnenie rádiostanice SITNO / MATRA TPMe do 30 dní odo dňa doručenia výzvy predávajúceho.

Článok IV. Dodacie podmienky

- 4.1. Predávajúci dodá kupujúcemu na schválenie v elektronickej forme návrh montážneho predpisu označenia príslušnosti vozidla k Policajnému zboru SR (ďalej aj ako „dizajnmanuál“) s popisom použitých materiálov a zakótovaním umiestnenia jednotlivých častí pre ponúkaný typ vozidla v takom grafickom spracovaní, ako je už zavedené a vektorovú šablónu použiteľnú na rezanie jednotlivých dielov polepov (napr. DVD, USB a pod.), a to v termíne do 10 pracovných dní od nadobudnutia účinnosti zmluvy. Kupujúci schváli alebo s pripomienkami zamietne dizajnmanuál do 14 pracovných dní od jeho dodania, pričom predávajúci je povinný pripomienky bezodkladne zapracovať.
- 4.2. Predávajúci dodá kupujúcemu na schválenie v elektronickej forme návrh montážneho predpisu svetelného a zvukového výstražného zariadenia s určením pre Políciu SR (celej zostavy 1 podľa jednotlivých komponentov) do 20 pracovných dní odo dňa nadobudnutia účinnosti zmluvy. Montážny predpis musí obsahovať podrobný popis demontáže a montáže čalúnenia a obkladov interiéru vozidla, montáž elektroniky výstražného zariadenia, blokovú schémou zapojenia, fotografie držiakov a prípravkov ak sú potrebné pre montáž a pod. Kupujúci schváli alebo s pripomienkami zamietne montážny predpis do 14 pracovných dní od jeho dodania, pričom predávajúci je povinný pripomienky bezodkladne zapracovať.
- 4.3. Predávajúci dodá návrh montážneho predpisu kompletnej prípravy pre montáž vozidlovej rádiostanice a montážnej sady do 25 pracovných dní odo dňa nadobudnutia účinnosti zmluvy. Montážny predpis musí obsahovať podrobný popis demontáže a montáže čalúnenia a obkladov interiéru vozidla, blokovú schémou zapojenia, umiestnenie poistiek, fotografie držiakov a prípravkov, ak sú potrebné pre montáž, údržbu a pod. Kupujúci schváli alebo s pripomienkami zamietne montážny predpis do 14 pracovných dní od jeho dodania, pričom predávajúci je povinný pripomienky bezodkladne zapracovať.
- 4.4. Pred dodaním automobilov predávajúci vyhotoví prvomontáž svetelného a zvukového výstražného zariadenia s určením pre Políciu SR (zostavy 1), kompletnej prípravy pre montáž vozidlovej rádiostanice a montážnej sady a označenia príslušnosti vozidla k Policajnému zboru SR na jeden automobil podľa prílohy č. 1 a prizve objednávateľa na schválenie montáže na ostatné vozidlá.
- 4.5. Predávajúci sa zaväzuje dodať predmet zmluvy v súlade s dohodnutými technickými a funkčnými charakteristikami, všeobecne záväznými právnymi predpismi platnými na území SR, technickými normami a podmienkami tejto zmluvy. Predávajúci sa zaväzuje súčasne s odovzdaním predmetu zmluvy odovzdať kupujúcemu aj
 - 4.5.1. platné osvedčenie o evidencii preukazujúce schválenie vozidla pre premávku na pozemných komunikáciách v slovenskom jazyku vydané podľa § 23 zákona č. 725/2004 Z. z. o podmienkach prevádzky vozidiel v premávke na pozemných komunikáciách a o zmene a doplnení niektorých zákonov v znení neskorších predpisov,

- 4.5.2. návod na obsluhu a údržbu vozidla, vrátane dodávanej výbavy a príslušenstva v slovenskom jazyku,
 - 4.5.3. servisnú knižku v slovenskom jazyku,
 - 4.5.4. certifikát/y o homologizácii v zmysle požiadaviek na svetelné a zvukové výstražné zariadenie s určením pre Políciu SR (zostava 1),
 - 4.5.5. montážny predpis svetelného a zvukového výstražného zariadenia s určením pre Políciu SR (celej zostavy 1 podľa jednotlivých komponentov) do každého vozidla.
- 4.6. Predávajúci zabezpečí aj súvisiace služby spojené s dodaním predmetu zmluvy na miesto dodania, s vyložením v mieste dodania.
 - 4.7. Predávajúci sa zaväzuje dodať predmet zmluvy Kupujúcemu najneskôr do 410 dní odo dňa nadobudnutia účinnosti tejto zmluvy. Ak si kupujúci nesplní svoju povinnosť podľa bodu 3.3 tejto zmluvy, lehota dodania predmet zmluvy podľa predchádzajúcej vety sa predlžuje o počet dní zodpovedajúci počtu dní omeškania kupujúceho so splnením povinnosti podľa bodu 3.3 tejto zmluvy.
 - 4.8. Miestom dodania je Bratislava.
 - 4.9. Dodanie predmetu zmluvy bude dokladované podpisom zodpovednej osoby kupujúceho na príslušnom dodacom liste.
 - 4.10. Deň dodania predmetu zmluvy písomne alebo elektronicky oznámi predávajúci kupujúcemu najneskôr dva (2) pracovné dni vopred.
 - 4.11. Odovzdanie a prevzatie bude vykonané poverenými zástupcami kupujúceho a predávajúceho v mieste dodania predmetu zmluvy.
 - 4.12. Predávajúci je povinný vyrozumieť zástupcu kupujúceho (doporučeným listom alebo e-mailom) o pripravenosti predmetu zmluvy alebo jeho časti, ktorým je len pre účely tejto zmluvy
 - 4.13. Po prebratí predmetu zmluvy predávajúci vyhotoví dodací list. Kupujúci po prebratí predmetu zmluvy dodací list písomne potvrdí. Kupujúci môže po prevzatí predmet zmluvy riadne užívať a Predávajúci sa mu zaväzuje toto užívanie dňom prebratia umožniť. Kupujúci si vyhradzuje právo prevziať iba predmet zmluvy funkčný, bez zjavných väd, dodaný v kompletnom stave a v požadovanom množstve. V opačnom prípade si vyhradzuje právo nepodpísať dodací list, neprebrať dodaný predmet zmluvy a nezaplatiť cenu za neprebraný predmet zmluvy.
 - 4.14. Kupujúci je oprávnený odmietnuť prijať tovar, ktorý nemá požadovanú kvalitu podľa tejto zmluvy.
 - 4.15. Predávajúci je povinný umožniť kupujúcemu dôkladné oboznámenie sa s predmetom zmluvy, dodať predmet zmluvy kupujúcemu v plnom rozsahu a množstve, v dohodnutom termíne, v bezchybnom stave a dohodnutej kvalite, vyhotovení a výbave a umožniť jeho prevzatie.
 - 4.16. Pred odovzdaním predmetu zmluvy je predávajúci povinný zabezpečiť vykonanie predpredajného servisu a pri odovzdaní predmetu zmluvy predviesť jeho funkčnosť a protokolárne ho odovzdať poverenému zástupcovi kupujúceho v mieste plnenia.
 - 4.17. V prílohe č. 3 tejto zmluvy sú uvedené údaje o všetkých známych subdodávateľoch predávajúceho, ktorí sú známi v čase uzavierania tejto zmluvy, údaje o osobe oprávnenej konať za subdodávateľa v rozsahu meno a priezvisko, adresa pobytu, dátum narodenia a predmet a podiel subdodávok.
 - 4.18. Predávajúci je povinný kupujúcemu oznámiť akúkoľvek zmenu údajov u subdodávateľov uvedených v Prílohe č. 3 tejto zmluvy, a to bezodkladne po tom, ako sa o tejto skutočnosti dozvie.
 - 4.19. V prípade zmeny subdodávateľa je predávajúci povinný najneskôr do piatich (5) pracovných dní odo dňa zmeny subdodávateľa predložiť kupujúcemu informácie o novom subdodávateľovi v rozsahu údajov podľa bodu 4.17 tohto článku a predmety subdodávok, pričom pri výbere subdodávateľa musí

predávajúci postupovať tak, aby vynaložené náklady na zabezpečenie plnenia na základe zmluvy o subdodávke boli primerané jeho kvalite a cene.

- 4.20. Predávajúci vyhlasuje, že v čase uzatvorenia zmluvy je zapísaný v registri partnerov verejného sektora v súlade so zákonom č. 315/2016 Z. z. o registri partnerov verejného sektora a o zmene a doplnení niektorých zákonov v znení neskorších predpisov (ďalej len „zákon č. 315/2016 Z. z.“), pokiaľ sa ho povinnosť zápisu do registra partnerov verejného sektora týka.
- 4.21. Subdodávateľ alebo subdodávateľ podľa osobitného predpisu, ktorý podľa § 11 ods. 1 zákona o verejnom obstarávaní má povinnosť zapisovať sa do registra partnerov verejného sektora, musí byť zapísaný v registri partnerov verejného sektora v súlade so zákonom č. 315/2016 Z. z.
- 4.22. Povinnosti Predávajúceho vrátane pravidiel výberu subdodávateľa platia aj pri zmene subdodávateľa počas celej doby trvania tejto zmluvy.
- 4.23. Predávajúci zodpovedá za plnenie zmluvy o subdodávke subdodávateľom tak, ako keby plnenie realizované na základe takejto zmluvy realizoval sám. Predávajúci zodpovedá za odbornú starostlivosť pri výbere subdodávateľa ako aj za výsledok plnenia vykonaného na základe zmluvy o subdodávke.
- 4.24. Vlastnícke právo k dodanému predmetu zmluvy prechádza na kupujúceho dňom jeho dodania a prevzatia podpisom dodacieho listu vyhotoveného Predávajúcim a zaplatením kúpnej ceny.
- 4.25. Nebezpečenstvo škody na predmete zmluvy prechádza na Kupujúceho splnením podmienok bodu 4.13 a 4.16 tohto článku zmluvy.
- 4.26. Predávajúci v lehote do 30 dní od dodania vykoná bezplatné preškolenie 2 technických pracovníkov, týkajúce sa technickej obsluhy prístrojov, ich montáže, technickej profylaktickej údržby v záručnej dobe a podmienok pravidelnej pozáručnej technickej údržby. Školenie technikov musí byť uskutočnené na území SR. Predávajúci zabezpečí dodanie kompletnej technickej dokumentácie k zariadeniu (servisný manuál, schémy zapojenia, katalóg náhradných dielov s objednávacími číslami a pod.) v termíne do 10 dní po odovzdaní prvého vozidla).

Článok V.

Kúpna cena a platobné podmienky

- 5.1. Kúpna cena je stanovená dohodou zmluvných strán ako cena konečná v súlade so zákonom Národnej rady Slovenskej republiky č. 18/1996 Z. z. o cenách v znení neskorších predpisov a vyhlášky Ministerstva financií Slovenskej republiky č. 87/1996 Z. z., ktorou sa vykonáva zákon Národnej rady Slovenskej republiky č. 18/1996 Z. z. o cenách v znení neskorších predpisov. Cena je uvedená v prílohe č. 2 tejto zmluvy.
- 5.2. Kúpnu cenou sa rozumie cena vrátane colných a daňových poplatkov, komplexného zabezpečenia služieb spojených s dodávkou tovaru, vrátane dopravy do miesta plnenia a vrátane vykonania poučenia a zaškolenia obsluhy.
- 5.3. Dohodnutú cenu je možné meniť iba pri zmene colných a daňových predpisov alebo vždy len po vzájomnej dohode zmluvných strán, v zmysle zákona NR SR č. 18/1996 Z. z. o cenách v znení neskorších predpisov a vyhlášky Ministerstva financií Slovenskej republiky č. 87/1996 Z. z., ktorou sa vykonáva zákon Národnej rady Slovenskej republiky č. 18/1996 Z. z. o cenách v znení neskorších predpisov a v súlade so zákonom o verejnom obstarávaní, formou písomného a očíslovaného dodatku.
- 5.4. Zálohové platby ani platba vopred sa neumožňujú. Úhrada kúpnej ceny sa uskutoční po prebratí predmetu zmluvy kupujúcim, formou prevodu na bankový účet predávajúceho uvedeného v čl. I. tejto zmluvy v časti Predávajúci. Bezhotovostný platobný styk sa uskutoční prostredníctvom finančného ústavu kupujúceho na základe faktúry, ktorej splatnosť je dohodnutá v lehote šesťdesiat (60) dní odo dňa doručenia faktúry kupujúcemu.

- 5.5. Neoddeliteľnou súčasťou faktúry bude dodací list potvrdený kupujúcim.
- 5.6. Faktúra musí spĺňať všetky náležitosti daňového dokladu v zmysle zákona č. 222/2004 Z. z. o dani z pridanej hodnoty v znení neskorších predpisov. V prípade, že faktúra bude obsahovať nesprávne alebo neúplné údaje, kupujúci je oprávnený ju vrátiť a predávajúci je povinný faktúru podľa charakteru nedostatku opraviť, doplniť alebo vystaviť novú. V takomto prípade sa preruší lehota jej splatnosti a nová začne plynúť prevzatím nového, resp. upraveného daňového dokladu.

Článok VI. Záručná doba a zodpovednosť za vady

- 6.1. Záručná doba na jednotlivé súčasti predmetu zmluvy je uvedená v prílohe č. 1 tejto zmluvy.
- 6.2. Ak sa v priebehu záručnej doby prejaví chyba materiálu alebo výrobná vada, je predávajúci povinný poškodené diely opraviť alebo vymeniť, čo bude vykonané bez úhrady najneskôr do tridsiatich (30) dní od reklamovania vady, pokiaľ nie je v tejto zmluve uvedené inak.
- 6.3. Pred uplynutím záručnej doby záruka zaniká, ak:
- 6.3.1. sa na tovare nevykonávajú pravidelné prehliadky v servise, predpísané výrobcom vždy po najazdení stanoveného počtu km uvedeného v servisnej knižke, pokiaľ tieto prehliadky vyžaduje výrobca, bol do tovaru kupujúcim zabudovaný, resp. inak namontovaný taký diel, ktorý nie je povolený výrobcom,
 - 6.3.2. bol tovar pozmenený nedovoleným spôsobom, odlišujúcim sa od jeho konštrukčného riešenia,
 - 6.3.3. tovar je používaný v rozpore s jeho účelom,
 - 6.3.4. užívateľ tovaru si nesplnil povinnosť predísť vzniku zmenšenia škody (napr. tovar neodstavil ihneď potom, ako bola zistená porucha, ale jazdil ďalej a tým zavinil zvýšenie rozsahu poruchy),
 - 6.3.5. pri prevádzke tovaru neboli použité výrobcom predpísané alebo doporučené materiály alebo náplne, predovšetkým oleje, pohonné hmoty, brzdové a chladiace kvapaliny a v iných prípadoch uvedených v servisnej knižke a v záručnom liste.
- 6.4. Záruka sa nevzťahuje na poškodenie laku zavinené vonkajšími príčinami (nárazy štrku, chemický atmosférický spád, vegetácia alebo zvieratá, škody spôsobené prírodnými javmi alebo nehodou). Bližšia špecifikácia rozsahu poskytovanej záruky je uvedená v servisnej knižke a záručnom liste, ktorú kupujúci obdrží spolu s tovarom.
- 6.5. V prípade reklamácií tovaru sa postupuje podľa tejto zmluvy, príslušných ustanovení Obchodného zákonníka a ostatných všeobecne záväzných právnych predpisov platných na území Slovenskej republiky.
- 6.6. Kupujúci sa zaväzuje znášať obmedzenia nevyhnutne spojené s vykonávaním servisu tovaru.

Článok VII. Servisné podmienky

- 7.1. Súčasťou dodania tovaru je garancia vykonávania plánovaných servisných činností, t. j. najmä záručného servisu, údržby a opráv vo vlastných servisných strediskách alebo servisných strediskách zmluvných partnerov podľa podmienok stanovených v tejto zmluve.

Článok VIII. Ostatné dojednania

- 8.1. Predávajúci prehlasuje, že predmet zmluvy nie je zaťažovaný právami tretích osôb.

- 8.2. Predávajúci je povinný dodať predmet zmluvy kupujúcemu v dohodnutom množstve, rozsahu, kvalite, v požadovaných technických parametroch, v bezchybnom stave a dohodnutom termíne v zmysle špecifikácie podľa prílohy č. 1 zmluvy.
- 8.3. Kupujúci je povinný:
- 8.3.1. prebrať bezchybný predmet zmluvy v deň dodania, ktorý mu predávajúci oznámi podľa bodu 4.10 tejto zmluvy,
 - 8.3.2. riadne a včas zaplatiť kúpnu cenu dohodnutú v článku V. tejto zmluvy.
- 8.4. Predávajúci je povinný strieť výkon kontroly/audit/overovania súvisiaceho s plnením tejto zmluvy a poskytnúť všetku potrebnú súčinnosť pri výkone kontroly/audit/overovania oprávneným osobám, ktorými sú najmä:
- 8.4.1. poverení zamestnanci Zodpovedného orgánu,
 - 8.4.2. poverení zamestnanci Orgánu auditu,
 - 8.4.3. poverení zamestnanci Najvyššieho kontrolného úradu Slovenskej republiky,
 - 8.4.4. poverení zamestnanci Úradu pre verejné obstarávanie,
 - 8.4.5. riadne splnomocnení zástupcovia Európskej komisie, Európskeho úradu na boj proti podvodom a Európskeho dvora audítorov,
 - 8.4.6. osoby prizvané orgánmi uvedenými v písm. c) tohto bodu v súlade s príslušnými právnymi predpismi SR a ES.

Článok IX. Zmluvné pokuty a úroky z omeškania

- 9.1. Pre prípad nedodržania podmienok tejto zmluvy dohodli Zmluvné strany nasledovné zmluvné pokuty a úroky z omeškania:
- 9.1.1. za omeškanie predávajúceho s dodaním predmetu zmluvy v lehote bodu 4.7 tejto zmluvy, vrátane príslušných dokladov bodu 4.5 tejto zmluvy, je kupujúci oprávnený uplatniť si voči predávajúcemu zmluvnú pokutu vo výške 0,05 % z hodnoty časti plnenia, s ktorej dodaním je v omeškaní, a to za každý aj začatý deň omeškania,
 - 9.1.2. za omeškanie predávajúceho s odstránením vady predmetu zmluvy v lehote bodu 6.2 tejto zmluvy je Kupujúci oprávnený uplatniť si zmluvnú pokutu vo výške 0,05% z ceny vadného predmetu zmluvy za každý aj začatý deň omeškania.
 - 9.1.3. za omeškanie kupujúceho so zaplacením kúpnej ceny je predávajúci oprávnený uplatniť si zákonný úrok z omeškania z nezaplatenej ceny za každý aj začatý deň omeškania.
- 9.2. Zaplatením zmluvnej pokuty predávajúcim nezaniká nárok kupujúceho na prípadnú náhradu škody, ktorá vznikla v príčinnej súvislosti s porušením zmluvnej povinnosti, za ktorú je uplatňovaná zmluvná pokuta.
- 9.3. Nárok na zmluvnú pokutu nevzniká vtedy, ak sa preukáže, že omeškanie je spôsobené okolnosťami vylučujúcimi zodpovednosť (vyššia moc). Zmluvnú pokutu zaplatí predávajúci kupujúcemu v lehote tridsiatich (30) dní odo dňa doručenia faktúry do sídla predávajúceho.

Článok X. Skončenie zmluvy

- 10.1. Zmluvné strany sa dohodli, že zmluvu je možné skončiť:
- 10.1.1. písomnou dohodou Zmluvných strán, a to dňom uvedeným v takejto dohode; v dohode o skončení zmluvy sa súčasne upravia nároky Zmluvných strán vzniknuté na základe alebo v súvislosti s touto zmluvou,
 - 10.1.2. písomným odstúpením od zmluvy v prípade podstatného porušenia zmluvy,
- 10.2. Odstúpenie od zmluvy sa uskutoční písomným oznámením odstupujúcej Zmluvnej strany adresovaným druhej Zmluvnej strane zároveň s uvedením dôvodu odstúpenia od zmluvy a je účinné

okamihom jeho doručenia. V prípade pochybností sa má za to, že je odstúpenie doručené tretí deň po jeho odoslaní. Doručuje sa zásadne na adresu Zmluvnej strany uvedenu v tejto zmluve.

- 10.3. Za podstatné porušenie zmluvy sa považuje:
- 10.3.1. omeškanie predávajúceho s dodaním predmetu zmluvy oproti dohodnutému termínu plnenia o viac ako 30 dní bez uvedenia dôvodu, ktorý by omeškanie ospravedlňoval (vyššia moc),
 - 10.3.2. ak kúpna cena bude fakturovaná v rozpore s podmienkami dohodnutými v tejto zmluve,
 - 10.3.3. Predávajúci dodá Kupujúcemu predmet zmluvy takých parametrov, ktoré sú v rozpore s touto zmluvou,
 - 10.3.4. Kupujúci je v omeškaní so zaplatením faktúry o viac ako šesťdesiat (60) dní po lehote jej splatnosti,
 - 10.3.5. predávajúci poruší jeho povinnosti podľa bodu 4.15 až 4.23 tejto zmluvy,
 - 10.3.6. voči predávajúcemu začalo konkurzné konanie alebo reštrukturalizácia,
 - 10.3.7. predávajúci vstúpil do likvidácie.
- 10.4. Odstúpiť od zmluvy je ďalej možné aj z nasledovných dôvodov uvedených v § 19 zákone o verejnom obstarávaní.
- 10.5. Odstúpenie od zmluvy má následky stanovené príslušnými ustanoveniami Obchodného zákonníka, pokiaľ sa Zmluvné strany písomne nedohodnú inak.
- 10.6. Pre účely tejto zmluvy sa za vyššiu moc považujú udalosti, ktoré nie sú závislé od konania Zmluvných strán, a ktoré nemôžu Zmluvné strany ani predvídať ani nijakým spôsobom priamo ovplyvniť, ako napr.: vojna, mobilizácia, povstanie, živelné pohromy, požiare, embargo, karantény. Oslobodenie od zodpovednosti za nesplnenie dodania predmetu zmluvy trvá po dobu pôsobenia vyššej moci, najviac však dva mesiace. Po uplynutí tejto doby sa Zmluvné strany dohodnú o ďalšom postupe. Ak nedôjde k dohode, má strana, ktorá sa odvolala na okolnosti vylučujúce zodpovednosť, právo odstúpiť od zmluvy.

Článok XI. Spoločné a záverečné ustanovenia

- 11.1. Akákoľvek písomnosť alebo iné správy, ktoré sa doručujú v súvislosti so zmluvou druhej Zmluvnej strane (každá z nich ďalej ako „**Oznámenie**“) musia byť:
- 11.1.1. v písomnej podobe,
 - 11.1.2. doručené (i) osobne, (ii) poštou prvou triedou s uhradeným poštovným, (iii) kuriérom prostredníctvom kuriérskej spoločnosti alebo (iv) elektronickou poštou na adresy, ktoré budú oznámené v súlade s týmto článkom zmluvy.
- 11.2. Oznámenie poskytované Kupujúcemu bude zaslané na adresu uvedenú nižšie alebo inej osobe alebo na inú adresu, ktorú Kupujúci priebežne písomne oznámi Predávajúcemu v súlade s týmto článkom zmluvy:
Ministerstvo vnútra Slovenskej republiky, Pribinova 2, 812 72 Bratislava
k rukám:
email:
- Oznámenie poskytované Predávajúcemu bude zaslané na adresu uvedenú nižšie alebo inej osobe alebo na inú adresu, ktorú Predávajúci priebežne písomne oznámi Kupujúcemu v súlade s týmto článkom zmluvy:
Predávajúci: Todos s.r.o., Lamačská cesta 109A, 841 03 Bratislava
k rukám:
email:
- 11.3. Oznámenie nadobúda účinnosť okamihom jeho prevzatia a má sa za prevzaté:
- 11.3.1. v čase jeho doručenia (alebo odmietnutia jeho prevzatia), pokiaľ sa doručuje osobne alebo kuriérom; alebo

- 11.3.2. v čase jeho doručenia, ale najneskôr v piaty (5) deň po jeho odoslaní, pokiaľ sa doručuje ako poštová zásielka prvej triedy s uhradeným poštovým; alebo
- 11.3.3. v čase jeho doručenia, ale najneskôr nasledujúci deň po jeho odoslaní, pokiaľ sa doručuje prostredníctvom elektronickej pošty.
- 11.4. V prípade zmeny obchodného mena, názvu, sídla, právnej formy, štatutárnych orgánov alebo i spôsobu ich konania za Zmluvnú stranu, oznámi strana, ktorej sa niektorá z uvedených zmien týka, písomnou formou túto skutočnosť druhej Zmluvnej strane a to bez zbytočného odkladu, inak povinná Zmluvná strana zodpovedá za všetky škody z toho vyplývajúce alebo náklady, ktoré v tejto súvislosti musela vynaložiť druhá Zmluvná strana. V prípade zmeny bankového spojenia alebo čísla účtu zmluvnej strany o tejto skutočnosti vyhotovia písomný a očíslovaný dodatok k tejto zmluve.
- 11.5. Táto zmluva môže byť doplnená alebo zmenená v súlade so všeobecne záväznými právnymi predpismi platnými na území Slovenskej republiky len písomnými a očíslovanými dodatkami, ktoré sa po podpísaní obidvoma zmluvnými stranami stávajú neoddeliteľnou súčasťou tejto zmluvy, a to aj v prípade ak sa zmena alebo doplnenie zmluvy týka zmeny alebo doplnenia subdodávateľa.
- 11.6. V ostatných právach a povinnostiach touto zmluvou neupravených platia príslušné ustanovenia Obchodného zákonníka a ostatných všeobecne záväzných právnych predpisov platných na území Slovenskej republiky.
- 11.7. Zmluvné strany sa dohodli, že prípadné spory vyplývajúce z plnenia tejto zmluvy budú riešiť najprv dohodou alebo zmiernom. Ak nepríde k dohode, bude vec riešiť vecne a miestne príslušný súd Slovenskej republiky.
- 11.8. Zmluvné strany vyhlasujú, že túto zmluvu uzatvorili slobodne a vážne, nie v tiesni a za nápadne nevýhodných podmienok, prečítali ju, porozumeli jej a nemajú proti jej forme a obsahu žiadne výhrady, čo potvrdzujú vlastnoručnými podpismi.
- 11.9. Táto zmluva nadobúda platnosť dňom jej podpisu obidvoma zmluvnými stranami a účinnosť dňom nasledujúcim po dni jej zverejnenia v Centrálnom registri zmlúv v súlade so zákonom č. 40/1964 Zb. Občiansky zákonník v znení neskorších predpisov, a ktorými sa menia a dopĺňajú niektoré zákony. Zverejnenie zmluvy v Centrálnom registri zmlúv zabezpečí kupujúci.
- 11.10. Táto zmluva je vyhotovená v piatich (5) rovnopisoch s platnosťou originálu, dva (2) rovnopisy zostanú predávajúcemu a tri (3) rovnopisy zostanú kupujúcemu.
- 11.11. Zmluva má nasledujúce prílohy, ktoré tvoria jej neoddeliteľnú súčasť:
- Príloha č. 1: Predmet Zmluvy
 - Príloha č. 2: Štruktúrovaný rozpočet
 - Príloha č. 3: Zoznam subdodávateľov

Za Kupujúceho:

Za Predávajúceho:

V Bratislave dňa

V Bratislave dňa

.....
Mgr. Tomáš Oparty
štátny tajomník
Ministerstva vnútra Slovenskej republiky

.....
Peter Vojtko
konateľ

Príloha č. 1 Kúpnej zmluvy – Predmet zmluvy

Opis predmetu zmluvy - úvod
Predmetom zmluvy je dodanie 400 ks automobilov s plug-in hybridným pohonom typu SUV v policajnom prevedení.
Automobil musí spĺňať všetky požiadavky na verejného obstarávateľa. Všetky požiadavky na predmet zákazky sú v súťažných podkladoch stanovené ako minimálne pokiaľ pri konkrétnej požiadavke nie je výslovne uvedená presná hodnota alebo je explicitne uvedené, že ide o maximálnu hodnotu.
Kompletná príprava pre montáž vozidlovej rádiostanice a montážnej sady, Set polepov (označenie príslušnosti vozidla k Policajnému zboru SR) a Svetelné a zvukové výstražné zariadenie s určením pre Políciu SR (zostava 1) musia byť pri všetkých uchádzačom ponúkaných automobiloch rovnaké.

Plug-in hybrid typu SUV v policajnom prevedení – primárna špecifikácia			
p.č.	požiadavka na predmet zákazky/parameter	požadovaná hodnota parametra	skutočná hodnota parametra ponúkaného riešenia (ak nie je uvedené inak uchádzač uvedie slovo "áno" ak ponúkané parameter spĺňa)
1	Počet automobilov	400	Toyota RAV4 Plug-In Hybrid, 2.5 Plug-in hybrid (306 k), aut. prevodovka e-CVT benzín, DYNAMIC
2	všeobecné požiadavky	všetky automobily musia byť rovnaký model kategórie M1	áno
3		všetky automobily musia byť nové, nepoužívané s údajom na počítadle km nie vyšším ako 40 km.	áno
4		Automobily nesmú byť vyrobené viac ako 10 mesiacov pred momentom dodania	áno
5		Záruka na vozidlo min. 5 rokov / min. 150 000 km (uplatniteľná v ktoromkoľvek autorizovanom servisnom stredisku)	5 rokov / 160.000km
6		Záruka na prehrdzavenie karosérie sa požaduje min. 6 rokov a na lak min. 3 roky (uplatniteľná v ktoromkoľvek autorizovanom servisnom stredisku)	karoséria 12 rokov, lak 3 roky
7		Záruka začína plynúť odo dňa prevzatia tovaru kupujúcim (od dátumu predaja uvedeného na preberacom – odovzdávacom protokole).	áno
Karoséria			
8	Typ (podľa Nariadenia EP a Rady EÚ 2018/858)	AF - viacúčelové SUV	SUV

9	počet dverí	5 (presne)	5
10	Počet sedadiel (miest na sedenie)	5 (presne)	5
11	Farba automobilu	požaduje sa strieborná metalíza (pri všetkých kusoch rovnaká)	áno
12	Rázvor vozidla (mm)	min. 2670 mm	2690 mm
13	parameter A - priestor pre vodiča a spolujazdca vpredu (merané od brzdového pedálu)	Min. 1000 mm pri prednom sedadle v najnižšej polohe posunutom na doraz vzad (pri kontrolnom meraní je prípustná odchýlka mínus 10 mm)	1100 mm (nameraná hodnota 1080 mm)
14	parameter B - priestor pre spolujazdcov v zradu	Min. 680 mm pri prednom sedadle posunutom na vzdialenosť 1000 mm od brzdového pedálu (pri kontrolnom meraní je prípustná odchýlka mínus 10 mm)	760 mm (nameraná hodnota 727 mm)
15	parameter C - priestor pre hlavu vpredu	Min. 950 mm merané od spojnice sedáku s operadlom, operadlo kolmo k sedáku pri sedadle v najnižšej polohe, merané v predĺženej línii operadla po strop (pri kontrolnom meraní je prípustná odchýlka mínus 10 mm)	1000 mm (nameraná hodnota 985 mm)
16	parameter D - priestor pre hlavu vzadu	Min. 950 mm merané od spojnice sedáku s operadlom v predĺženej línii operadla po strop. Nastavenie sedadiel zodpovedajúce udávanému parametru objemu batožinového priestoru. (pri kontrolnom meraní je prípustná odchýlka mínus 10 mm)	1000 mm (nameraná hodnota 970 mm)
17	parameter E - šírka v lakt'och vpredu	min. 1400 mm (pri kontrolnom meraní je prípustná odchýlka mínus 10 mm)	1400 mm (nameraná hodnota 1507 mm)
18	parameter F - šírka v lakt'och vzadu	min. 1380 mm (pri kontrolnom meraní je prípustná odchýlka mínus 10 mm)	1400 mm (nameraná hodnota 1506 mm)
19	Svetlá výška vozidla (mm)	min. 180 mm	180 mm
20	Objem batožinového priestoru bez sklopených sedadiel meraný od pevnej podlahy batožinového priestoru po vrchný kryt batožinového priestoru metódou podľa ISO3832 (bez priestoru pre umiestnenie rezervy a odkladacích priestorov nachádzajúcich sa pod podlahou)	min. 450 l	520 l
Motor			
21	Druh	plug - in hybrid	áno
22	Maximálny systémový (kombinovaný) výkon	min. 210 kW	225 kW
23	Benzínový motor výkon (kW/k)	min. 135 kW	136 kW
24	Elektromotor s výkonom (kW/k). V prípade viacerých elektromotorov priemerný výkon elektromotorov (kW/k).	min. 75 kW	89 kW

25	Palivo	bezolovnatý benzín, oktánové číslo 95 / elektrina	áno
26	Dojazd v elektrickom režime podľa cyklu WLTP (km)	min. 48 km	75 km
27	Emisná norma	platná v dobe predkladania ponuky	EURO 6D
28	Emisie CO ₂ - vážený priemer podľa normy WLTP (g/km)	horná hranica údajov max. 50 g/km	22 g/km
29	Priemerná spotreba	horná hranica údajov max. 2,2 l / 100 km	1,0 l / 100 km
30	Objem palivovej nádrže (l)	min. 50 l	55
31	Pohon náprav	požaduje sa pohon všetkých štyroch kolies (4x4)	áno
32	Prevodovka	automatická	áno
33	Počet prevodových stupňov	min. 6-stupňová alebo bezstupňová	áno, e-CVT
Bezpečnosť			
34	Alarm	požaduje sa	áno
35	ABS a rozdeľovač brzdového účinku	požaduje sa	áno
36	Protipreklzový systém s obmedzením výkonu motora	požaduje sa	áno
37	Elektronický stabilizačný systém	požaduje sa	áno
38	Kotúčové brzdy vpredu a vzadu	požaduje sa	áno
39	Systém na monitorovanie tlaku v pneumatikách	požaduje sa	áno TPMS
40	Asistent rozjazdu do kopca	požaduje sa	áno HAC
41	Asistent udržiavania v jazdnom pruhu	požaduje sa	áno LTA
42	Asistent varovania pred kolíziou s vozidlami, cyklistami, chodcami s funkciou núdzového brzdzenia	požaduje sa	áno PCS a ESA
43	Počet airbagov	min. 6 (predné s vypínateľným na strane spolujazdca, bočné a hlavové pre vodiča a spolujazdca)	7 SRS airbagov
44	Trojbodové bezpečnostné pásy na všetkých sedadlách (aj tretie sedadlo vzadu v strede)	požaduje sa	áno

45	Bezpečnostný pás zadného sedadla vpravo	Požaduje sa riešenie umožňujúce pripútanie osoby prepravovanej na pravom zadnom sedadle smerom von z vozidla (napr. obráteným použitím stredového bezpečnostného pásu s vypínacím kotviacim prvkom na pravej strane s možnosťou uviesť bezpečnostný pás do pohotovostnej polohy – povytiahnutie a uchytenie o držiak opierky hlavy predného spolujazdca, vid'. ilustračný obrázok	áno
46	Bezpečnostné pásy vodiča a spolujazdca s predpínačom	požaduje sa	áno
47	Predné LED svetlomety	požaduje sa	áno
48	Denné LED svietenie	požaduje sa	áno
49	Vypínateľné obrysové svetlá a denné svietenie pri naštartovanom motore	požaduje sa	áno
50	Predné svetlomety do hmly	požaduje sa (nepožaduje sa v prípade, ak uchádzač ponúkne automobil, ktorého predné svetlomety svojou konštrukciou, riadením distribúcie svetelného lúča a svojim umiestnením plnohodnotne plnia funkciu predných svetlomietov do hmly)	áno
51	Tretie brzdomé svetlo	požaduje sa	áno
52	Hmlové svetlo vzadu	požaduje sa	áno
53	Tmavé fólie	Tmavé fólie s priepustnosťou viditeľného svetla od 10 % do 50 % (extra tmavé) na všetkých sklách vozidla okrem čelného skla a predných bočných skiel na strane vodiča a spolujazdca, vrátane montáže.	áno
Komfort			
54	Posilňovač riadenia	požaduje sa	áno
55	Výškovo a pozdĺžne nastaviteľný kožený multifunkčný volant	požaduje sa	áno
56	Bezklúčové odomykanie a zamykanie a štartovanie tlačidlom	požaduje sa	áno
57	Centrálne zamykanie s diaľkovým ovládaním	požaduje sa	áno
58	Výškovo a pozdĺžne nastaviteľné sedadlo vodiča (sedadlá nesmú obmedzovať komfort sedenia s policajnou výstrojou a výzbrojou napr. nadmerne vyvýšenými bočnými stenami sedáku alebo operadla)	požaduje sa	áno
59	Lakťová opierka vpredu (s odkladacím priestorom)	požaduje sa	áno

60	Tempomat	požaduje sa	áno
61	Elektrické ovládanie okien vpredu a vzadu (vzadu s tzv. deštskou poistkou, t. j. s možnosťou deaktivácie ovládania zadných okien z miesta vodiča)	požaduje sa	áno
62	Osvetlenie batožinového priestoru	požaduje sa	áno
63	Osvetlenie interiéru so samostatným ovládaním vpredu aj vzadu, centrálné ovládanie osvetlenia interiéru vpredu, samostatne ovládateľné prídavné osvetlenie interiéru (čítacia lampa) pre vodiča a spolujazdca vpredu, vypínateľné osvetlenie interiéru pri otvorených dverách.	požaduje sa	áno
64	Automatická klimatizácia min. dvojfázová	požaduje sa	áno
65	Vnútorne spätné zrkadlo so zabezpečením proti oslneniu (min. manuálne prepínateľné)	požaduje sa	áno
66	Elektricky ovládané a vyhrievané vonkajšie spätné zrkadlá	požaduje sa	áno
67	Vyhrievané zadné okno	požaduje sa	áno
68	Svetelný a dažďový senzor	požaduje sa	áno
69	Detské poistky zámkov zadných bočných dverí	požaduje sa	áno
70	Signalizácia otvorenia dverí	požaduje sa	áno
71	Automatické uzamknutie dverí pri rozjazde	požaduje sa	áno
72	Minimálne predné a zadné parkovacie senzory s akustickou signalizáciou a parkovacia kamera	požaduje sa	áno
Interiér/sedadlá			
73	Farba interiéru okrem stropu a stĺpikov	čierna alebo tmavo šedá	áno
74	Uzatvárateľný odkladací priestor integrovaný v palubnej doske pred spolujazdcom	požaduje sa	áno

75	Poťah sedadiel	<p>Poťahy predných sedadiel vrátane hlavových opierok na prednej strane sedačiek musia byť zo zosilneného materiálu (min. 3mm), ktorý zabezpečí maximálnu ochranu exponovaných častí sedadiel pred znečistením a mechanickým poškodením vznikajúcim pri častom nasadaní a vysadaní so špeciálnou výstrojou a výzbrojou pripevnenou na stehnách alebo páse policajta (napr. eko koža). Stredná sedacia a opieracia časť predných sedadiel z textilného materiálu, ktorý okrem požadovaných vlastností zabezpečí dostatočnú priedušnosť a tepelný komfort v zimnom období. Zadné sedadlá z odolného ľahko čistiteľného nenasiakavého materiálu, ktorý zabezpečí ochranu sedadiel pred znečistením eskortovanou osobou.</p> <p>(Poťahy sedadiel musia zabezpečiť ochranu predných sedadiel pred mechanickým poškodením, ktoré vzniká pri nasadaní a vysadaní posádky vozidla s policajnou výstrojou a výzbrojou ako napr. služobná zbraň s puzdrom, zásobníky na zbraň s puzdrom, služobné pta s puzdrom a pod.. Materiál poťahov musí byť nenasiakavý a musí umožňovať ľahkú údržbu počas celej doby životnosti čistením, bez špeciálnych čistiacich prostriedkov. Možnosť ich úplnej demontáže a dôkladného vyčistenia alebo výmeny v prípade nadmerného znečistenia či poškodenia. Vyrobené z hygienicky nezávadných bezzápachových materiálov určených pre vozidlá využívané v nepretržitej prevádzke. Materiál a vyhotovenie zaisťujúce dlhú životnosť poťahov bez vizuálnych zmien. Požaduje sa zachovanie funkčnosti všetkých mechanických prvkov a ovládania sedadiel. Materiál a vyhotovenie zamedzujúce posuvu či krčeniu poťahov.</p> <p>Požaduje sa zachovanie funkčnosti všetkých airbagov bez obmedzenia. Požaduje sa zachovanie bezpečnosti použitím nehorľavých materiálov. Možnosť umiestnenia loga výrobcu povolené len po predchádzajúcom posúdení rozmerov a miesta umiestnenia na základe písomného súhlasu obstarávateľa tak aby umiestnenie loga nenarúšalo celkový vizuál a vzhľad policajného vozidla. (Po dodaní vozidiel je predávajúci povinný na vyžiadanie kupujúceho bezodkladne predložiť kupujúcemu certifikáty preukazujúce splnenie uvedených vlastností poťahov).</p>	áno
76	Opierka hlavy všetkých sedadiel (aj tretie sedadlo vzadu v strede)	požaduje sa	áno
77	Vyhrievanie min. predných sedadiel	požaduje sa	áno

78	Delené sklopné zadné operadlá sedadiel (napr. 60:40, 3:2 a pod.)	požaduje sa	áno
Špeciálne vybavenie			
79	Kompletná príprava pre montáž vozidlovej rádiostanice a montážnej sady (technická špecifikácia je uvedená v hárku "Radiostanica_spec")	požaduje sa	áno
80	Svetelné a zvukové výstražné zariadenie s určením pre Políciu SR (zostava 1) - technická špecifikácia je uvedená v hárku "VRZ_zostava1_spec"	požaduje sa	áno
81	Set polepov na automobil (označenie príslušnosti vozidla k Policajnému zboru SR) - technická špecifikácia je uvedená v hárku Set_polepov_spec	požaduje sa	áno
Iná výbava			
82	Systém zamedzujúci samočinnému uzamknutiu vozidla pri jeho opustení.	požaduje sa	áno
83	2x integrovaná zásuvka USB pre dobíjanie elektrických zariadení v priestore medzi vodičom a spolujazdcom (dostupné aj po montáži doplnkovej výbavy). Riešenie redukciou nie je prípustné.	požaduje sa	áno
84	12V alebo 230V zásuvka v batožinovom priestore	požaduje sa	áno
85	Zadný stierač	požaduje sa	áno
86	Palubný počítač	požaduje sa	áno
87	Ukazovateľ vonkajšej teploty	požaduje sa	áno
88	Nabíjací kábel Mode 2 Typ E/F 10A/230V	požaduje sa	áno

89	<p>Systém riadenia palubnej elektrickej siete schopný efektívne dobíjať obslužnú batériu aj pri prevádzke doplnkovej policajnej výbavy a zariadení s minimálnym odberom 150W. Vozidlá musia umožniť inštaláciu a použitie doplnkovej policajnej výbavy ako zvláštne zvukové a svetelné výstražné zariadenie a rádiostanica.</p> <p>Verejný obstarávateľ požaduje, aby systém varoval posádku v momente keď sa napätie batérie blíži ku kritickej hodnote. Verejný obstarávateľ požaduje varovanie posádky formou zmeny režimu blikania svetelného a zvukového výstražného zariadenia.</p> <p>Verejný obstarávateľ ďalej požaduje, aby systém riadenia palubnej elektrickej siete v momente keď sa napätie batérie ešte viac priblíži ku kritickej hodnote, vypol svetelné a zvukové výstražné zariadenie aj rádiostanicu. Kritickou hodnotou sa rozumie stav elektrickej siete vozidla po ktorého prekročení nebude možné aktivovať a uviesť ho do prevádzky.</p>	požaduje sa	áno, súčasťou systému VRZ
90	Kryt batožinového priestoru (roleta alebo pevný kryt)	požaduje sa	áno
91	Rádio s min. 9" displejom, USB mediálnym vstupom, funkcia zrkadlenia smartfónu Android auto aj Apple carplay, Bluetooth pripojenie telefónu, funkcia handfree telefonovania, anténa a repro sústava pre ozvučenie vozidla	požaduje sa	áno
92	Povinná výstroj a výbava stanovená pre daný druh vozidla (v zmysle zákona č. 106/2018 Z.z., resp. vyhlášky č. 134/2018 Z. z.) - homologizovaný prenosný výstražný trojuholník, rezervné koleso min. dojazdové alebo sada na opravu pneumatík: kompresor a tesniaci prípravok, lekárnička)	požaduje sa	áno
93	Ťažné lano	požaduje sa	áno
94	Pozdĺžne strešné nosiče alebo zabudované montážne body priečnikov	požaduje sa	áno

95	Ručný hasiaci prístroj práškový (2 kg) upevnený v batožinovom priestore na ľahko dostupnom mieste umožňujúcom jeho okamžité použitie.	požaduje sa	áno
96	Sada originálnych gumených rohoží na podlahu + gumenná alebo plastová protišmyková vaňa do kufra s vyvýšenými bočnými okrajmi min. 3 cm. (sada koberčekov sa nepožaduje)	požaduje sa	áno
97	Podložky na upevnenie tabuliek s evidenčným číslom	požaduje sa	áno
98	Sada 4 ks originálnych diskov kolies z ľahkých zliatin min. 18" so sadou 4 ks letných pneumatík kompatibilných s automobilom (celoročné pneu nie sú prípustné). Montáž na vozidle podľa dátumu dodania (15.10. - 30.3. - zimná sada)	požaduje sa	áno
99	Sada 4 ks originálnych diskov kolies z ľahkých zliatin min. 18" so sadou 4 ks zimných pneumatík kompatibilných s automobilom (celoročné pneu nie sú prípustné).	požaduje sa	áno
100	Kladivko na rozbíjanie skiel s rezačom pásov a držiakom umiestnené v priestore vodiča alebo spolujazdca vpredu	požaduje sa	áno
101	Predná palubná monitorovacia kamera - kamera určená na dokumentovanie situácie pred vozidlom, min FullHD, min. 50 fps, uhol záberu min 145st., rozmery max. 90x60x40mm, externá pamäť min. 128Gb, kompatibilná micro SD karta min. 128Gb súčasť dodávky, pevné uchytenie držiaku na čelné sklo prostredníctvom dual-lock alebo pevný magnetický držiak, kompatibilný pripojovací kábel USB-C s napojením do stredového strešného panelu, možnosť vypnutia nahrávania zvuku, prehľadový displej vypínateľný min. 2,3"	požaduje sa	áno zahŕňa montáž, kameru, smart napájanie 12V, SD kartu https://niceboy.eu/en/product/pilot-q9-radar#support

Grafické znázornenie parametrov a až f

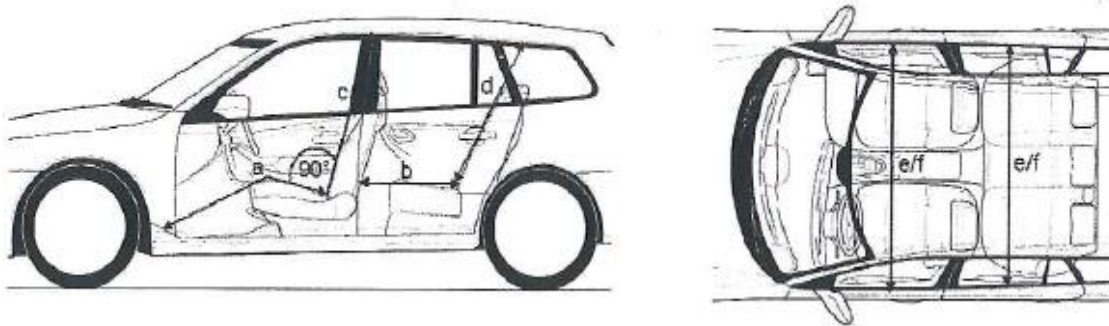

Grafické znázornenie prevedenia požiadavky "Bezpečnostný pás zadného sedadla vpravo"

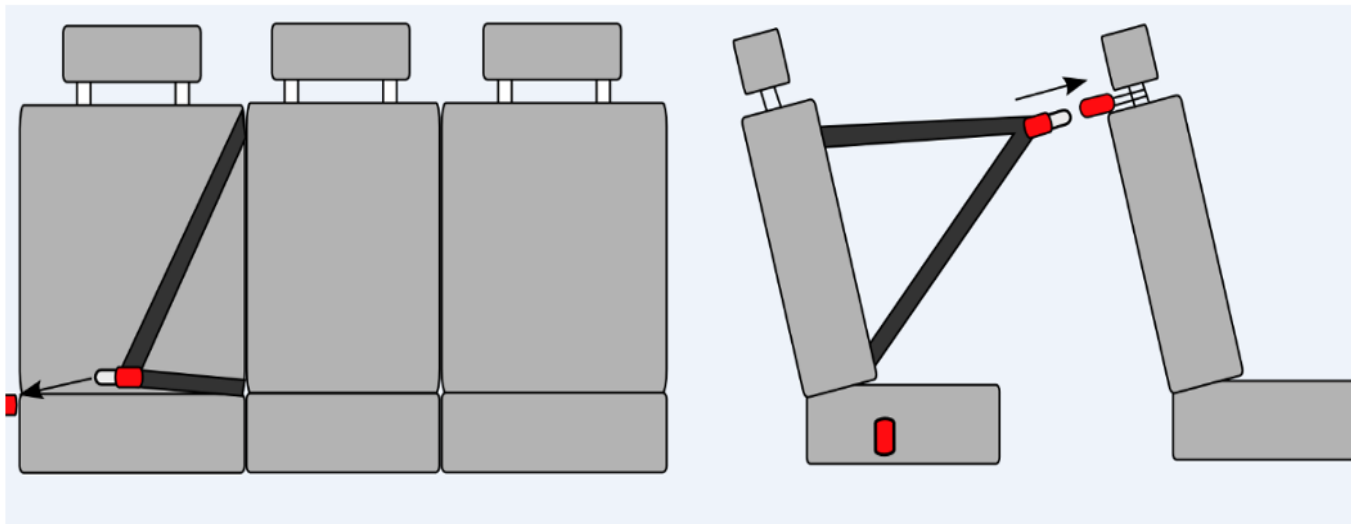

Kompletná príprava pre montáž vozidlovej rádiostanice a montážnej sady - špecifikácia

Verejný obstarávateľ požaduje iba montáž montážnej sady pre inštaláciu vozidlovej rádiostanice SITNO / MATRA TPMe a dodanie a montáž napájacej kabeláže zodpovedajúceho typu s istením. Tzn., že uchádzač bude realizovať len montáž komponentov potrebných pre umiestnenie rádiostanice SITNO / MATRA TPMe a dodanie a montáž napájacej kabeláže zodpovedajúceho typu s istením. Tzn., že uchádzač nacení a v ponukovej cene zahŕnie len montáž komponentov potrebných pre umiestnenie rádiostanice SITNO / MATRA TPMe a dodanie a montáž napájacej kabeláže zodpovedajúceho typu s istením. Samotnú sadu (t. j. všetky jej komponenty, samozrejme okrem napájacej kabeláže zodpovedajúceho typu s istením) dodá uchádzačovi verejný obstarávateľ.

montáž sady komponentov potrebných pre umiestnenie rádiostanice SITNO / MATRA TPMe zahŕňa	Vymedzenie priestoru vo vozidle pre umiestnenie a upevnenie rádiostanice/rádiostaníc (manipulácia s ovládacími prvkami rádiostanice musí byť ľahko dostupná z miesta vodiča a spolujazdca),
	Montáž kabeláže a napájania rádiostanice/rádiostaníc,
	Umiestnenie, upevnenie a pripojenie vozidlovej antény rádiostanice/rádiostaníc
	Umiestnenie držiaku ovládacieho panela na prístrojovej doske vozidla v jej strednej časti tak, aby bola v dosahu vodiča i spolujazdca. Namontovaný ovládací panel rádiostanice nesmie prekážať airbagu vozidla.
	Umiestnenie držiaku rádiobloku „BER“ na ľahko prístupnom mieste z dôvodu programovania v určených časových intervaloch.
	Montáž celej kabeláže tak, aby nedochádzalo k poškodeniu kabeláže ani rádiobloku.
	Konkrétne umiestnenie komponentov a ovládacích prvkov upresní objednávateľ podľa typu dodaného vozidla.
	Vypracovanie montážneho predpisu (cca 15 viazaných plnofarebných strán s textom) podľa podmienok uvedených v zmluve.
Obsah sady komponentov potrebných pre umiestnenie rádiostanice SITNO / MATRA TPMe (uchádzačovi ju dodá verejný obstarávateľ podľa podmienok v zmluve)	držiak rádiobloku "BER"
	držiak ovládacieho panela
	držiak mikrotelefónu
	externý reproduktor (4-8 ohm a 10W)
	anténa s montážou na strechu vozidla (v prípade skrytej inštalácie: anténa na umiestnenie pod plastové nárazníky, tzv. bumper anténa), UHF (380-420MHz), zaťažiteľnosť min.10W, koaxiálny kábel: RG-58 alebo ekvivalent potrebnej dĺžky, konektor FMA s ukončením TNC.
	prepojovacia kabeláž

Set polepov (označenie príslušnosti vozidla k Policajnému zboru SR) - technická špecifikácia

	1	2	3	4	5	6
	Znak Policajného zboru kapota	Nápis POLÍCIA čierny kapota	Pás modro žltý predná kapota	Nápis POLÍCIA čierny reflexný bok	Nápis POLÍCIA čierny matný (obrys) bok	Nápis POLÍCIA čierny/biely vzadu
rozmery	kruh o priemere min. 25 cm (pokiaľ nie je inak dohodnuté s objednávateľom)	minimálna dĺžka nápisu 75 cm (pokiaľ nie je inak dohodnuté s objednávateľom)	šírka pásu nesmie mať menej, ako 15 cm (pokiaľ nie je inak dohodnuté s objednávateľom)	minimálna dĺžka 95 cm (pokiaľ nie je inak dohodnuté s objednávateľom)	minimálna dĺžka 100 cm (pokiaľ nie je inak dohodnuté s objednávateľom)	minimálna dĺžka 30 cm (ak je to priestorovo možné)
množstvo	1	1	1	2	2	1
rozloženie/umiestnenie	v strede na prednej kapote vozidla medzi nápisom POLÍCIA a čelným sklom podľa vzorového vyobrazenia označenia.	v strede prednej kapoty vozidla medzi predným okrajom kapoty a znakom Policajného zboru podľa vzorového vyobrazenia označenia	pozdĺž celej prednej línie kapoty podľa vzorového vyobrazenia označenia.	na boku vozidla po dĺžke predných bočných dverí podľa vzorového vyobrazenia označenia.	umiestnený pod "Nápis POLÍCIA čierny reflexný bok" tak, aby tvoril obrys tohto nápisu	vo vrchnej ľavej časti zadných dverí (ak to tvar a členitosť 5. dverí umožňuje) Alternatívne umiestnenie po odsúhlasení objednávateľom v stredovej osi.
materiál	fólia pre digitálnu tlač	matná fólia	reflexná fólia	reflexná fólia	matná fólia	matná fólia
farba	biela s potlačou	čierna matná - RAL 9005	modrá reflexná - RAL približne 5017 a žltá reflexná - RAL približne 1026	čierna reflexná - RAL-9005	čierna matná - RAL 9005	biela matná RAL 9016 v prípade umiestnenia na modrom podklade alebo čierna matná - RAL 9005 v prípade umiestnenia na žltom podklade
typ písma (font)	N/A	Arial Black	N/A	Arial Black	Arial Black	Arial Black
vlastný návrh riešenia /uchádzač uvedenie vlastnosti použitého materiálu v rozsahu výrobcu materiálu (napr. 3M) a typu materiálu a farbu materiálu/	3M Scotchcal IJ40C-10 (biela) + IJ40-114 (laminácia)	3M Scotchcal 80-22 (čierna matná)	Oracal Oralite VC612 - 023 Blue + 112 FLI Lime	3M Scotchlite 580-85 (čierna reflexná)	3M Scotchcal 80-22 (čierna matná)	3M Scotchcal 80-22 (čierna matná)

	7	8	9	10	11
	Nápis 158 čierny matný	Pás horizontálny modrý boky	Pás modro žltý šikmý vertikálny boky	Pás modro žltý vzadu na 5. dverách a nárazníku	Nápis #POLICIASR čierny matný bok
rozмеры	minimálna dĺžka 20 cm (pokiaľ nie je inak dohodnuté s objednávatelom)	výška pásu nesmie mať menej, ako 15 cm (pokiaľ nie je inak dohodnuté s objednávatelom)	šírka pásu nesmie mať menej, ako 15 cm (pokiaľ nie je inak dohodnuté s objednávatelom).	výška min. 20 cm (ak je to priestorovo možné) dĺžka - celá šírka 5. dverí resp zadná časť nárazníka	minimálna dĺžka 40 cm
množstvo	2	2	2	1	2
rozloženie/umiestnenie	na zadnej bočnej časti vozidla na C slúpiku v úrovni okien	v línii svetlometov pod bočnými oknami podľa vzorového vyobrazenia označenia	podľa vzorového vyobrazenia označenia	na 5. dverách v priestore nad evidenčným číslom a vrchnou hranou 5. dverí a v priestore pod evidenčným číslom na nárazníku resp. spodnej časti 5. dverí	na boku vozidla v dolnej časti predných dverí alternatívne v zadnej bočnej časti (umiestnenie odsúhlasí objednávatel podľa typu vozidla)
materiál	matná fólia	reflexná fólia	reflexná fólia	reflexná fólia	matná fólia
farba	čierna matná - RAL 9005	modrá reflexná - RAL približne 5017	modrá reflexná - RAL približne 5017 a žltá reflexná - RAL približne 1026	modrá reflexná - RAL približne 5017 a žltá reflexná - RAL približne 1026	čierna matná - RAL 9005
typ písma (font)	Arial Black	N/A	N/A	N/A	Arial Black
vlastný návrh riešenia /uchádzač uvedenie vlastnosti použitého materiálu v rozsahu výrobcu materiálu (napr. 3M) a typu materiálu a farbu materiálu/	3M Scotchcal 80-22 (čierna matná)	Oracal Oralite VC612 - 023 Blue	Oracal Oralite VC612 - 023 Blue	Oracal Oralite VC612 - 023 Blue + 112 FLI Lime	3M Scotchcal 80-22 (čierna matná)

Set polepov bude na vozidle rozmiestnený v súlade s vzorovým vyobrazením označenia príslušnosti k Policajnému zboru uvedeného na priloženom obrázku.

Vlastnosti použitého materiálu - Modrá reflexná fólia:

1. Fólia určená na použitie na vozidlách musí byť vyrobená z vysokokvalitného jednovrstvového reflexného materiálu, čo najviac prispôsobiteľného tvarovo zložitým povrchom karosérie, čo umožní v maximálnej miere obmedzenie segmentácie fólie. Materiál musí mať vysokú reflexivitu minimálne 14 cd/lx.m² pri pozorovacom uhle 0,33° a vstupnom uhle 5°,
2. Fólia musí byť na vozidlo aplikovaná v súlade s požiadavkami výrobcu.
3. Fólia musí spĺňať podmienky podľa predpisu Európskej hospodárskej komisie Organizácie Spojených národov (EHK OSN) č. 104 – Jednotné ustanovenia o typovom schvaľovaní odrazových označení pre vozidlá kategórie M, N a O.
4. Záruka po aplikácii vo vertikálnej polohe na karosérii vozidla musí byť minimálne 7 rokov.
5. Odtieň farby musí zodpovedať referenčnej vzorke, ktorá je k nahliadnutiu u objednávateľa/kupujúceho (kód modrej farby približne zodpovedá RAL 5017)

Vlastnosti použitého materiálu - Žltá reflexná fólia:

1. Fólia určená na použitie na vozidlách musí byť vyrobená z vysokokvalitného jednovrstvového reflexného materiálu, čo najviac prispôsobiteľného tvarovo zložitým povrchom karosérie, čo umožní v maximálnej miere obmedzenie segmentácie fólie. Materiál musí mať vysokú reflexivitu minimálne 200 cd/lx.m² pri pozorovacom uhle 0,33° a vstupnom uhle 5°,
2. Fólia musí byť na vozidlo aplikovaná v súlade s požiadavkami výrobcu
3. Fólia musí spĺňať podmienky podľa predpisu Európskej hospodárskej komisie Organizácie Spojených národov (EHK OSN) č. 104 – Jednotné ustanovenia o typovom schvaľovaní odrazových označení pre vozidlá kategórie M, N a O.
4. Záruka po aplikácii vo vertikálnej polohe na karosérii vozidla musí byť minimálne 7 rokov.
5. Odtieň farby musí zodpovedať referenčnej vzorke, ktorá je k nahliadnutiu u objednávateľa/kupujúceho (kód žltej farby približne zodpovedá RAL 1026)

Vlastnosti použitého materiálu - Fólia pre digitálnu tlač: Znak Policajného zboru

1. Kvalitná polymerická fólia pre digitálnu tlač s ochrannou vrstvou proti mechanickému poškodeniu farieb (napr. čistiacimi kefkami)
2. Fólia musí byť vybavená špeciálnym lepidlom.
3. Vrchná ochranná vrstva (laminácia) musí byť z rovnakého materiálu ako podkladový materiál.
4. Záruka po aplikácii vo vertikálnej polohe na karosérii vozidla musí byť minimálne 7 rokov.
5. Stálosť farieb proti UV žiareniu musí byť minimálne 2 roky.

Vlastnosti použitého materiálu - Čierna reflexná fólia: Nápis POLÍCIA

1. Fólia určená na použitie na vozidlách musí byť vyrobená z vysokokvalitného jednovrstvového reflexného materiálu. Materiál musí mať vysokú reflexivitu pri bielej nepotlačenej fólii minimálne 350 cd/lx.m² pri pozorovacom uhle 0,33° a vstupnom uhle 5°,
2. Záruka po aplikácii vo vertikálnej polohe na karosérii vozidla musí byť minimálne 7 rokov.
3. V prípade ak nejde o jednovrstvú fóliu musia byť hrany materiálu zabezpečené (zaliate či zatavené) proti vniknutiu vody a nečistôt.
4. Odtieň farby približne zodpovedá RAL 9005

Iné požiadavky:

Požaduje sa v elektronickej forme spracovať a objednávateľovi/kupujúcemu predložiť na posúdenie a schválenie (schvaľovanie vykoná OAI PPZ MV SR, OA SE MV SR) grafický návrh vyhotovenia polepov s prehľadným umiestnením jednotlivých častí polepu pre ponúkaný typ vozidla. Po odsúhlasení návrhu dodávateľ vykoná polep prvého vozidla, ktorý prejde opätobným posúdením realizácie a schválením zo strany objednávateľa. Po tomto schválení dodávateľ predloží v termíne do 10 pracovných dní vektorovú šablónu použiteľnú na rezanie jednotlivých dielov polepov v elektronickej forme.

V záručnej dobe (v prípade oprávnenej reklamácie) požadujeme do 3 pracovných dní vykonanie obhliadky vozidla u jeho používateľa vrátane výmeny reklamovanej časti setu.

Polep vozidiel s označením príslušnosti k Policajnému zboru Slovenskej republiky musí byť vyhotovené v súlade so schváleným grafickým návrhom a schváleným prvotným vyhotovením.

Aplikáciou označenia príslušnosti vozidiel k Policajnému zboru nesmie dôjsť ku strate alebo obmedzeniu záruky na vozidlo. Uchádzač uvedenú skutočnosť preukáže v ponuke a to vyhlásením výrobcu alebo zástupcu výrobcu ponúkaného vozidla (uviesť v prílohe vlastného návrhu plnenia), že aplikáciou označenia vozidiel príslušnosti k Policajnému zboru nedôjde k strate alebo obmedzeniu záruky na dodávané automobily.

Vzorové vyobrazenie označenia

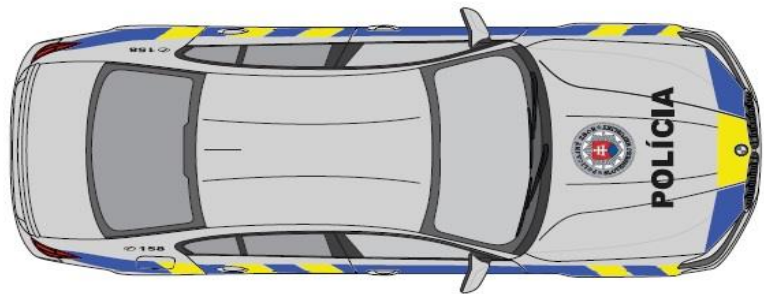

Svetelné a zvukové výstražné zariadenie s určením pre Políciu SR (zostava 1) - technická špecifikácia

		skutočná hodnota parametra ponúkaného riešenia (ak nie je uvedené inak uchádzač uvedie slovo "áno" ak ponúkané parameter spĺňa)
zloženie zostavy	Svetelno-zvuková rampa	ZE Elektra Slender - http://zeelektra.eu/products/p/82/led-dual-colour-slender V uvedenom linku je uvedený základný model rampy, rampa bude výrobcom upravená aby spĺňala požiadavky PZ SR
	Tlakový reproduktor	JS100-C1 - Tlakový reproduktor uvedený na priloženom technickom liste
	Doplnkové svetelné výstražné zariadenia	Personalizovaná výroba podľa modelu automobilu a technických možností: zložené z : 911 Signal NR6B/R http://www.911signal.com/LED-Lightheads/led-lighthouse-nr6-low-profile.html , 911 Signal FIN6B/R http://www.911signal.com/LED-Lightheads/led-lighthouse-fin6-ultra-thin.html , 911 Signal B/R http://www.911signal.com/Hideaway-Lights/3PCS-LED-hideaway-light-ANT-PRO.html , Juluen CR06 https://www.fedsigvama.com/en/product/nanoled-round/ , https://www.juluen.com.tw/product-info.php?id=96 ,
	Ovládacia časť s elektronikou	Juluen SDP212H/R - Software sirény upravený aby spĺňal požiadavky PZ SR
všeobecné požiadavky na zostavu	vhodné pre motorové vozidlá s konštrukčnou rýchlosťou do 250 km/h,	áno
	vymeniteľnosť náhradných dielov	áno
požiadavky na svetelno-zvukovú rampu	Svetelná súprava vo forme majákovej rampy s dvojitém majákom modro-červenej farby (červená vľavo, modrá vpravo) s farebnými krytmi (červený kryt nad miestom vodiča-ľavá strana a modrý nad miestom spolujazdca). Prípustné je aj prevedenie s čírim krytmi a červeno a modro svietiacimi LED diódami.	áno
	Maximálna výška v najvyššom bode 85 mm, maximálna dĺžka 1300 mm, no nesmie presahovať obrysovú šírku strechy vozidla.	áno

aerodynamický nízko profilový tvar s nízkym odporom vzduchu bez nadmerného rušivého aerodynamického hluku a rezonancie. Nábežná hrana nesmie byť kolmá, konštrukcia rampy a jej uchytenia na vozidlo musí byť prevedená tak, aby nevytvárala aerodynamický hluk pri jazde s vozidlom v interiéri vozidla. Požaduje sa plynulý rovnomerný tvar rampy bez zmeny výšky po celej dĺžke rampy.	áno
všetky komponenty rampy musí byť vyrobené z nekorodujúceho materiálu	áno
celá konštrukcia rampy musí byť vodotesná v zmysle homologizačného predpisu EHK č. 65	áno
držiaky rampy musia byť vyhotovené z nekorodujúceho alebo pozinkovaného materiálu, musia umožňovať bezpečné uchytenie, ktoré je možné použiť aj pri prevádzkovej rýchlosti vozidla min. 250 km/h.	áno
kryty rampy musia byť polykarbonátové, nárazuvzdorné s vysokou pevnosťou, odolné voči poveternostným vplyvom, mrazuvzdorné, s tvarovou, materiálovou a farebnou stálosťou a odolnosťou proti UV žiareniu	áno
dĺžka rampy je umiestnená kolmo a symetricky na pozdĺžnu os vozidla	áno
všetky svetlá musia byť LED so stroboskopickým efektom a čo najvyššou hodnotou efektívnej svietivosti a rozptylom svetla v prípustných hodnotách predpisu EHK č. 65. Požaduje sa automatické prepínanie denného a nočného režimu svetelnej rampy (zmena intenzity svietenia).	áno
rampa musí zabezpečovať vyžarovanie svetelného lúča viditeľného zo všetkých strán s vyžarovaním svetla v uhle 360° s LED svetlami so stroboskopickým efektom a maximálnou hodnotou efektívnej svietivosti v prípustných parametroch predpisu EHK č. 65. Účinná svietiacia plocha musí efektívne využívať celú priehľadnú časť krytu rampy.	áno
rampa musí obsahovať 8x nezávislé hlavné priame svetlá - štyri červené a štyri modré - ide o hlavné priame svetlá umiestnené v prednej časti a zadnej časti rampy, ktoré musia byť homologované podľa EHK č. 65 TB2 a TR2 pre dve úrovne svietivosti v režime striedavého záblesku pri zapnutí „vedľajších svetiel“ v uhle 360° okolo svetelnej zostavy podľa metodiky EHK č. 65. Vyžaduje sa vytvorenie efektu stále svietiacej rampy - ak svieti celá červená ľavá časť (hlavné aj vedľajšie svetlo) tak zároveň svieti hlavné svetlo na pravej strane a opačne. Hlavné priame a vedľajšie svetlá sú združené v jednej svetelnej rampe, ktorá je na najvyššom bode vozidla, umiestnená symetricky k pozdĺžnej osi vozidla, pri pohľade na vozidlo kolmo spredu. Vedľajšie svetlá prebiehajú plynule spredu dozadu rampy tak, aby bola zabezpečená viditeľnosť vyžarovaného svetla rampy z každého uhla vozidla k zvislej osi vozidla, t.j. v 360°. Hlavné priame svetlo a vedľajšie svetlo je zložené z min. 3 kusov LED diód so stroboskopickým efektom a čo najvyššou hodnotou efektívnej svietivosti a rozptylu svetla v prípustných hodnotách predpisu EHK č. 65, musia byť umiestnené súmerne po obvode celej rampy okrem priestoru pre displej a reproduktor pod polykarbonátovým krytom zapínané jednotne so spustením svetelnej rampy.	áno
2x nezávislé vyhľadávacie bočné biele LED svetlá s výkonom min. 400 lm (každé) vytvárajúcimi sústredeným svetelným bodom, s nezávislým ovládaním ľavej alebo pravej strany s možnosťou zapnutia aj bez chodu rampy, uložené pod polykarbonátovým krytom na ľavej a pravej strane rampy	áno

	integrovaný červeno blikajúci LED-diódový displej jednoúčelový s nápisom "STOP", umiestnený na výšku krytu rampy, v prednej aj v zadnej časti rampy, predný nápis "STOP" na rampe zrkadlovo otočený. Výška predného aj zadného nápisu STOP musí byť min. 55 mm	áno
Požiadavky na tlakové reproduktory	minimálny výkon 100W a minimálnym akustickým tlakom (pri menovitom výkone 100W a vzdialenosti 1m od zdroja) 120dB v režime použitia sirény.	áno
	Požaduje sa skrytá montáž reproduktoru do prednej časti vozidla (vhodne podľa typu vozidla). Reprodukotor musí byť vhodný do exteriéru s úpravou proti korodovaniu.	áno
Požiadavky na doplnkové svetelné výstražné zariadenia	4 priame výstražné svetlá, na pravej strane vozidla 2 svetlá modrej farby a na ľavej strane vozidla 2 svetlá červenej farby. Ide o doplnkové svetelné výstražné znamenie, t.j. doplnkové výstražné svetlá do masky alebo predných blatníkov, alebo súčasne do masky a predných blatníkov podľa typu vozidla. požadujú sa svetlá LED technológie so stroboskopickým efektom, zložené z min. 6 LED diód (predné/zadné) min 3 LED (bočné) a čo najvyššou hodnotou efektívnej svietivosti v prípustných hodnotách predpisu EHK č. 65 (umiestnenie spresní objednávatel/kupujúci podľa typu vozidla)	áno
	jedno doplnkové výstražné LED svetlo modrej a jedno červenej farby, umiestnené na vnútornej spodnej hrane piatych dverí tak, aby ich svetlo bolo viditeľné po otvorení týchto dverí. Svetlá sú samostatne vypínateľné pomocou vypínača umestneného pri červenom svetle (nezávisle na ostatných výstražných svetiel). požadujú sa svetlá LED technológie so stroboskopickým efektom, zložené z min. 6 LED diód a čo najvyššou hodnotou efektívnej svietivosti v prípustných hodnotách predpisu EHK č. 65. Aktivácia svetiel spolu so 4 priamymi výstražnými svetlami. Umiestnenie: spodná hrana piatych dverí, z vnútornej strany tak aby pri zavretých piatych dverách boli chránené pred poveternostnými vplyvmi (de facto nech sú vo vnútri vozidla). Pri otvorených piatych dverých musia svietich horizontálne v smere dozadu.	áno
Požiadavky na Ovládaciú časť s elektronikou	zosilňovač	áno
	ovládacia jednotka na ovládanie všetkých požadovaných funkcií a komponentov zostavy	áno
	ovládanie všetkých funkcií a komponentov zostavy odnímateľným ovládačom na skrútenom kábli s možnosťou pevného uchytienia do držiaku. Tlačidlá ovládaču podsvietené s možnosťou vizuálnej kontroly činnosti ZVZ.	áno
	požaduje sa ovládanie zapnutia nápisu STOP samostatne pre predný nápis, zadný nápis a obidva súčasne	áno
	mikrofón integrovaný do ovládacej jednotky.	áno
možnosť použitia mikrofónu na slovné hlásenie a to aj v režime výstražných tónov (minimálne dvoch tónov typu WAIL, YELP, HI-LO a povinne tónu HORN primárne klaksónom na volante, prípadne externým tlačidlom	áno	

	podľa dohody s objednávateľom) s prerušením týchto tónov po dobu použitia mikrofónu	
	možnosť prednastavenia výstražného tónu a jeho zmeny prepnutím v manuálnom režime (primárne klaksónom na volante, prípadne externým tlačidlom podľa dohody s objednávateľom), voliteľný tón je nasledujúcim prepnutím v manuálnom režime (alebo automaticky po prednastavenej dobe) vrátený na predchádzajúci tón. Pri vypnutej zostave sa požaduje zachovanie funkcie klaksónu.	áno
	možnosť nastavenia hlasitosti s využitím maximálneho výkonu zariadenia bez skresľovania znižujúceho zrozumiteľnosť alebo sklonu k akustickej väzbe	áno
	možnosť prepínania svetelného denného a nočného režimu (bez zmeny hlasitosti) na ovládacom paneli so svetelnou signalizáciou v ktorom režime je v prevádzke zvukové výstražné zariadenie (pri vypnutí a opätovnom zapnutí zvláštneho zvukového a svetelného výstražného zariadenia bude nastavená pôvodná hodnota a to denný režim)	áno
	možnosť nezávislého ovládania zadnej časti svetelnej rampy bez použitia zvukového signálu počas jazdy vozidla v kolóne	áno
	vypínanie zadnej časti svetelnej rampy	áno
	vizuálna kontrola správnej funkcie svetelnej časti rampy kontrolkou na ovládacom paneli	áno
	stabilita parametrov výstražných tónov	áno
	blokovanie funkcie výstražných tónov pri nefunkčnej svetelnej časti rampy	áno
	možnosť pripojenia rádiostanic používaných v rezorte MV SR do výstupu rozhlasového zariadenia (MATRA, MOTOROLA)	áno
	prevedenie elektroniky: • elektronika rozdelená do rozmerovo malých funkčných jednotiek (samostatne zosilňovač aj ovládacia jednotka) vhodná pre zabudovanie do stredového panela alebo na externú konzolu (umiestnenie elektroniky spresní a odsúhlasí obstarávateľ podľa typu vozidla)	áno
	napájanie podľa palubnej siete vozidla	áno
súlad s predpismi	Zvláštne zvukové a svetelné výstražné zariadenie je určené na motorové vozidlá s právom prednosti jazdy v zmysle § 40 Zákona č. 8/2009 Z. z. a § 13 Vyhlášky č. 9/2009 Z. z.. Výstražné zariadenie musí spĺňať podmienky ustanovené § 18 a 19 Vyhlášky 464/2009 Z. z. , osobitným predpisom Vyhláškou č. 176/1960 Zb. v znení neskorších predpisov a oznámenia Ministerstva zahraničných vecí Slovenskej republiky č. 245/1996 Z. z.. Výstražné zariadenie musí byť homologizované podľa predpisu EHK č. 65, EHK č. 10 alebo Direktívy 72/245/EEC a predávajúci musí tento certifikát ku každému typu zariadenia predložiť pri dodávke. Dodávateľ musí predložiť certifikát na dodávaný typ zariadenia vrátane homologizácie jeho aktívnych komponentov.	áno

iné požiadavky	<p>Predávajúci vyhotoví prvomontáž technických zariadení na každý typ obstarávaného vozidla a prizve objednávateľa na schválenie montáže na ostatné vozidlá. Zároveň dodá návrh montážneho predpisu do 30 dní odo dňa uzavretia zmluvy. Montážny predpis musí obsahovať podrobný popis demontáže a montáže čalúnenia a obkladov interiéru vozidla, montáž elektroniky výstražného zariadenia, blokovú schémou zapojenia, umiestnenie poistiek, fotografie držiakov a prípravkov, ak sú potrebné pre montáž, údržbu a pod.</p> <p>Predávajúci spracuje a dodá schválený (schvaľovanie vykoná OT SITB MV SR, OAI PPZ MV SR, OA SE MV SR) montážny predpis zvláštneho zvukového a svetelného výstražného zariadenia a predprípravy na montáž rádiostanice (celej zostavy podľa jednotlivých komponentov) na každý typ vozidla a v termíne do 10 dní po odovzdaní prvého vozidla odovzdá objednávateľovi.</p>	áno
	<p>Zostava je súčasťou vozidla a vzťahuje sa naň rovnaká záruka ako na vozidlo samotné. Montážou zostavy ZVZ na vozidlo nesmie dôjsť ku strate alebo obmedzeniu záruky na vozidlo. Uchádzač uvedenú skutočnosť preukáže v ponuke a to vyhlásením výrobcu alebo zástupcu výrobcu (uviesť v prílohe vlastného návrhu plnenia), že dodatočnou montážou zvláštneho doplnkového príslušenstva a výbavy nedôjde k strate alebo obmedzeniu záruky na dodávané automobily.</p>	áno
	<p>Objednávateľ požaduje, aby predávajúci v lehote do 30 dní od dodania vykonal bezplatné preškolenie max. 20 technických pracovníkov, týkajúce sa technickej obsluhy prístrojov, ich montáže, technickej profylaktickej údržby v záručnej dobe a podmienok pravidelnej pozáručnej technickej údržby. Školenie technikov musí byť uskutočnené na území SR. Predávajúci zabezpečí dodanie kompletnej technickej dokumentácie k zariadeniu (servisný manuál, schémy zapojenia, katalóg náhradných dielov s objednávacími číslami a pod.) v termíne do 10 dní po odovzdaní prvého vozidla).</p>	áno

Príloha č. 2 Kúpnej zmluvy – Štruktúrovaný rozpočet

Štruktúrovaný rozpočet (obstarávacia cena vozidiel)								
p.č.	Názov položky	poznámka	Počet	jednotková cena v eur bez DPH	jednotková cena v eur s DPH	Celková cena v eur s DPH	rozbor ceny	JC v eur s DPH
1	Plug-in hybrid typu SUV v policajnom prevedení - Toyota RAV4 Plug-In Hybrid, 2.5 Plug in hybrid (306 k), aut. prevodovka e CVT benzín, DYNAMIC	Primárna špecifikácia	400	56 288,43 € bez DPH	67 546,116 € s DPH	27 018 446,40 € s DPH	JC samotného vozidla v eur s DPH (bez hodnoty položiek podľa G4 až G7)	57 688,092 €
							JC Svetelného a zvukového výstražného zariadenia s určením pre Políciu SR (zostava 1) v eur s DPH	5 809,32 €
							JC Kompletnej prípravy pre montáž vozidlovej rádiostanice a montážnej sady v eur s DPH	356,40 €
							JC Set polepov (označenie príslušnosti vozidla k Policajnému zboru SR)	1 710,72 €
							Sada 4 ks originálnych diskov kolies z ľahkých zliatin min. 18" so sadou 4 ks zimných pneumatík kompatibilných s automobíлом (celoročné pneu nie sú prípustné).	1 981,584 €

Príloha č. 3 Kúpnej zmluvy – Zoznam subdodávateľov

názov	sídlo	IČO	údaje o osobe oprávnenej konať za subdodávateľa v rozsahu meno a priezvisko, adresa pobytu, dátum narodenia	Predmet subdodávky	Podiel subdodávky
Carol line spol s.r.o	Sibírska č. 35, Bratislava 831 02	35788445	Ing. Karol Hájek, Strojnícka č. 18794/C, Bratislava 821 05	<ul style="list-style-type: none"> - Set polepov (označenie príslušnosti vozidla k Policajnému zboru SR) - Svetelné a zvukové výstražné zariadenie s určením pre Políciu SR (zostava 1) - Kompletná príprava pre montáž vozidlovej rádiostanice a montážnej sady 	14 %