

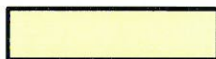

LEGENDA



- EXTERIÉROVÉ SCHODY - RIEŠENÁ OBLASŤ

 Ing. Peter Ivanič autorizovaný stavebný inžinier 2203/A-4-1 Ivana Krasku 15 969 01 Banská Štiavnica 0911 654 610 ivanic@slovanet.sk	PROJEKTANT	ING. PETER IVANIČ	SADA Č.
	STAVEBNÍK	STREDNÁ ODBORNÁ ŠKOLA LESNÍCKA, AKADEMICKÁ 16, BANSKÁ ŠTIAVNICA	
	STUPEŇ	PD PRE STAVEBNÉ POVOLENIE	
	DÁTUM	08/2015	
	FORMÁT	2xA4	
	STAVBA	OBNOVA SCHODOV PRED VSTUPNOU BRÁNOU	
	MIESTO STAVBY	parcela č.3578/1, ul. Akademická BANSKÁ ŠTIAVNICA	
	ČASŤ	ARCHITEKTÚRA	
	OBSAH VÝKRESU	SITUÁCIA	
		MIERKA	Č.VÝKR.
		1:1000	A 1

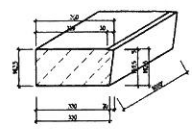
PARCELA C.3278/1, JL. AKADEMICKÁ, BANSKÁ ŠTAVNICA KAMENÁRSKE KONŠTRUKČIE		str.1
OBRÁZOK	SCHÉMATICKÉ ZOBRAZENIE POPIS	MNOŽSTVO
		CELKOVÁ PLOCHA
		42,0m ²
<p>42) Schématický náčrt - blok vzrazen 150x102,5x1890 mm, vrstvený do medzevite žilka. -člna vzhľadom na šírku medzevite vrstva vrstva medzevite žilka. Materiál: prvotný kamol - rybný. Farbový ošed: prýpôsobí funkcionál rybný dierky.</p> 		
<p><small>Všetky rozmery poskytnuté sú v jednotkách milimetrov. Prýpôsobí funkcionál vzhľadom na šírku medzevite žilka.</small></p>		

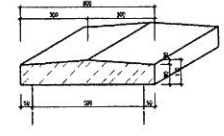
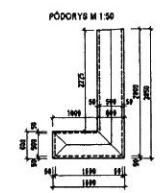
ORNOVA SCHODOV PRED VSTUPOM BRÁNKOU PARCELA C.3278/1, JL. AKADEMICKÁ, BANSKÁ ŠTAVNICA KAMENÁRSKE KONŠTRUKČIE		str.2
OBRÁZOK	SCHÉMATICKÉ ZOBRAZENIE POPIS	MNOŽSTVO
		CELKOVÁ PLOCHA
		2,30m ²
<p>43) Brnkovná trybná žilka vzrazen do medzevite žilka. Materiál: beton - vlnový kamol. Farbový ošed: šty - prýpôsobí funkcionál rybný dierky.</p>  <p>PÓDORYS M 1:50</p> 		
<p><small>Všetky rozmery poskytnuté sú v jednotkách milimetrov. Prýpôsobí funkcionál vzhľadom na šírku medzevite žilka.</small></p>		

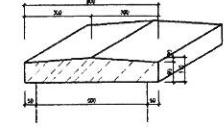
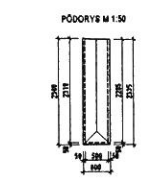
ORNOVA SCHODOV PRED VSTUPOM BRÁNKOU PARCELA C.3278/1, JL. AKADEMICKÁ, BANSKÁ ŠTAVNICA KAMENÁRSKE KONŠTRUKČIE		str.3
OBRÁZOK	SCHÉMATICKÉ ZOBRAZENIE POPIS	MNOŽSTVO
		CELKOVÁ PLOCHA
		1,41m ²
<p>44) Brnkovná trybná žilka vzrazen do medzevite žilka. Materiál: beton - vlnový kamol. Farbový ošed: šty - prýpôsobí funkcionál rybný dierky.</p>  <p>PÓDORYS M 1:50</p> 		
<p><small>Všetky rozmery poskytnuté sú v jednotkách milimetrov. Prýpôsobí funkcionál vzhľadom na šírku medzevite žilka.</small></p>		

POHĽAD ULIČNÝ

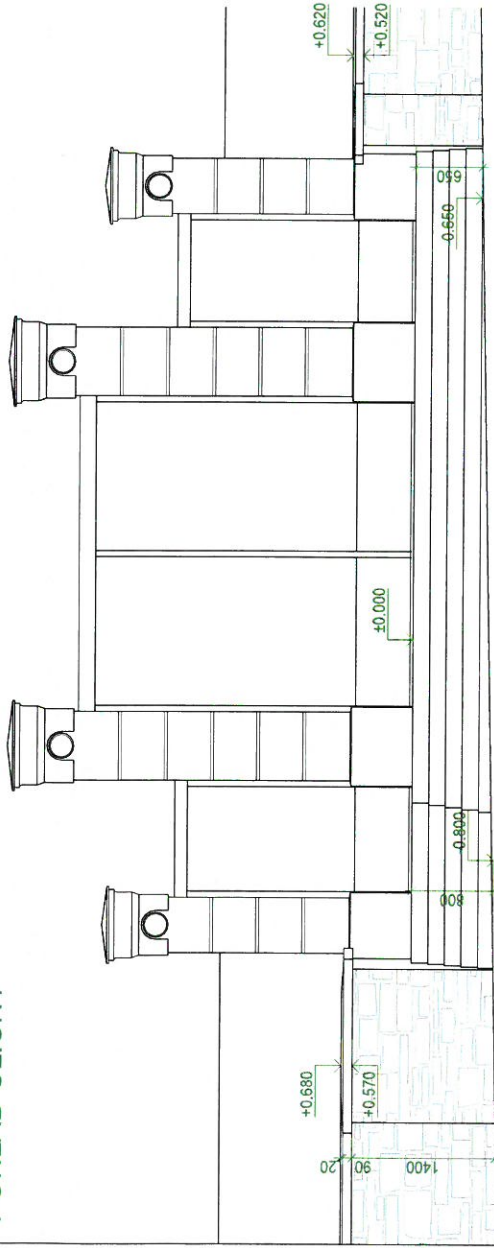

PÓDORYS

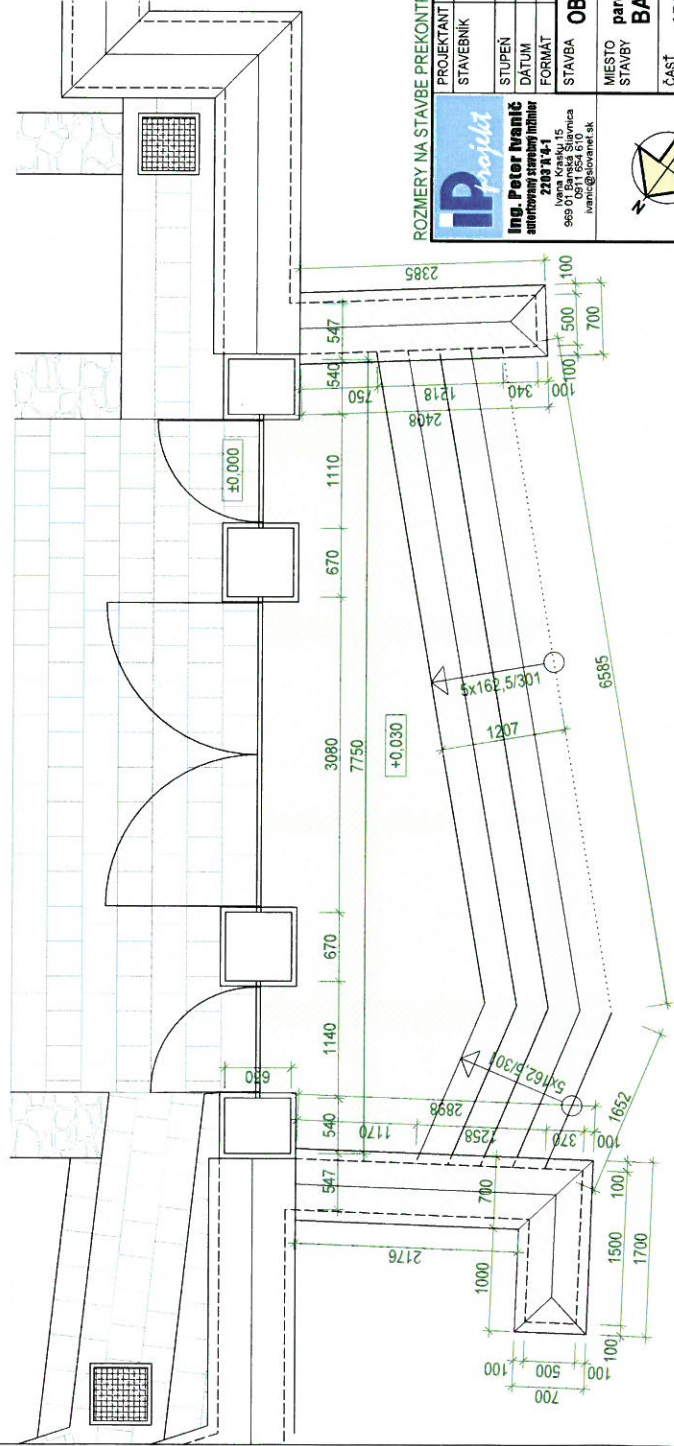

LEGENDA :

POPIS	PLOCHA (m ²)
RYOLITOVÁ DLAŽBA KĽADENÁ DO PIESKOVÉHO LŐŽKA - ODSTRÁNIŤ, DLAŽBA SA SPÄTNE POUŽIJE	17,00
BETÓNOVÁ PODESTA - ODSTRÁNIŤ	12,50
BETÓNOVÉ SCHODY - ODSTRÁNIŤ	10,00
BETÓNOVÉ KRYCIE DOSKY - ODSTRÁNIŤ	4,40

ROZMERY NA STAVBE PREKONTROLOVAŤ !



PROJEKTANT ING. PETER IVANČIČ
 STAVEBNÍK STREDNÁ ODBORNÁ ŠKOLA LESNÍCKA,
 AKADEMICKÁ 16, BANSKÁ ŠTIAVNICA
 STUPEN PD PRE STAVEBNÉ POVOLENIE
 DATUM 08/2015
 FORMÁT 24x4
 STAVBA

SADA Č.
OBNOVA SCHODOV PRED VSTUPNOU BRÁNOU

MIESTO STAVBY parcela č.3578/1, ul. Akademická
BANSKÁ ŠTIAVNICA
 ČASŤ ARCHITEKTÚRA
 OBSAH VÝKRESU PÓDORYS, POHĽAD - STARÝ STAV
 MIERKA 1:50
 Č. VÝKR. **A 2**

POHĽAD ULIČNÝ

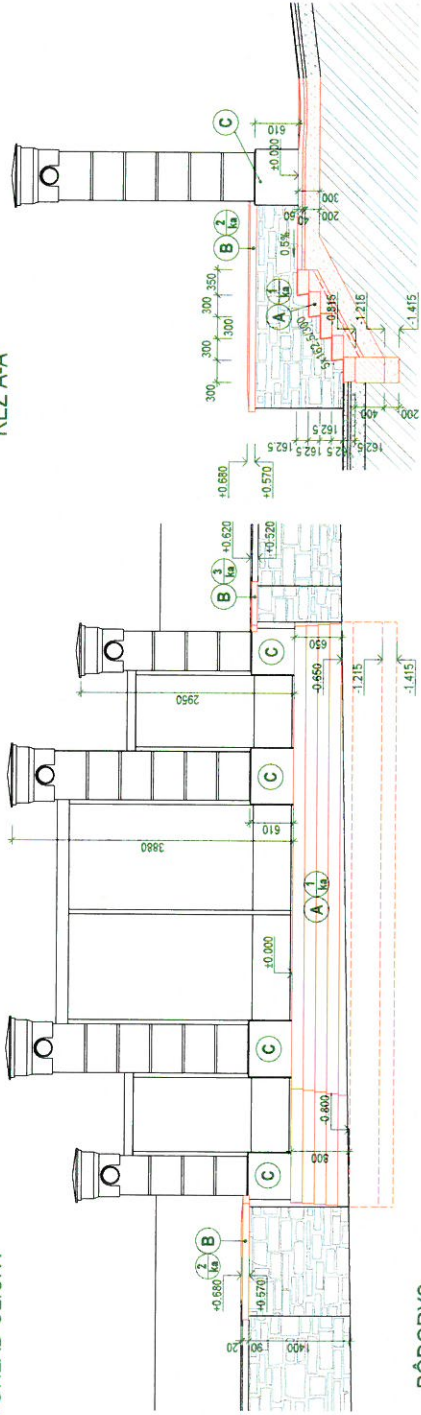

REZ A-A'

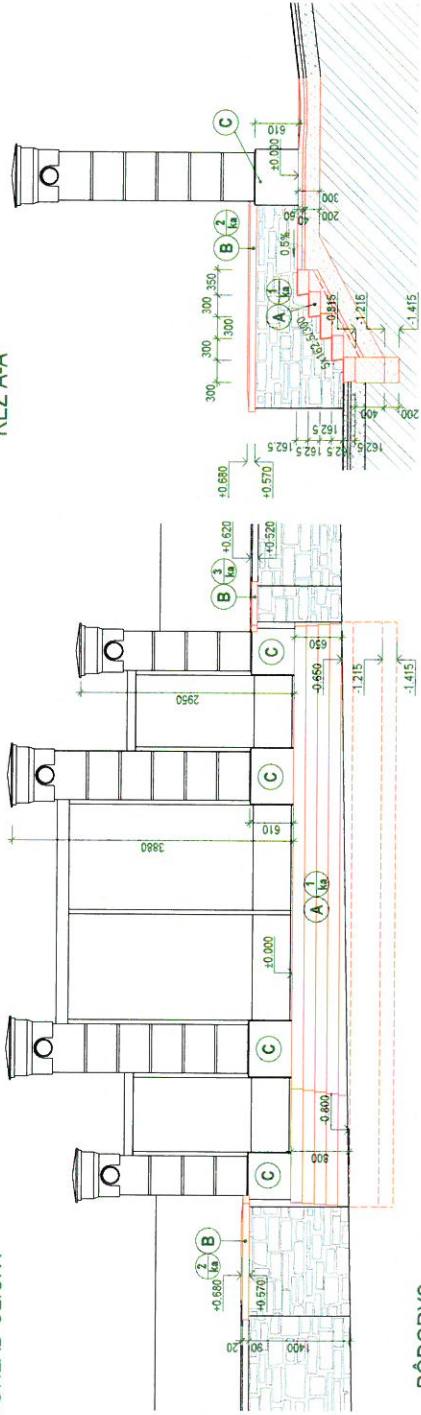

PÓDORYS

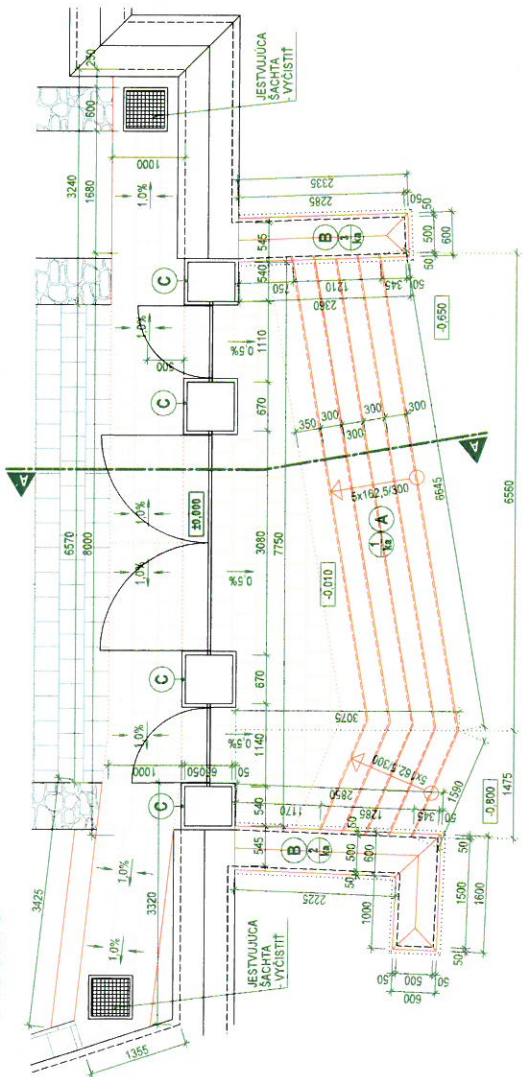

LEGENDA:

M.Č.	POPIS	PLOCHA (m²)
	JESTVUJÚCA RYOLITOVÁ DLAŽBA - BEZ ZMENY	16,00
	RYOLITOVÁ DLAŽBA - PŮVORNÁ DLAŽBA ULIČNÁ DO PIESKOVEHO LÓŽKA - opoždenu ryolitové dlažby výpotk, opadlá dlažba okraj na šliaku, - poškodenu dlažbu doplniť (norm) (odhad 20%). - za branou vyhotoviť odvodňovací rigel vysiadaťvaní smerom k sáčhtám. - jestvužice šachty zvýšiť!	10,00
A	RYOLITOVÁ DLAŽBA - NOVA DLAŽBA ULIČNÁ DO PIESKOVEHO LÓŽKA - ještvuežice betónový poter odiztraň! - príditi nový ryolitový diažbu do pieskoveho lóžka, vysiadaťvaní smerom ku schodisku - farebný vyvolaniť s prízovnou ryolitovou diažbou.	12,70
B	SCHODISKOVÉ schodiskové stupne odiztraň! - schodiskové stupne - bloky z prirodzeneho kamena - nové farebný odiztraň prispôbiť farebnosti použité ryolitovej diažby.	3,80
C	BETONOVÉ KRÝCIE DOSKY - ještvuežice betónové krycie dosky koňnych múrov schodiskova odiztraň! - zrealizovať nové betónové krycie dosky z umelého kamena, farebný odiztraň prispôbiť pôvodným kryciam doskám. - pridaní nových dosiek pred lico mriava max. 50mm. VYSPRAVENÉ OMIETY NA PATE STĽOPU - realizovať nové parkovacie miesta omiety, - realizovať nové parkovacie miesta omiety, - nový náber na celých sľahoch, farebný odiztraň pôvodný (zli). - nový náber na celých sľahoch, farebný odiztraň pôvodný (zli).	

±0,000 - VNŠKOVÁ ÚROVEŇ JEŠTJUJÚCEJ RYOLITOVEJ DLAŽBY TESNE ZA BRANOU

ROZMERY NA STAVBE PREKONTROLOVAŤ!

IP projekty
Ing. Peter Ivančík
 autorizovaný inžinier
 2703/141
 999 81 Banská Štiavnica
 HANDBOHOVÝ 35
 HANDBOHOVÝ 35

PROJEKTANT	ING. PETER IVANČIK
STAVBYNÁ	BAŇSKÁ ŠTIAVNICA
STUPEŇ	PO PRE STAVBE POUVOLENE
DATUM	08/2015
FORMAT	A4
STAVBA	OBNOVA SCHODOV PRED VSTUPNOU BRÁNOU
MESTO STAVBY	baratek 4, 37781, ul. Akademická BAŇSKÁ ŠTIAVNICA
ČASŤ	ARCHITEKTURA
MIERKA	1:50
Č. VÝRR	A 3



VIŠ = 297,599 (0,18m)

Alpian 2009

1. IDENTIFIKAČNÉ ÚDAJE :

NÁZOV STAVBY	:	Oprava schodov pred vstupnou bránou
ČÍSLO PARCELY	:	3578/1
MIESTO STAVBY	:	Banská Štiavnica
OKRES	:	Banská Štiavnica
STAVEBNÍK	:	Stredná odborná škola lesnícka, Akademická 16, Banská Štiavnica
PROJEKTANT	:	Ing. Peter Ivanič, I. Krasku 15, Banská Štiavnica
STUPEŇ	:	PD pre stavebné povolenie
DÁTUM	:	08/2015

2. ZÁKLADNÉ ÚDAJE CHARAKTERIZUJÚCE STAVBU A JEJ PREVÁDZKU :

Projektová dokumentácia rieši obnovu schodiska pred vstupnou bránou do Botanickej záhrady. Súčasťou riešenia je:

- A/ výmena pôvodných schodiskových stupňov za nové,
 - B/ polozenie novej ryolitovej dlažby na podeste pred bránou,
 - C/ predlážnenie spevnenej plochy za bránou s využitím pôvodnej ryolitovej dlažby a vyčistenie jestvujúcich odvodňovacích šácht,
 - D/ odvodnenie spevnenej plochy za bránou,
 - E/ realizácia nových krycích dosiek muriva nachádzajúceho sa po oboch stranách schodiska.
- Schodisko a spevnené plochy sú situované na pozemku parcely č.3578/1 – zastavaná plocha sa nezvňčšuje.

3. TERMÍN ZAČATIA A UKONČENIA STAVBY :

ZAČATIE	:	09/2015
UKONČENIE	:	09/2016

4. PREHĽAD VÝCHODISKOVÝCH PODKLADOV :

- 1/ Podmienky stanovené užívateľom / stavebníkom
- 2/ List vlastníctva
- 3/ Snímka z katastrálnej mapy

5. ČLENENIE STAVBY :

- Stavba je členená nasledovne :
- SO 01 – schodisko a spevnené plochy

6. VECNÉ A ČASOVÉ VÄZBY NA OKOLITÚ ZÁSTAVBU :

Schodisko je samostatne stojaca stavba. Realizáciou stavebných prác nedôjde k obmedzeniu a záberu verejného priestranstva. Skladovanie stavebného materiálu sa bude situovať na pozemku parcely. Stavba nie je časovo viazaná na okolitú zástavbu. Ďalšie podmienky určí stavebný úrad.

7. PREHĽAD UŽIVATEĽOV A PREVÁDZKOVATEĽOV :

Stavebník je užívateľom objektu. Vlastníkom je Banskobystrický samosprávny kraj.

8. STAVEBNÉ RIEŠENIE :

BÚRACIE PRÁCE :

- odstránenie jestvujúcej ryolitovej dlažby vrátane podlažia do hĺbky cca 300mm za bránou,
- odstránenie betónovej podesty pred bránou,
- odstránenie jestvujúceho betónového schodiska,
- odstránenie krycích dosiek muriva nachádzajúceho sa po oboch stranách schodiska.

ZEMNÉ PRÁCE :

Výkopové práce sa budú vykonávať ručne.

A/ VÝMENA PŮVODNÝCH SCHODISKOVÝCH STUPŇOV ZA NOVÉ

Nové schodisko je situované na mieste pôvodného, sú dodržané pôvodné rozmery schodiska, jeho tvar a počet stupňov. Nové schodiskové stupne – bloky z prírodného kameňa sú uložené na betónovej doske vystuženej oceľovou sieťovinou do maltového lôžka. Pod doskou je zhutnený násyp hr.250mm zo štrkodrvy. Farebný odtieň schodiskových stupňov prispôbiť ryolitovej dlažbe.

B/ POLOŽENIE NOVEJ RYOLITOVEJ DLAŽBY NA PODESTE PRED BRÁNOU

Na podeste medzi schodiskom a bránou bude položená nová ryolitová dlažba (rozmery prispôbiť jestvujúcej dlažbe) do pieskového lôžka. Niveleta dlažby na podeste pred bránou a za ňou bude na jednej úrovni – v súčasnosti je povrch podesty pred bránou vďaka betónovému poteru vyšší ako za ňou. Dlažba za bránou vytvára veľmi plytký rigol, ktorý je odvodnený do kanalizačných šácht (viď nasledujúci odsek).

C/ PREDLÁŽNENIE SPEVNENEJ PLOCHY ZA BRÁNOU S VYUŽITÍM PŮVODNEJ RYOLITOVEJ DLAŽBY

Dlažba za bránou vytvára veľmi plytký rigol, ktorý je odvodnený do kanalizačných šácht. Jestvujúca ryolitová dlažba sa vyberie, vytvoria sa nové podkladné vrstvy (v jednej rovine s podestou pred bránou), pôvodná dlažba sa uloží naspäť, poškodená dlažba sa nahradí novou. V tejto ploche sa zrealizuje plytký odvodňovací rigol vyspádovaný k jestvujúcim odvodňovacím šachtám.

D/ REALIZÁCIA NOVÝCH KRYCÍCH DOSIEK MURIVA NACHÁDZAJÚCEHO SA PO OBOCH STRANÁCH SCHODISKA

Nové krycie dosky muriva po stranách schodiska z umelého kameňa sú rozmerovo a veľkostne kópiou pôvodných krycích dosiek. Jediným rozdiel je presah krycích dosiek pred líce muriva – max.50mm (pôvodne 100mm). Farebný odtieň krycích dosiek prispôbiť jestvujúcim doskám.

E/ VYSPRAVENIE OMIETKY NA PĀTÁCH STĽPOV

Odstránenie poškodených častí omietky, realizácia novej sanačnej omietky, nový náter na celých stĺpoch, farebný odtieň pôvodný (žltý).

K. KATEGORIZÁCIA ODPADOV Z REALIZÁCIE STAVBY

S odpadmi z realizácie stavby bude nakladané v závislosti od ich kategórie a s tým súvisiacej možnosti likvidácie, prípadne druhotného využitia.

Materiály zo skupiny č.17 01 - betón, dlaždice, obkladačky budú odvezené a uložené na skládku TKO. Nemajú charakter druhotnej suroviny.

Materiály zo skupiny č.17 05 – zemina sa odvezie na skládku.

Odpad, ktorý nie je možné využiť ako druhotnú surovinu na recykláciu, bude uložený na riadenú skládku TKO. Zhotoviteľ stavby je povinný pri kolaudácii stavby dokladovať spôsob naloženia s odpadom.

Číslo skupiny, podskupiny, druhu	Názov skupiny, podskupiny a druhu odpadu	Kategória odpadu	Množstvo odpadu (t)
17 01	BETÓN, TEHLY, DLAŽDICE, OBKLADAČKY A KERAMIKA		
17 01 01	Betón	0	
17 01 07	Zmesi betónu, tehál, obkladačiek, dlaždíc	0	
17 05	ZEMINA, KAMENIVO A MATERIÁL Z BAGROVÍSK		
17 05 06	Výkopová zemina iná ako v 17 05 05	0	
17 09	INÉ ODPADY ZO STAVIEB A DEMOLÁCIÍ		
17 09 04	Zmiešané odpady zo stavieb a demolácií	0	

VYPRACOVAL: Ing. Peter Ivanič



KRAJSKÝ PAMIATKOVÝ ÚRAD BANSKÁ BYSTRICA

Lazovná ul. č. 8, 975 65 Banská Bystrica

STREDNÁ ODBORNÁ ŠKOLA LESNÍCKA
Banská Štiavnica

Číslo konania : KPUBB-2015/13120-4/42167/MES
V Banskej Štiavnici dňa: 24.06.2015

Dátum:

19. 7. 2015

Alacie číslo:

231

Číslo spisu:

123

ROZHODNUTIE

Krajský pamiatkový úrad Banská Bystrica, vecne a miestne príslušný správny orgán na úseku ochrany pamiatkového fondu, podľa § 11 ods.1 a § 9 ods. 5 zákona č. 49/2002 Z. z. o ochrane pamiatkového fondu v znení neskorších predpisov (ďalej len „pamiatkový zákon“), v spojitosti s § 46 zákona č. 71/1967 Zb. o správnom konaní (správny poriadok) v znení neskorších predpisov (ďalej len „správny poriadok“) vydáva toto **rozhodnutie** :

Krajský pamiatkový úrad Banská Bystrica (ďalej len „KPÚ Banská Bystrica“) podľa § 32 ods. 2 a 4 pamiatkového zákona

rozhodol

o zámere vlastníka Banskobystrického samosprávneho kraja, Nám. SNP 23, 974 01 Banská Bystrica vykonať obnovu schodiska pred vstupnou bránou do Botanickej záhrady pri Strednej odbornej škole lesníckej (ďalej len „SOŠL“), národnej kultúrnej pamiatky (ďalej len „NKP“) Akadémie s areálom, par. C-KN č. 3578/1 v katastrálnom území Banská Štiavnica, evidovanej v Ústrednom zozname pamiatkového fondu pod č. 2503/13 (ďalej len „ÚZPF“), situovanej na Akademickej ulici, v území Pamiatkovej rezervácie Banská Štiavnica, ktorý je z hľadiska záujmov chránených pamiatkovým zákonom

prípustný

a určuje nasledovné **podmienky** :

1. Schodiskové stupne: Hmotu deštruovaných betónových schodiskových stupňov s kovovým armovaním odstrániť a nahradiť ju schodiskovými stupňami z prírodného materiálu vo forme obdĺžnikových kvádrových blokov tvarovo i rozmerovo totožnými s blokmi nástupného schodiska ku SOŠL.
2. Horná podesta schodiska pred vstupnou bránou: odstrániť betónové časti a dlažbu realizovať doplnením ryolitovej kamennej dlažby a jej úroveň zosúladiť s ryolitovou dlažbou za vstupnou bránou ku SOŠL.
3. Betónové prekrytie koruny bočných múrov schodiska odstrániť a nahradiť tvarovou kópiou z prírodného kameňa. Presahy prekrytia maximálne 5 cm;
4. Farebnosť použitej ryolitových článkov – dlažby, schodiskových stupňov – zosúladiť s dlažbou za vstupnou bránou ku SOŠL. Farebnú úpravu povrchov vopred prerokovať s KPÚ Banská Bystrica;
5. Spracovať projektovú dokumentáciu realizácie, ktorej súčasťou bude:
 - a) pôdorys navrhovaného schodiska – (schodiskové stupne, podesta, bočné múry),
 - b) rez navrhovaným schodiskom,
 - c) zameranie súčasného stavu a návrh riešeniaa predložiť ju KPÚ Banská Bystrica;
6. Začiatok a predpokladaný koniec obnovy písomne oznámiť KPÚ Banská Bystrica 5 dní vopred.

Odôvodnenie:

KPÚ Banská Bystrica prijal dňa 12.06.2015 žiadosť vlastníka Banskobystrického samosprávneho kraja, Nám. SNP 23, 974 01 Banská Bystrica, v zastúpení Strednou odbornou

škoolou lesníckou, o vydanie rozhodnutia o zámere vykonať obnovu NKP, schodiska pred vstupnou bránou do Botanickej záhrady pri Strednej odbornej škole lesníckej, NKP Akadémie s areálom v Banskej Štiavnici, par. C-KN č. 3578/1 v katastrálnom území Banská Štiavnica, evidovanej v ÚZPF pod č. 2503/13, situovanej v území Pamiatkovej rezervácie Banská Štiavnica.

Betónové schodisko so železným armovaním smerom od Akademickej ulice cez hlavnú bránu do Botanickej záhrady je v havarijnom stave, začína sa droliť a vznikajú na ňom trhliny. Nakoľko zámerom vlastníka je aj zmenšenie počtu schodiskových stupňov schodiska, KPÚ Banská Bystrica mu určil vypracovať projektovú dokumentáciu v rozsahu, ktorý je zadaný v podmienkach tohto rozhodnutia.

KPÚ Banská Bystrica dňa 23.06.2015 vykonal obhliadku miesta, kde prerokoval so správcom NKP zámer obnovy schodiska a spracoval fotodokumentáciu. Z obhliadky bola písaná zápisnica č. KPUBB-2015/13120-3/42111/MES.

Pre základnú ochranu pamiatkového územia boli vypracované zásady ochrany pamiatkovej rezervácie „Pamiatkový úrad Slovenskej republiky Bratislava: Zásady ochrany pamiatkových území – Pamiatková rezervácia Banská Štiavnica - historické jadro – Pamiatková rezervácia Banská Štiavnica - Kalvária, Zodpovedný spracovateľ: PhDr. Magdaléna Kvasnicová, PhD., Bratislava, december 2004“ (ďalej len „Zásady 2004“).

V zmysle Zásad 2004 sa predmetná parcela par. C č. 3578/1 nachádza v Sektore IV. Zásady 2004: časť C.1.8. Ochrana prvkov prostredia – odsek Dlažby, pri koncepcii obnovy určuje:

- obnoviť kusovú dlažbu v sektore I, IV;
- obnoviť kamenné ryolitové alebo andezitové schodiská, v určujúcich historických komunikáciách, alebo pri významných objektoch v sektore I, IV, V;
- v rozsahu PR postupne odstraňovať všetky plošne vybetónované alebo vyasfaltované plochy.

KPÚ Banská Bystrica konal podľa § 32 ods. 2 a 4 pamiatkového zákona, posúdil zámer z hľadiska ochrany individuálnych hodnôt NKP, záujmov chránených pamiatkovým zákonom a zistil, že pri dodržaní určených podmienok, je prípustný a preto rozhodol tak, ako je uvedené vo výrokovvej časti tohto rozhodnutia.

Štátny pamiatkový dohľad na úseku ochrany pamiatkového fondu podľa § 32 ods. 13 pamiatkového zákona bude vykonávať KPÚ Banská Bystrica.

Každú zmenu tohto rozhodnutia je vlastník povinný prerokovať s KPÚ Banská Bystrica.

Podľa § 44a pamiatkového zákona toto rozhodnutie po uplynutí troch rokov odo dňa nadobudnutia právoplatnosti stráca platnosť, ak v tejto lehote nebol vykonaný úkon, na ktorý sa vzťahuje.

Poučenie:

Proti tomuto rozhodnutiu je možné podať odvolanie Krajskému pamiatkovému úradu Banská Bystrica v súlade s § 53 a 54 správneho poriadku v lehote 15 dní odo dňa doručenia. Toto rozhodnutie je preskúmateľné súdom po vyčerpaní riadnych opravných prostriedkov.



Ing. arch. Zuzana Klasová
riaditeľka
krajského pamiatkového úradu

Doručuje sa:

1. Stredná odborná škola lesnícka, Akademická 16, 969 01 Banská Štiavnica;



Mesto svetového dedičstva



Mesto Banská Štiavnica
Radničné námestie 1, 969 24 Banská Štiavnica

Vaša značka:
Naša značka: 1482/2017/Výst.
Vybavuje: Ing. Ľubica Janeková
Tel.: 045 / 6949603, 0907 818 591
E-mail: lubica.janekova@banskastiavnica.sk
Dátum: 21.3.2017

STREDNÁ ODBORNÁ ŠKOLA LESNÍCKA Banská Štiavnica	
Dátum: 22.3.2017	
Podanie číslo: 80	Číslo spisu: 64
Prílohy:	Vybavuje:

OZNÁMENIE K OHLÁSENIU STAVEBNÝCH ÚPRAV

Stavebný úrad Mesto Banská Štiavnica, ako stavebný úrad príslušný podľa § 117 zákona č. 50/1976 Zb. o územnom plánovaní a stavebnom poriadku (stavebný zákon) v znení neskorších predpisov (ďalej len "stavebný zákon"), posúdil stavebné úpravy, ktoré dňa 8.3.2017 ohlásil

Stredná odborná škola lesnícka, Akademická 16, 969 01 Banská Štiavnica

(ďalej len "stavebník"), a na základe tohto posúdenia podľa § 57 ods. 2 stavebného zákona oznamuje, že

n e m á n á m i e t k y

proti uskutočneniu stavebných úprav

**"Obnova schodov pred vstupnou bránou SOŠL ul. Akademická"
Banská Štiavnica, Akademická 16**

(ďalej len "stavba") na pozemku register "C" parc. č. 3578/1 v katastrálnom území Banská Štiavnica v rozsahu uvedenom v ohlásení.

Poučenie:

Upozorňujeme Vás, že svojpomocne môžete stavbu uvedenú v ohlásení zrealizovať len vtedy, ak zabezpečíte podľa § 44 ods. 2 stavebného zákona jej primerané technické vybavenie a odborný dozor nad jej uskutočňovaním.

Toto oznámenie nenahrádza rozhodnutie, stanovisko, vyjadrenie, súhlas, posúdenie, prípadne iné opatrenie dotknutého orgánu štátnej správy vyžadované osobitným predpisom.

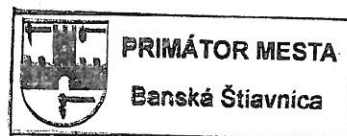

Mgr. Nadežda Babiaková
primátorka mesta

Doručí sa: účastníci (doručenky)
Stredná odborná škola lesnícka, Akademická 16, 969 01 Banská Štiavnica

dotknuté orgány
KPÚ Banská Bystrica, Lazovná 8, 975 65 Banská Bystrica
a/a

Mestský úrad Banská Štiavnica – odd. výstavby, ÚP a ŽP