

Kúpna zmluva č. ...16/2024.....

uzatvorená podľa § 409 a nasl. zákona č. 513/1991 Zb. Obchodný zákonník v znení neskorších predpisov (ďalej v texte tiež ako „**Obchodný zákonník**“)

(ďalej ako „**Zmluva**“)

medzi nasledovnými zmluvnými stranami:

Predávajúci:

Obchodné meno: **KLS spol. s r.o.**
Sídlo: Martina Rázusa 9, 010 01 Žilina
Štatutárny orgán: Ing. Dušan Kasper, konateľ spoločnosti
Zastúpený: Ing. Dušan Kasper
Zápis v Obchodnom registri: Okresného súdu Žilina, oddiel: Sro, vložka č.: 152/L
IČO: 30223288
Bankové spojenie: Tatra banka a.s., pobočka Žilina
Číslo účtu: SK52 1100 0000 0026 2078 8248
Telefón/fax: 041/5003196, 041/5966048
E-mail: obchod1@kls-za.sk

(ďalej ako „**Predávajúci**“)

a

Kupujúci:

Názov: Litterra, n. o.
Sídlo: Železničná 260/27, 05001 Revúca
Právna forma: nezisková organizácia
Štatutárny orgán: Mgr. Jozef Balužinský, riaditeľ Litterra, n. o.
IČO: 53985702
DIČ: 2121555678
IČ DPH: SK 2121555678
Bankové spojenie: Slovenská sporiteľňa
Číslo účtu/IBAN: SK06 0900 0000 0051 8229 3862
E-mail: riaditel@litterra.sk

(ďalej ako „**Kupujúci**“)

a spolu s Predávajúcim ďalej ako „**Zmluvné strany**“)

Článok I

Úvodné ustanovenia

1. Táto Zmluva sa uzatvára na základe výsledku verejného obstarávania s názvom „**Expozičný systém – Výzva č. 43**“, ktoré bolo vyhlásené výzvou na predkladanie ponúk v rámci dynamického nákupného systému zriadeného v zmysle ust. § 58 až § 61 zákona č. 343/2015 Z. z. o verejnom obstarávaní a o zmene a doplnení niektorých zákonov v znení neskorších predpisov (ďalej ako „**ZVO**“), a na základe ktorého bol Predávajúci dňa 21.03.2024 identifikovaný ako úspešný uchádzač vo verejnom obstarávaní (ďalej ako „**verejné obstarávanie**“).
2. Predávajúci sa zaväzuje za podmienok dohodnutých v tejto Zmluve a v súťažných podkladoch verejného obstarávania počas platnosti a účinnosti Zmluvy dodať pre Kupujúceho tovar – „**Interiérové vybavenie**“, vrátane dopravy tovaru a jeho vykládky na miesto určené Kupujúcim, príp. vrátane aj montáže tohto tovaru.

Článok II Predmet zmluvy

1. Predmetom tejto Zmluvy je záväzok Predávajúceho dodať Kupujúcemu v súlade s podmienkami vyplývajúcimi z tejto Zmluvy tovar – „**Expozičný systém**“ definovaný ako súbor modulárnych prvkov zložených z viacerých na seba viažúcich sa materiálových položiek, s nutnou predprípravou na inštaláciu softvérových a hardvérových prvkov pre budúce využitie. Systém je kombináciu úžitkovej a umelecky - dizajnerskej produkcie využívanej na interpretáciu zbierkových predmetov v priestore múzejného zariadenia (ďalej ako „**tovar**“) v požadovanom druhu, množstve a kvalite podľa jednotlivých položiek bližšie špecifikovaných v prílohe č. 1 Zmluvy vrátane súvisiacich služieb, ktorými sa rozumejú doprava, sťahovanie, inštalácia/montáž na mieste určenia, zneškodnenie a vývoz vzniknutého odpadu a previesť na Kupujúceho vlastnícke právo k tomuto tovaru, za čo sa Kupujúci zaväzuje v súlade s podmienkami tejto Zmluvy takto dodaný tovar od Predávajúceho prevziať a zaplatiť Predávajúcemu v tejto Zmluve dojednanú kúpnu cenu spôsobom dohodnutým v tejto Zmluve.

Článok III Dodacie podmienky, termín, miesto

1. Predávajúci sa zaväzuje dodať Kupujúcemu tovar do **10 týždňov** odo dňa nadobudnutia účinnosti tejto Zmluvy.
2. Termín dodania tovaru je možné zmeniť len po vzájomnej písomnej dohode obidvoch Zmluvných strán.
3. Miestom dodania a inštalácie tovaru je:
 - a) sídlo Kupujúceho uvedené v záhlaví tejto Zmluvy alebo
 - b) iné Kupujúcim označené miesto dodania tovaru, len v prípade, ak Kupujúci vopred písomne a dostatočne určito oznámi Predávajúcemu toto iné miesto dodania tovaru (odlišné od sídla Kupujúceho).
4. Dopravu tovaru na miesto dodania zabezpečuje Predávajúci na vlastné náklady.
5. Predávajúci je povinný tovar zabaliť alebo vybaviť na prepravu spôsobom, ktorý je obvyklý pre taký tovar v obchodnom styku, alebo ak nemožno tento spôsob určiť, spôsobom potrebným na uchovanie a ochranu tovaru.
6. Tovar sa považuje za dodaný podpísaním dodacieho listu o odovzdaní a prevzatí tovaru (ďalej len ako „**dodací list**“), za účasti poverených zástupcov oboch Zmluvných strán na mieste, ktoré určí Kupujúci.
7. Zodpovedným zástupcom Kupujúceho na prevzatie tovaru a na podpísanie dodacieho listu je Mgr. Dušan Petro.... Zodpovedným zástupcom Predávajúceho na odovzдание tovaru a na podpísanie dodacieho listu je Ing. Dušan Kasper.
8. Dodací list podpísaný oboma Zmluvnými stranami podľa ods. 7 tohto článku Zmluvy je dokladom o splnení predmetu Zmluvy, teda je potvrdením o tom, že tovar bol dodaný v množstve, v čase a v kvalite definovanej v Zmluve, v súlade s podmienkami vyplývajúcimi z tejto Zmluvy. Dodací list sa vyhotovuje minimálne **v troch (3) rovnopisoch**, z ktorých aspoň jedno (1) vyhotovenie dostane Predávajúci a dve (2) vyhotovenia dostane Kupujúci. Dodací list obsahuje nasledovné minimálne náležitosti:
 - (i) jednotlivé položky dodané v zmysle Zmluvy, s uvedením príslušných množstiev,
 - (ii) dátum a miesto dodania tovaru Predávajúcim a prevzatia tovaru Kupujúcim.
9. Pre vylúčenie pochybností platí, že Kupujúci sa zaväzuje prevziať tovar a podpísať dodací list iba v prípade, ak pri preberaní tovaru Kupujúcim nemá Kupujúci dôvodné pochybnosti o tom, že dodaný tovar bol dodaný v požadovanom množstve, čase a kvalite a môže byť bez akýchkoľvek obmedzení, plne bezpečne a v súlade s príslušnými právnymi predpismi užívaný na stanovený (alebo inak obvyklý) účel. Ak dôjde k odmietnutiu prevzatia tovaru z ktoréhokoľvek dôvodu podľa tohto odseku Zmluvy, tovar má vady a uplatní sa postup v zmysle článku VII Zmluvy.

Článok IV Kúpna cena a platobné podmienky

1. Predávajúci berie na vedomie, že kúpna cena dohodnutá v tejto Zmluve, ktorá zodpovedá hodnote zákazky ako výsledku verejného obstarávania, je maximálna, úplná, pevná a záväzná a Predávajúci zaručuje jej úplnosť počas celej doby trvania Zmluvy. Cena bola dohodnutá v súlade so zákonom NR SR č. 18/1996 Z. z. o cenách v znení neskorších predpisov.
2. Celková cena tovaru je daná súčtom súčtov jednotkových cien tovarov a ich množstiev podľa prílohy č. 1 Zmluvy:
Celková cena bez DPH: **106 010,00 €**
DPH 20%
Celková cena s DPH: 127 212,00 € (slovom: Stodvadsaťsedemtisícdeväťsto dvadsiť 00/100) (ďalej ako „**Kúpna cena**“).
3. Kúpna cena zahŕňa všetky poplatky a náklady súvisiace s dodávkou tovaru a plnením záväzkov Predávajúceho podľa Zmluvy, t. j. najmä DPH, obaly, poistné, balenie, náklady na dodávku (prepravu), príp. montáž a vyloženie tovaru na mieste určenom Kupujúcim.
4. Podkladom pre úhradu Kúpnej ceny je faktúra vystavená Predávajúcim a doručená Kupujúcemu **v troch (3) originálnych rovnopisoch**.
5. Faktúra musí obsahovať všetky náležitosti v zmysle platnej legislatívy, najmä zákona č. 431/2002 Z. z. o účtovníctve v platnom znení a zákona č. 222/2004 Z. z. o dani z pridanej hodnoty v platnom znení, pričom musí obsahovať najmä nasledovné údaje:
 - (i) označenie Predávajúceho a Kupujúceho, peňažný ústav, číslo účtu,
 - (ii) IČO, DIČ, IČ DPH Predávajúceho a IČO, DIČ, IČ DPH Kupujúceho,
 - (i) názvy tovarov, jednotkové množstvá, jednotkové ceny bez DPH,
 - (iv) názov položky, množstvo, cena bez DPH, DPH, cena s DPH,
 - (v) číslo Zmluvy Kupujúceho a deň jej uzatvorenia,
 - (vi) celková fakturovaná suma zaokrúhlená na dve desatinne čísla (s DPH),
 - (vii) dodací list.
6. Kupujúci uhradí Predávajúcemu Kúpnu cenu po riadnom a včasnom dodaní tovaru zo strany Predávajúceho úhradou vo forme bezhotovostného platobného styku, bez poskytnutia preddavku. Kúpna cena bude Kupujúcim uhradená na základe predloženej faktúry vystavenej Predávajúcim a doručenej Kupujúcemu, s lehotou splatnosti **30 kalendárnych dní** odo dňa jej doručenia Kupujúcemu. Lehota splatnosti faktúry začína plynúť dňom nasledujúcim po doručení faktúry Kupujúcemu. Zmluvné strany výslovne súhlasia a potvrdzujú, že takéto dojednanie o dĺžke lehoty splatnosti nie je v hrubom nepomere k právam a povinnostiam vyplývajúcim zo Zmluvy.
7. Ak faktúra neobsahuje náležitosti vyžadované v zmysle platných právnych predpisov alebo ak údaje vo faktúre nie sú uvedené v súlade s podmienkami dohodnutými v Zmluve, je Kupujúci oprávnený vrátiť faktúru Predávajúcemu bez zaplatenia. V takom prípade lehota splatnosti faktúry neplynie. Kupujúci je povinný uviesť dôvod vrátenia faktúry. Lehota splatnosti faktúry začne plynúť až dňom doručenia faktúry, ktorá spĺňa všetky požiadavky stanovené aplikovateľnými všeobecne záväznými právnymi predpismi a požiadavky vyplývajúce z tejto Zmluvy. Zmluvné strany výslovne súhlasia a potvrdzujú, že takéto dojednanie nie je v hrubom nepomere k právam a povinnostiam vyplývajúcim zo Zmluvy.
8. Platba bude uskutočnená v plnej výške na číslo účtu Predávajúceho uvedené na faktúre, a to najneskôr v deň splatnosti faktúry. Za deň splnenia peňažného záväzku Kupujúceho sa považuje deň pripísania dlžnej sumy na účet Predávajúceho. Ak Predávajúci uvedie nesprávne alebo neúplné údaje týkajúce sa banky alebo bankového účtu, faktúra sa považuje za uhradenú dňom odpísania fakturovanej sumy z účtu Kupujúceho bez ohľadu na to, či budú peňažné prostriedky pripísané na účet Predávajúceho.

9. V prípade omeškania Kupujúceho s úhradou faktúry v rozpore s podmienkami dohodnutými v tejto Zmluve je Predávajúci oprávnený Kupujúcemu vyfakturovať úroky z omeškania vo výške stanovenej príslušným osobitným právnym predpisom.

Článok V

Vyhľadania a povinnosti Predávajúceho

1. Predávajúci sa zaväzuje, že Predmet kúpy bude spĺňať požadované vlastnosti vyplývajúce z Prílohy č. 1 tejto Zmluvy.
2. Počas doby trvania Zmluvy je Predávajúci povinný písomne oznámiť Kupujúcemu bez zbytočného odkladu, najneskôr však do 5 pracovných dní od vzniku relevantnej udalosti:
 - (i) vstup Predávajúceho do likvidácie,
 - (ii) začatie exekučného konania na majetok Predávajúceho, a/alebo
 - (iii) začatie konania podľa zákona č. 7/2005 Z. z. o konkurze a reštrukturalizácii a o zmene a doplnení niektorých zákonov v platnom znení,
 - (iv) akékoľvek iné skutočnosti súvisiace s úpadkom alebo hroziacim úpadkom Predávajúceho, ktoré môžu ohroziť schopnosť Predávajúceho plniť podľa tejto Zmluvy.
3. Predávajúci vyhlasuje, že:
 - (i) disponuje všetkými oprávneniami požadovanými príslušnými právnymi predpismi a príslušnými orgánmi na splnenie podmienok Zmluvy a riadnu a včasnú dodávku tovaru a zároveň je dodávanie tovaru v súlade s predmetom jeho podnikateľskej činnosti,
 - (ii) je schopný tovar dodať riadne a včas podľa podmienok Zmluvy a jej príloh.
4. Predávajúci sa zaväzuje byť riadne zapísaný v Registri partnerov verejného sektora pri uzavretí Zmluvy a po celú dobu jej trvania, ak mu taká povinnosť vyplýva zo zákona č. 315/2016 Z. z. o registri partnerov verejného sektora a o zmene a doplnení niektorých zákonov (ďalej len „**Zákon o RPVS**“).
5. Predávajúci sa zaväzuje že zamestnanci Predávajúceho poskytujúci plnenie podľa Zmluvy nebudú zamestnaní nelegálne a nebudú vykonávať nelegálnu prácu.
6. Pri plnení sa Predávajúci zaväzuje dodržiavať všetky aplikovateľné všeobecne záväzné právne predpisy vzťahujúce sa k zákazu korupcie a korupčného správania, pričom sa Predávajúci najmä, nie však výlučne:
 - (i) zdrží akejkolvek formy korupcie a korupčného správania v súvislosti s plnením podľa Zmluvy alebo akéhokolvek správania, ktoré môže vyvolať pochybnosti o tom, že sa korupcie zdržiava;
 - (ii) zaväzuje poskytnúť Kupujúcemu a/alebo akémukoľvek orgánu verejnej správy oprávnenému na to v zmysle aplikovateľných všeobecne záväzných právnych predpisov plnú a bezodkladnú súčinnosť;
 - (iii) zaväzuje bezodkladne oznámiť Kupujúcemu akékoľvek podozrenie z korupčného správania súvisiaceho s plnením podľa Zmluvy a poskytnúť súčinnosť pri preskúvaní tohto oznámenia;
 - (iv) vyhlasuje, že nemá a nebude mať žiadne prepojenie so žiadnou osobou pôsobiacou v rámci Kupujúceho, najmä so štatutárnym orgánom Kupujúceho alebo jemu blízkou osobou a osobou oprávnenou Kupujúcim na konanie v zastúpení Kupujúceho alebo jej blízkou osobou, ak by ktorákoľvek z nich mohla pre Predávajúceho priaznivo ovplyvniť uzatvorenie Zmluvy alebo spôsob realizácie práv a povinností Zmluvných strán podľa Zmluvy.
7. Predávajúci sa zaväzuje nedopustiť sa nekalosúťažného konania, konania v rozpore s právnymi predpismi na ochranu hospodárskej súťaže, v rozpore so zásadami poctivého obchodného styku a plniť svoje záväzky súvisiace so Zmluvou voči svojim zamestnancom a/alebo dodávateľom riadne a včas.
8. Predávajúci sa zaväzuje svojim konaním nepoškodzovať ani neohrozovať dobré meno a/alebo oprávnené záujmy Kupujúceho.
9. Predávajúci je povinný dodržiavať všetky aplikovateľné všeobecne záväzné právne predpisy a pokyny udelené mu Kupujúcim alebo treťou osobou určenou Kupujúcim tak, aby pri plnení podľa Zmluvy alebo v súvislosti s ním nedošlo k poškodeniu alebo znehodnoteniu majetku Kupujúceho

- alebo tretích osôb. Ak sa zistí porušenie povinnosti Predávajúceho podľa predchádzajúcej vety, je Poskytovateľ povinný uviesť poškodenú vec do pôvodného stavu alebo nahradiť poškodenú vec novou vecou toho istého typu (a ak to nie je možné, vecou najbližšieho podobného typu alebo druhu), pričom nemá nárok na úhradu rozdielu medzi hodnotou novej veci a poškodenej veci platnej v čase pred jej poškodením. Pri vstupe do priestorov budov určených Kupujúcim alebo treťou osobou určenou Kupujúcim sa Predávajúci taktiež zaväzuje zabezpečiť a zodpovedá za to, že jeho zamestnanci alebo subdodávatelia do takýchto priestorov nebudú:
- (i) vnášať zbrane, strelivo, výbušniny, výrobky obranného priemyslu, alebo ich napodobeniny;
 - (ii) alkohol, omamné a psychotropné látky a iné biologické a chemické látky;
 - (iii) fotografické prístroje a kamery bez predchádzajúceho povolenia Kupujúcim;
 - (iv) predmety zjavne nesúvisiace s plnením podľa Zmluvy.
10. Predávajúci sa zaväzuje pri dodávaní plnení do priestorov spomenutých v ods. 9 tohto článku Zmluvy konať v súlade so všeobecne záväznými právnymi predpismi na úseku ochrany pred požiarmi.
 11. Predávajúci má zakázané o plnení podľa Zmluvy, ak bude mať byť realizované v priestoroch Kupujúceho alebo priestoroch tretej osoby určenej Kupujúcim, vyhotovovať písomný, obrazový, zvukový alebo iný záznam.
 12. Predávajúci berie na vedomie, že Zmluva podlieha kontrole nakladania s prostriedkami Kupujúceho. Za týmto účelom môžu príslušné orgány kontroly podľa osobitných právnych predpisov (napr. Najvyšší kontrolný úrad slovenskej republiky, Hlavný kontrolór Banskobystrického samosprávneho kraja a jeho útvar) požadovať od Kupujúceho akékoľvek údaje, dokumenty alebo vysvetlenia súvisiace s plnením podľa Zmluvy. Ak bude na účely podľa tohto odseku potrebná akákoľvek súčinnosť Predávajúceho, Predávajúci sa ju zaväzuje Kupujúcemu poskytnúť bez zbytočného odkladu na písomnú výzvu Kupujúceho, a to aj po zániku Zmluvy z akéhokoľvek dôvodu.
 13. Predávajúci sa tiež zaväzuje strpieť výkon auditu/kontroly súvisiaceho s dodávaným plnením, a to oprávnenými osobami na výkon tejto kontroly/auditú a poskytnúť im všetku potrebnú súčinnosť.
 14. Predávajúci nie je oprávnený bez predchádzajúceho písomného súhlasu Kupujúceho poskytnúť, odovzdať, oznámiť, sprístupniť, zverejniť, publikovať, rozširovať, vyzradiť ani použiť inak než na účely plnenia svojho záväzku vyplývajúceho z predmetu Zmluvy žiadnu z informácií, o ktorej sa pri plnení podľa Zmluvy dozvedel. Predávajúci je povinný zabezpečiť riadne a včasné utajenie takýchto informácií a zachovávanie povinnosti mlčanlivosti aj u svojich zamestnancov, štatutárnych orgánov, členov štatutárnych orgánov, dozorných orgánov, členov dozorných orgánov, zástupcov, splnomocnencov, subdodávateľov alebo iných spolupracujúcich tretích osôb a akýchkoľvek im spriaznených osôb, pokiaľ im takéto informácie boli poskytnuté, odovzdané, oznámené a/alebo sprístupnené v súvislosti s plnením podľa Zmluvy. Predávajúci berie na vedomie, že Zmluva a informácie získané na základe jej realizácie, prípadne akékoľvek ďalšie súvisiace informácie, môžu podliehať aplikovateľným ustanoveniam zákona č. 211/2000 Z. z. o slobodnom prístupe k informáciám a o zmene a doplnení niektorých zákonov (zákon o slobode informácií) v znení neskorších predpisov, a preto tieto môžu podliehať povinnosti Kupujúceho zverejniť ich alebo poskytnúť v súlade s týmto právnym predpisom; Predávajúci berie na vedomia súhlasí, že Kupujúci takéto informácie zverejní a/alebo sprístupní v rozsahu povinností a spôsobom vyplývajúcom zo zákona podľa predchádzajúcej vety.

Článok VI

Povinnosť mlčanlivosti o osobných údajoch

1. Zmluvné strany sa týmto zaväzujú, že budú dodržiavať záväzok mlčanlivosti na základe zákona č. 18/2018 Z. z. o ochrane osobných údajov v znení neskorších predpisov, ktorý sa vzťahuje na všetky citlivé informácie vrátane osobných údajov, s ktorými sa môže pri plnení svojich zmluvných povinností oboznámiť, a to v akejkoľvek forme (najmä písomnej, elektronickej, alebo ústnej) a na základe Nariadenia Európskeho parlamentu a Rady (EÚ) 2016/679 z 27. apríla 2016 o ochrane fyzických osôb pri spracúvaní osobných údajov a o voľnom pohybe takýchto údajov,

ktorým sa zrušuje smernica 95/46/ES (všeobecné nariadenie o ochrane údajov). Zmluvné strany sa zaväzujú, že citlivé informácie alebo osobné údaje, s ktorými sa oboznámia, nebudú okrem povinností vyplývajúcich zo všeobecne záväzných právnych predpisov nijako zverejňovať, ani ich akoukoľvek formou reprodukovat' alebo podávať ich akýmkoľvek tretím neoprávneným osobám. Zmluvné strany sa zhodli, že ak by pri plnení tejto Zmluvy malo dochádzať k spracúvaniu osobných údajov zo strany ktorejkoľvek Zmluvnej strany ako sprostredkovateľom v mene druhej Zmluvnej strany ako ich prevádzkovateľom, Zmluvné strany uzatvoria pred začatím ich spracúvania dohodu o podmienkach spracovania osobných údajov. Zmluvné strany sa zaväzujú, že citlivé informácie, alebo osobné údaje s ktorými sa oboznámia, nebudú okrem povinností vyplývajúcich zo všeobecne záväzných právnych predpisov nijako zverejňovať, ani ich akoukoľvek formou reprodukovat' alebo podávať ich akýmkoľvek tretím neoprávneným osobám.

Článok VII

Záruka a zodpovednosť za vady

1. Predávajúci vyhlasuje a zaručuje, že tovar bude Kupujúcemu dodaný alebo dodávaný v súlade a v rozsahu, kvalite a za podmienok dohodnutých v Zmluve a jej prílohách.
2. Predávajúci sa zaväzuje, že si dodaný tovar zachová vlastnosti v zmysle Zmluvy a zodpovedá za vady tovaru počas záručnej doby, ktorá je **24 mesiacov**. Ak je na tovare alebo jeho obale vyznačená lehota na použitie, neskončí sa záručná doba pred uplynutím tejto lehoty.
3. Záručná doba začína plynúť odo dňa podpísania dodacieho listu oboma Zmluvnými stranami. Predávajúci môže záručnú dobu jednostranne predĺžiť, a to vyhlásením o predĺžení záruky.
4. V prípade poskytnutia záruky za akosť začína záručná doba plynúť okamihom prechodu nebezpečenstva škody na Kupujúceho.
5. Záručná doba neplynie počas doby, počas ktorej Kupujúci nemôže užívať tovar pre jeho vady, za ktoré zodpovedá Predávajúci. Rovnako sa prerušuje záručná doba na tie časti tovaru, pri ktorých sa odstraňujú reklamované vady, a opätovne začína plynúť až dňom nasledujúcim po dni písomného potvrdenia zo strany Kupujúceho o odstránení vady. V prípade väd tovaru, pri ktorých odstránenie je možné len výmenou veci (tovaru) alebo jej nahradením, začína záručná doba plynúť odznova dňom nasledujúcim po dni odstránenia takto opravených väd a ich písomným prevzatím zo strany Kupujúceho.
6. Záruka sa vzťahuje aj na všetky vady spôsobené vadou materiálu, prípadne vadnou súčasťou tovaru. Predávajúci zodpovedá za vady materiálu, vady spôsobené výrobcom a akékoľvek iné vady.
7. Tovar má vady, ak nezodpovedá výsledku určenému v Zmluve, účelu jeho použitia, príp. nemá vlastnosti výslovne stanovené Zmluvou alebo jej prílohami alebo všeobecne záväznými právnymi predpismi alebo platnými technickými normami; tovar má vady aj vtedy, ak nie je dodaný v Zmluvne požadovanom množstve alebo neboli dodržané vyhradené dodacie podmienky podľa čl. III Zmluvy. Tovar má vady aj vtedy, ak je dodaný iný tovar, než určuje Zmluva.
8. Predávajúci zodpovedá za vady tovaru, ktoré má tovar v okamihu jeho odovzdania a prevzatia Kupujúcemu, bez ohľadu na to, kedy ich Kupujúci zistí, a to aj vtedy, ak sa vada stane zjavnou až po tomto okamihu, pokiaľ Kupujúci oznámi vady Predávajúcemu najneskôr v posledný deň záručnej doby. Predávajúci je povinný bez zbytočného odkladu, avšak najneskôr do 5 pracovných dní odo dňa doručenia ich uplatnenia Predávajúcemu, tieto vady odstrániť, za podmienky, že sa Zmluvné strany nedohodnú inak.
9. Ak má tovar pri preberaní zjavné vady, je Kupujúci oprávnený podpísanie dodacieho listu odmietnuť. O odmietnutí spíšu Zmluvné strany zápis, v ktorom sa tieto zjavné vady uvedú; zápis sa spíše v dvoch rovnopisoch a odovzdá každej zo Zmluvných strán. Predávajúci je povinný bez zbytočného odkladu, najneskôr do 5 pracovných dní odo dňa spísania záznamu, tieto vady odstrániť, za podmienky, že sa Zmluvné strany nedohodnú inak. Po ich odstránení je Predávajúci povinný opätovne vyzvať Kupujúceho na prevzatie tovaru v zmysle tohto odseku a na podpísanie dodacieho listu. Ak si Zmluvné strany dohodnú dlhšiu lehotu, než 5 pracovných dní, dohodne sa aj termín, dokedy najneskôr je Predávajúci povinný začať s odstraňovaním väd; ak sa takýto termín

nedohodne, Predávajúci musí začať odstraňovať vady do 2 pracovných dní od vyhotovenia zápisu v zmysle tohto odseku.

10. Predávajúci zodpovedá aj za vady tovaru vzniknuté po odovzdaní tovaru Kupujúcemu, ak boli tieto spôsobené porušením povinností Predávajúceho alebo nepravdivosťou jeho vyhlásení a garancií.
11. Vady tovaru vzniknuté po odovzdaní tovaru Kupujúcemu je Kupujúci povinný písomne reklamovať u Predávajúceho bez zbytočného odkladu po ich zistení. V reklamácií uvedie Kupujúci svoje požiadavky a voľbu medzi nárokmi v zmysle ods. 12 tohto článku Zmluvy. Na účely reklamačného konania postačí, ak Kupujúci zašle Predávajúcemu reklamáciu prostredníctvom elektronickej pošty.
12. Ak Predávajúci dodal tovar s vadou/vadami, Kupujúci môže na náklady Predávajúceho:
 - (i) požadovať odstránenie vady/vád dodaním náhradného tovaru namiesto vadného tovaru, alebo
 - (ii) požadovať odstránenie vady/vád dodaním chýbajúceho tovaru.Voľba medzi nárokmi uvedenými v tomto odseku patrí Kupujúcemu. Úplné a včasné odstránenie vád si Zmluvné strany písomne potvrdia v uplatnenej reklamácií.
13. Ak Predávajúci neodstránil vady v lehote podľa ods. 8 tohto článku Zmluvy alebo ak písomne oznámi Kupujúcemu pred uplynutím lehoty na ich odstránenie, že vady neodstráni, môže Kupujúci:
 - (i) požadovať od Predávajúceho primeranú zľavu z Kúpnej ceny, alebo
 - (ii) odstúpiť od Zmluvy.

Voľba medzi nárokmi z neodstránenia vád uvedenými patrí Kupujúcemu, pričom platia nasledovné zásady:

- a) V prípade, že bude Kupujúci postupovať podľa písm. i tohto odseku tohto článku Zmluvy, zľava z Kúpnej ceny sa určí prednostne na základe písomnej dohody Zmluvných strán. Ak sa Zmluvné strany nedohodnú na primeranej zľave z Kúpnej ceny do 30 dní odo dňa doručenia reklamácie Predávajúcemu, vypočíta sa zľava ako súčet rozdielu medzi hodnotou tovaru, ktorú by mal mať tovar bez vád a hodnotou vadného tovaru v čase, kedy sa mal tovar dodať a nákladov, ktoré bude musieť Kupujúci vynaložiť na činnosti, ktoré sú nevyhnutné na to, aby sa tovar stal bezvadným v zmysle Zmluvy.
- b) Ak bude zľava z Kúpnej ceny uplatnená ešte pred vystavením faktúry za dodaný tovar, ku ktorému sa zľava z Kúpnej ceny bude vzťahovať, Predávajúci je povinný fakturovanú Kúpnu cenu znížiť o sumu zľavy.
- c) Ak k uplatneniu zľavy z Kúpnej ceny dôjde až po vystavení faktúry za dodaný tovar, Predávajúci je povinný vystaviť Kupujúcemu faktúru (dobropis) na opravu základu DPH v zmysle platných právnych predpisov. Dodávateľ je povinný vystaviť a doručiť opravnú faktúru (dobropis) najneskôr do 15 dní odo dňa, kedy bola zľava z Kúpnej ceny aplikovaná podľa vyššie určených podmienok. Na doručenie opravnej faktúry (dobropisu) sa inak vzťahujú ustanovenia tejto Zmluvy o náležitostiach a doručovaní faktúr.

Článok VIII

Zodpovednosť za škodu a zmluvné pokuty

1. Ak Predávajúci nedodrží termín dodania tovaru dohodnutý v Zmluve, má Kupujúci právo uplatniť si voči Predávajúcemu zmluvnú pokutu vo výške **0,5 % z Kúpnej ceny bez DPH** nedodaného tovaru za každý i začatý deň omeškania, a to aj opakovane, a Predávajúci sa zaväzuje takto uplatnenú zmluvnú pokutu uhradiť.
2. Ak Predávajúci poruší akúkoľvek povinnosť uvedenú v čl. III Zmluvy, má Kupujúci právo uplatniť si voči Predávajúcemu zmluvnú pokutu vo výške **100,- Eur (slovom: sto eur)** za každé jednotlivé porušenie, a to aj opakovane, a Predávajúci sa zaväzuje takto uplatnenú zmluvnú pokutu uhradiť.
3. Ak sa ktorékoľvek z vyhlásení, ubezpečení alebo garancií Predávajúceho uvedených v čl. V ods. 1, 2 a 4 a 8 až 14 Zmluvy ukáže čo i len z časti nepravdivé a/alebo Predávajúci poruší povinnosť v nich uvedenú, má Kupujúci právo uplatniť si voči Predávajúcemu zmluvnú pokutu vo výške **500,- Eur (slovom: päťsto eur)** za každé jednotlivé porušenie, a to aj opakovane, a Predávajúci sa zaväzuje takto uplatnenú zmluvnú pokutu uhradiť.

4. Ak Predávajúci postúpi alebo založí pohľadávky zo Zmluvy v rozpore s ustanovením čl. XI ods. 8 Zmluvy, má Kupujúci právo uplatniť si voči Predávávúcemu zmluvnú pokutu **vo výške 100 % z finančného objemu** takto postúpenej, založenej alebo odpredanej pohľadávky; finančným objemom sa rozumie celková hodnota istiny vrátane hodnoty príslušenstva pohľadávky k dátumu postúpenia alebo odpredaja alebo inej dispozície s pohľadávkou.
5. Ak Predávajúci nesplní alebo poruší ktorúkoľvek jeho povinnosť týkajúcu sa subdodávateľov podľa čl. X Zmluvy, je Kupujúci oprávnený uplatniť si u Predávávúceho a Predávajúci sa zaväzuje zaplatiť zmluvnú pokutu vo výške **5 % z Kúpnej ceny podľa čl. IV ods. 2 Zmluvy bez DPH**, každý, čo i len začatý deň porušenia/nesplnenia povinnosti, a to aj opakovane.
6. Ak Predávajúci riadne a včasne neodstráni reklamované vady tovaru podľa čl. VII Zmluvy, je Kupujúci oprávnený uplatniť si u Predávávúceho a Predávajúci sa zaväzuje zaplatiť zmluvnú pokutu **vo výške 1 % z Kúpnej ceny bez DPH**, a to za každý aj začatý deň omeškania.
7. V súvislosti s plnením povinností a práv Predávávúceho podľa Zmluvy, Zmluvné strany neočakávajú, že by Kupujúci mohol spôsobiť Predávávúcemu akúkoľvek škodu a prípadná výška zodpovednosti Kupujúceho za škodu podľa tejto Zmluvy je preto limitovaná úrokmi z omeškania, na ktoré je Predávajúci oprávnený v zmysle čl. IV ods. 9 Zmluvy.
10. Zmluvné strany prehlasujú, že považujú dohodnuté výšky zmluvných pokút uvedených v tejto Zmluve za primerané, pretože pri rokovaniach o dohode o výške týchto zmluvných pokút prihliadali na hodnotu a význam týmito zmluvnými pokutami zabezpečovaných zmluvných povinností Predávávúceho.
11. Zmluvné pokuty podľa tejto Zmluvy je možné kumulovať. Kupujúci je oprávnený uplatniť zmluvnú pokutu kedykoľvek po tom, čo mu vznikne nárok na jej zaplatenie. Akékoľvek zmluvné pokuty podľa Zmluvy budú uplatnené formou penalizačnej faktúry, výzvy, alebo iného dokladu vyhotoveného Kupujúcim. Splatnosť zmluvnej pokuty je 30 dní odo dňa jej písomného uplatnenia Kupujúcim voči Predávávúcemu.
12. Uplatnením alebo zaplatením zmluvnej pokuty nie je dotknuté právo Kupujúceho na odstúpenie od Zmluvy, úroky z omeškania a na náhradu vzniknutej škody. Vznikom nároku na zaplatenie zmluvných pokút podľa Zmluvy nie je dotknutý nárok Kupujúceho na náhradu škody, a to v celom rozsahu škody. Odstúpením od Zmluvy alebo úhradou uplatnenej škody nezaniká nárok na úhradu zmluvnej pokuty.
13. Zaplatenie zmluvnej pokuty Predávajúcim nezbavuje Predávávúceho povinnosti dodať tovar podľa Zmluvy.

Článok IX **Ukončenie Zmluvy**

1. Táto Zmluva sa uzatvára na dobu neurčitú. Zmluvu je možné ukončiť písomnou dohodou Zmluvných strán, alebo písomným odstúpením od Zmluvy niektorou Zmluvnou stranou.
2. V prípade zániku Zmluvy dohodou Zmluva zaniká dňom uvedeným v tejto dohode. V dohode sa upraví aj vzájomné nároky Zmluvných strán vzniknuté z plnenia zmluvných povinností alebo z ich porušenia ku dňu zániku Zmluvy dohodou.
3. Predávajúci je oprávnený od Zmluvy odstúpiť na základe jednostranného písomného oznámenia výlučne vtedy, ak:
 - a) sa Kupujúci dostane do omeškania s úhradou Kúpnej ceny a je v omeškaní dlhšie ako 30 dní, a to napriek predchádzajúcemu písomnému upozorneniu Predávávúceho s poskytnutím primeranej lehoty na nápravu, ktorá nesmie byť kratšia ako 3 pracovné dni; alebo
 - b) Kupujúci poruší zákaz podľa čl. XI ods. 8 Zmluvy, bez poskytnutia dodatočnej primeranej lehoty na splnenie povinnosti a s účinkami odo dňa doručenia tohto oznámenia Kupujúcemu.
4. Kupujúci si na účely Zmluvy vyhradzuje, že porušenie povinností Predávávúceho alebo nepravdivosť vyhlásení a/alebo záruk Predávávúceho, uvedených v čl. III ods. 1 a 5 Zmluvy, v čl. V ods. 1, 3, 4, 6, 8 až 14, v čl. X v celom rozsahu a v čl. XI ods. 8 Zmluvy, sa považuje **za podstatné porušenie** Zmluvy. V prípade podstatného porušenia Zmluvy je Kupujúci oprávnený odstúpiť od Zmluvy na základe jednostranného písomného oznámenia bez poskytnutia dodatočnej primeranej lehoty na splnenie povinnosti a s účinkami odstúpenia odo dňa doručenia

- tohto oznámenia Predávajúcemu. Odstúpenie podľa čl. VII ods. 13 Zmluvy sa taktiež považuje za odstúpenie pre podstatné porušenie Zmluvy s účinkami podľa tohto odseku Zmluvy.
5. Kupujúci smie od Zmluvy odstúpiť bez poskytnutia dodatočnej primeranej lehoty na splnenie povinnosti na základe jednostranného písomného oznámenia s účinkami odstúpenia odo dňa doručenia tohto oznámenia Predávajúcemu aj v prípade, ak k Predávajúci, jeho štatutárny orgán alebo člen jeho štatutárneho orgánu alebo dozorný orgán alebo člen jeho dozorného orgánu bol právoplatne odsúdený za trestný čin korupcie, za trestný čin poškodzovania finančných záujmov Európskej únie, za trestný čin legalizácie výnosu z trestnej činnosti, za trestný čin založenia, zosnovania a podporovania zločineckej skupiny, za trestný čin založenia, zosnovania a podporovania teroristickej skupiny, za trestný čin terorizmu a niektorých foriem účasti na terorizme, trestný čin nevyplatenia mzdy a odstupného alebo za trestný čin, ktorého skutková podstata súvisí s podnikaním.
 6. Kupujúci smie od Zmluvy odstúpiť aj z iných než tu výslovne uvedených dôvodov. Takéto odstúpenie pre menej podstatné porušenie Zmluvy však predpokladá, že pred doručením odstúpenia Kupujúci Predávajúceho vyzval na splnenie jeho povinnosti v primeranej, nie kratšej ako 5-dňovej lehote a Predávajúci svoju povinnosť ani v dodatočnej primeranej lehote, ktorá mu na to bola poskytnutá, nespĺnil.
 7. Odstúpenie od Zmluvy musí mať písomnú formu a musí byť druhej Zmluvnej strane doručené, pričom účinky takéhoto odstúpenia nastávajú dňom doručenia odstúpenia druhej Zmluvnej strane.

Článok X

Využitie subdodávateľov

1. Predávajúci predkladá v prílohe č. 2 k tejto Zmluve zoznam všetkých svojich subdodávateľov (identifikačné údaje a predmet subdodávky) a údaje o osobe oprávnenej konať za každého subdodávateľa v rozsahu meno a priezvisko, adresa pobytu, dátum narodenia. Až do splnenia tejto Zmluvy je Predávajúci povinný oznámiť Kupujúcemu akúkoľvek zmenu údajov o subdodávateľovi.
2. Predávajúci je oprávnený kedykoľvek počas trvania tejto Zmluvy vymeniť ktoréhokoľvek subdodávateľa, a to za predpokladu, že nový subdodávateľ disponuje oprávnením na príslušné plnenie Zmluvy podľa § 32 ods. 1 písm. e) ZVO, ako aj spĺňa povinnosť zápisu do registra partnerov verejného sektora, ak zákon pre takéhoto subdodávateľa tento zápis vyžaduje. Najneskôr 7 dní pred prijatím subdodávky od nového subdodávateľa, alebo od uzavretia zmluvné vzťahu s novým subdodávateľom (podľa toho ktorá udalosť nastane skôr, je Predávajúci povinný oznámiť Kupujúcemu (identifikačné) údaje o novom subdodávateľovi a o osobe oprávnenej konať za nového subdodávateľa v rozsahu meno a priezvisko, adresa pobytu, dátum narodenia a zároveň predložiť Kupujúcemu doklad preukazujúci, že nový subdodávateľ spĺňa podmienku účasti osobného postavenia podľa § 32 ods. 1 písm. e) ZVO pre daný predmet subdodávky. Až do splnenia tejto Zmluvy je Predávajúci povinný oznámiť Kupujúcemu akúkoľvek zmenu údajov o novom subdodávateľovi.
3. Povinnosti uvedené v ods. 1 a 2 tohto článku nie je Predávajúci povinný plniť v prípade subdodávateľov, ktorí mu dodávajú tovary.
4. V prípade porušenia ktorejkoľvek z povinností týkajúcej sa subdodávateľov alebo ich zmeny má Kupujúci právo odstúpiť od Zmluvy a má nárok na zmluvnú pokutu vo výške 5% zo zmluvnej ceny, za každé porušenie ktorejkoľvek z vyššie uvedených povinností, a to aj opakovane.
5. Predávajúci sa zaväzuje v plnom rozsahu uhradiť subdodávateľom riadnu a včasnú odplatu za všetky subdodávateľské plnenia a uhradiť im akékoľvek dodatočné náklady súvisiace s takýmito subdodávateľskými vzťahmi, na ktoré majú v zmysle Zmluvy s Predávajúcim nárok, pričom všetky časti plnenia, ktoré budú poskytované formou subdodávok, budú na výlučné náklady Poskytovateľa a na jeho nebezpečenstvo.

Článok XI

Záverečné ustanovenia

1. Táto Zmluva nadobúda platnosť dňom jej podpisu oprávnenými zástupcami oboch Zmluvných strán a účinnosť dňom nasledujúcim po dni jej prvého zverejnenia v Centrálnom registri zmlúv (www.crz.gov.sk) v zmysle § 47a zákona č. 40/1964 Zb. Občiansky zákonník v platnom znení a § 5a zákona č. 211/2000 Z. z. o slobodnom prístupe k informáciám a o zmene a doplnení niektorých zákonov (zákon o slobode informácií) v znení neskorších predpisov.
2. Táto Zmluva sa vyhotovuje v štyroch (4) rovnopisoch s platnosťou originálu, pričom každá Zmluvná strana obdrží po dva (2) jej rovnopisy.
3. Akékoľvek zmeny alebo doplnenia tejto Zmluvy je možné robiť len písomne, očíslowanými dodatkami, schválenými a riadne podpísanými obidvomi Zmluvnými stranami, a to v súlade so zákonom o verejnom obstarávaní a ustanoveniami ostatných platných právnych predpisov.
4. Práva a povinnosti neupravené v tejto Zmluve sa riadia príslušnými ustanoveniami Obchodného zákonníka a aplikovateľnými ustanoveniami ostatných všeobecne záväzných právnych predpisov platných a účinných v Slovenskej republike.
5. Ak sa ktorýkoľvek z v Zmluve výslovne uvedených a aplikovaných právnych predpisov stane počas trvania Zmluvy neúčinným, Zmluvné strany budú vykladať Zmluvu v dobrej viere a v súlade so zásadami poctivého obchodného styku tak, aby sa v Zmluve uvedené dojednania odkazujúce na použitie týchto právnych predpisov aplikovali (i) s ohľadom na nové platné a účinné právne predpisy, ktoré právny predpis podľa tohto ustanovenia Zmluvy nahradili, ak také existujú a (ii) s ohľadom na účel, s ktorým boli v Zmluve uvedené; účelom ich uvedenia v Zmluve je najmä zabezpečiť určitosť, predvídateľnosť, platnosť a transparentnosť touto Zmluvou založeného zmluvného vzťahu.
6. V prípade, ak niektoré ustanovenie Zmluvy je alebo sa z akéhokoľvek dôvodu stane neplatné, neúčinné, alebo nevynútiteľné, nemá a ani nebude to mať za následok neplatnosť, neúčinnosť alebo nevynútiteľnosť ostatných ustanovení Zmluvy. Zmluvné strany sú povinné v dobrej viere, rešpektujúc zásadu dobrých mravov rokovať tak, aby bolo neplatné, neúčinné alebo nevynútiteľné ustanovenie písomne nahradené iným ustanovením, ktorého vecný obsah bude zhodný alebo čo možno najviac podobný ustanoveniu, ktoré je nahradzované, pričom účel a zmysel Zmluvy musí byť zachovaný. Do doby, pokiaľ takáto dohoda nebude uzatvorená, rovnako v prípade, ak k nej vôbec nedôjde, použijú sa na nahradenie neplatného, neúčinného alebo nevynútiteľného ustanovenia iné ustanovenia Zmluvy a ak také ustanovenia nie sú, potom sa použijú ustanovenia slovenských právnych predpisov a inštitútov, ktoré sú upravené slovenským právnym poriadkom, pričom sa použijú také ustanovenia, ktoré zodpovedajú kritériám predchádzajúcej vety.
7. Predávajúci sa zaväzuje byť riadne zapísaný v registri partnerov verejného sektora po dobu trvania tejto Zmluvy, ak mu taká povinnosť vyplýva zo *zákona č. 315/2016 Z. z. o registri partnerov verejného sektora a o zmene a doplnení niektorých zákonov v znení neskorších predpisov* (ďalej ako „**Zákon o RPVS**“). Predávajúci sa zaväzuje zabezpečiť, aby jeho subdodávatelia v zmysle § 2 ods. 1 písm. a) bod 7 Zákona o RPVS boli riadne zapísaní v registri partnerov verejného sektora po dobu trvania subdodávateľskej zmluvy, ak im taká povinnosť vyplýva zo Zákona o RPVS. Predávajúci je povinný na požiadanie Kupujúceho predložiť všetky zmluvy so svojimi subdodávateľmi. Porušenie ktorejkoľvek z povinností Predávajúceho podľa tohto ustanovenia Zmluvy je jej podstatným porušením a zakladá právo Kupujúceho na odstúpenie od tejto Zmluvy s právnymi účinkami ukončenia Zmluvy *ex tunc*, a/alebo právo Kupujúceho požadovať od Predávajúceho zaplatenie zmluvnej pokuty vo výške Kúpnej ceny dohodnutej podľa tejto Zmluvy, čím nie je nijako dotknutý nárok Kupujúceho požadovať od Predávajúceho náhradu škody vzniknutej Kupujúcemu v dôsledku nesplnenia vyššie uvedených povinností Predávajúceho. Zmluvné strany prehlasujú, že výšku zmluvnej pokuty považujú za primeranú, pretože pri rokovaníach o dohode o výške zmluvnej pokuty prihliadali na hodnotu a význam touto zmluvnou pokutou zabezpečovanej zmluvnej povinnosti.
8. Zmluvné strany sa dohodli, že ich vzájomná komunikácia súvisiaca s touto Zmluvou si pre svoju záväznosť vyžaduje písomnú formu. Zmluvné strany využívajú pre svoju komunikáciu prednostne

elektronickú formu komunikácie, čo však nijako nevylučuje možnosť písomnej komunikácie Zmluvných strán ani v listinnej podobe. Zmluvné strany sa zaväzujú, že ich vzájomná komunikácia bude prebiehať v slovenskom jazyku. Každá písomnosť predkladaná ktoroukoľvek Zmluvnou stranou v súvislosti s touto Zmluvou bude predkladaná v slovenskom jazyku. V prípade, ak bola dokumentácia vyhotovená v inom jazyku ako v jazyku podľa predchádzajúcej vety, pre jej použitie pre účely tejto Zmluvy je potrebný úradný preklad do slovenského jazyka, ak Kupujúci neurčí inak.

8.1. V prípade, ak bude podľa tejto Zmluvy potrebné doručovať inej Zmluvnej strane akúkoľvek písomnosť v listinnej podobe, doručuje sa táto písomnosť na adresu Zmluvnej strany uvedenú v záhlaví tejto Zmluvy, dokiaľ nie je zmena adresy písomne oznámená Zmluvnej strane, ktorá písomnosť doručuje. Takto doručovaná písomnosť sa bude považovať za doručенú:

- a) dňom jej prevzatia adresátom – t.j. Zmluvnou stranou, ktorej sa písomnosť doručuje (ďalej aj ako „**adresát**“), alebo
- b) dňom, kedy adresát odmietne osobne alebo poštou/expresnou kuriérskou službou doručovanú písomnosť prevziať, alebo
- c) dňom, kedy pošta/expresná kuriérska služba vráti doručovanú písomnosť odosielajúcej Zmluvnej strane ako nedoručenú.

8.2. V prípade, ak bude podľa tejto Zmluvy potrebné doručovať inej Zmluvnej strane akúkoľvek písomnosť elektronicky prostredníctvom Ústredného portálu verejnej správy, Zmluvné strany sa zaväzujú mať na tento účel zriadené a aktívne elektronické schránky, a za deň doručenia písomnosti Zmluvnej strane (adresátovi) do elektronickej schránky prostredníctvom Ústredného portálu verejnej správy podľa tohto bodu Zmluvy sa považuje najbližší pracovný deň bezprostredne nasledujúci po kalendárnom dni, kedy bola písomnosť uložená do elektronickej schránky zmluvnej strany, ktorá je jej adresátom, a to aj vtedy, ak sa táto Zmluvná strana (adresát) o takto zasielanej písomnosti na základe tejto Zmluvy nedozvedela.

8.3. V prípade, ak bude podľa tejto Zmluvy potrebné doručovať inej Zmluvnej strane akúkoľvek písomnosť elektronicky prostredníctvom e-mailu, bude takáto písomnosť považovaná za doručенú momentom, kedy bude elektronická správa k dispozícii prístupná na e-mailovom serveri slúžiacom na prijímanie elektronickej pošty Zmluvnej strany, ktorá je jej adresátom, teda momentom, kedy Zmluvnej strane, ktorá je odosielateľom, príde potvrdenie o úspešnom doručení zásielky; ak nie je objektívne z technických dôvodov možné nastaviť automatické potvrdenie o úspešnom doručení zásielky, Zmluvné strany výslovne súhlasia s tým, že ich vzájomná komunikácia podľa tohto odseku Zmluvy nebude prebiehať prostredníctvom e-mailu. Za účelom realizácie doručovania prostredníctvom e-mailu sa Zmluvné strany zaväzujú:

- a) vzájomne si písomne oznámiť svoje e-mailové adresy, ktoré budú v rámci tejto formy komunikácie záväzne používať a aktualizovať, pričom nesplnenie tejto povinnosti bude zaťažovať tú Zmluvnú stranu, ktorá aktualizáciu neoznámila, a zásielka/písomnosť doručенá na neaktuálnu e-mailovú adresu sa bude považovať na účely tejto Zmluvy za riadne doručенú,
- b) vzájomne si písomne oznámiť všetky údaje, ktoré budú potrebné pre tento spôsob doručovania,
- c) zabezpečiť nastavenie technického vybavenia (e-mailové konto), ktoré bude spĺňať všetky parametre pre splnenie požiadavky týkajúcej sa potvrdenia doručenia elektronickej správy, vrátane pripojených dokumentov; ak to nie je objektívne možné z technických dôvodov, Zmluvná strana, ktorá má tento technický problém, je jeho existenciu povinná oznámiť druhej Zmluvnej strane, pričom na doručovanie písomností sa uplatní postup podľa tohto článku ods. 8 bod 8.1. alebo 8.2. tejto Zmluvy.

9. Každá zo Zmluvných strán sa zaväzuje, že neprevedie nijaké práva a povinnosti (záväzky) vyplývajúce z tejto Zmluvy, resp. ich časť na iný subjekt bez predchádzajúceho písomného súhlasu druhých Zmluvných strán. V prípade porušenia tejto povinnosti, bude zmluva o prevode

(postúpení) zmluvných záväzkov, neplatná. V prípade porušenia tejto povinnosti jednou zo Zmluvných strán, je iná Zmluvná strana oprávnená od zmluvy odstúpiť, a to s účinnosťou odstúpenia ku dňu, keď bolo písomné oznámenie o odstúpení od Zmluvy doručené druhej Zmluvnej strane. Tým nie je dotknuté právo na náhradu škody.

10. Zmluvné strany sa zaväzujú pri realizácii Zmluvy konať v dobrej viere, v súlade so zásadami poctivého obchodného styku, dodržiavať všetky ustanovenia Zmluvy, ako aj všetky ustanovenia aplikovateľných všeobecne záväzných právnych predpisov. Akýkoľvek spor, nezrovnalosť a/alebo rozpor Zmluvných strán, ktorý vznikne zo Zmluvy alebo v akejkoľvek súvislosti so Zmluvou (vrátane akýchkoľvek a všetkých sporov týkajúcich sa jej uzavretia, platnosti, účinnosti, existencie a/alebo ukončenia) sa bude riešiť prednostne vzájomnými rokovaniami Zmluvných strán vedenými v dobrej viere a s dobrým úmyslom.
11. V prípade akéhokoľvek rozporu medzi ustanoveniami a/alebo znením článkov Zmluvy a ustanoveniami a/alebo znením príloh Zmluvy alebo ich častí, majú prednosť ustanovenia a/alebo znenie príslušných odsekov Zmluvy.
12. Zmluvné strany vyhlasujú, že si Zmluvu prečítali, s jej obsahom sa riadne a podrobne oboznámili, pričom všetky ustanovenia Zmluvy sú im zrozumiteľné a dostatočne určitým spôsobom vyjadrujú slobodnú a vážnu vôľu Zmluvných strán, ktorá nebola prejavovaná ani v tiesni, v omyle ani za nápadne nevýhodných podmienok, a že sú oprávnení s predmetom Zmluvy nakladať a ich spôsobilosť nie je ničím obmedzená, čo Zmluvné strany nižšie potvrdzujú svojimi podpismi.

Záväznou a Neoddeliteľnou súčasťou kúpnej zmluvy vo forme príloh sú:

Príloha č. 1	Cenová kalkulácia ponúkaného tovaru a výkresová dokumentácia
Príloha č. 2	Zoznam subdodávateľov Predávajúceho

V Žiline, dňa 03.04.2024

v Revúcej....., dňa 4.4.2024.....

Predávajúci:

Kupujúci:

.....
Ing. Dušan Kasper
Konateľ spoločnosti

.....
Mgr. Jozef Balužinský – riaditeľ

Cenová kalkulácia

Obchodné meno a adresa sídla uchádzača:		KLS spol. s r.o., Martina Rázusa 9, 010 01 Žilina						
Predmet zákazky		Expozičný systém - Výzva č. 43						
Identifikácia položky	Názov	Blížší popis	množstvo	dodávka / montáž / osadenie	cena/ jednotková bez DPH	cena/ spolu bez DPH	Sadzba DPH 20 %	cena/ spolu s DPH
EXPOZIČIA (ÚVOD)	E1-101-1.110	EXPOZIČNÝ MODUL - PARAVÁN	1	D+O	2 779,00	2 779,00	555,80	3 334,80
EXPOZIČIA (ZVUK)	A1-101	EXPOZIČNÝ MODUL - LAVIČKA	4	D+O	668,00	2 672,00	534,40	3 206,40
	A2-101	EXPOZIČNÝ MODUL - LAVIČKA	6	D+O	890,00	5 340,00	1 068,00	6 408,00
	E1-101-1.101	EXPOZIČNÝ MODUL - STĚL	1	D+O	1 349,00	1 349,00	269,80	1 618,80
EXPOZIČIA (PÍSMO)	A3-101	EXPOZIČNÝ MODUL - STĚL	21	D+O	675,00	14 175,00	2 835,00	17 010,00
	A4-101	EXPOZIČNÝ MODUL - Kôš	9	D+O	423,00	3 807,00	761,40	4 568,40
	E1-101-1.213	EXPOZIČNÝ MODUL	2	D+O	3 040,00	6 080,00	1 216,00	7 296,00
	E4-101-1.213	EXPOZIČNÝ MODUL - HOLOGRAM	1	D+O	2 623,00	2 623,00	524,60	3 147,60
	E3-101-1.213	EXPOZIČNÝ MODUL - KNIŽNICA	1	D+M	8 454,00	8 454,00	1 690,80	10 144,80
	E2-101-1.213	EXPOZIČNÝ MODUL - LAVICA	1	D+O	4 278,00	4 278,00	855,60	5 133,60
	E1-101-1.212	EXPOZIČNÝ MODUL - LAVICA	1	D+O	3 825,00	3 825,00	765,00	4 590,00
	E1-101-1.210	EXPOZIČNÝ MODUL - ZRKADLO	1	D+O	4 671,00	4 671,00	934,20	5 605,20
EXPOZIČIA (OBRAZ)	E1-101-1.208	EXPOZIČNÝ MODUL - KNIŽNICA	1	D+M	10 540,00	10 540,00	2 108,00	12 648,00
	D1-101	DOPLNOK - PODLOŽKA	16	D+O	113,00	1 808,00	361,60	2 169,60
	D2-101	DOPLNOK - LIŠTA	22	D+O	39,00	858,00	171,60	1 029,60
	D3-101	DOPLNOK - BOX NA UTIERKY	4	D+O	175,00	700,00	140,00	840,00
	D4-101	DOPLNOK - POHÁR	30	D+O	94,00	2 820,00	564,00	3 384,00
EXPOZIČIA (HVEZDOVEDA)	E1-101-1.308	EXPOZIČNÝ MODUL	2	D+O	1 629,00	3 258,00	651,60	3 909,60
	E2-101-1.308	EXPOZIČNÝ MODUL	2	D+O	4 988,00	9 976,00	1 995,20	11 971,20
	E3-101-1.308	EXPOZIČNÝ MODUL	1	D+O	4 028,00	4 028,00	805,60	4 833,60
	E4-101-1.308	EXPOZIČNÝ MODUL	2	D+O	5 309,00	10 618,00	2 123,60	12 741,60
	E5-101-1.308	EXPOZIČNÝ MODUL	1	D+O	769,00	769,00	153,80	922,80
	E6-101-1.308	EXPOZIČNÝ MODUL	1	D+O	582,00	582,00	116,40	698,40
	Spolu (návrh na plnenie kritéria):						106 010,00	21 202,00

Cena za predmet zákazky je uvedená na základe vlastných prepočtov, zohľadňuje všetky požiadavky uvedené v tomto dokumente ako aj v prílohe č. 5 - výkresová dokumentácia, berie do úvahy všetky skutočnosti, ktoré sú nevyhnutné na úplné a riadne dodanie predmetu zákazky, pričom do ceny sú zahrnuté všetky náklady spojené s požadovaným predmetom zákazky, vrátane dopravy.

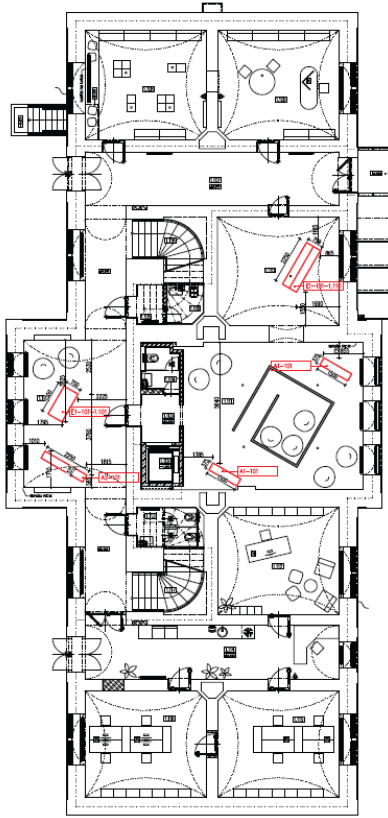

KÓD ZARIADENIA	NÁZOV PREDMETU	KS	OZNAČENIE ČASTI DOKUMENTÁCIE
SO 101 - 1.NP			
E1-101-1.110	EXPOZIČNÝ MODUL - PARAVÁN	1	E1K01, E1K02
E1-101-1.101	EXPOZIČNÝ MODUL - STÓL	1	E1K01, E1K06
A1-101	EXPOZIČNÝ MODUL - LAVIČKA	2	E1K03, E1K04
A2-101	EXPOZIČNÝ MODUL - LAVIČKA	1	E1K05, E1K08

FAREBNOSŤ

ČIERNA RAL 9005
BIELA RAL 9010

POZNÁMKY

- FAREBNOSŤ ZADÉFINOVANÁ V RAL ČÍSLACH MÁ ORIENTAČNÝ CHARAKTER
- FAREBNOSŤ, MATERIÁLOVÉ PREDVEDENIE VŠETKÝCH PRVKOV MUSÍ BYŤ PRED REALIZÁCIOU ODSÚHLASENÁ PROJEKTANTOM A AUTOROM STAVBY
- VYOBRAZENÉ PRVKOV CEZ REFERENČNÉ PŘÍKLADY - VÍD, OBRÁZOVÁ PŘÍLOHA PROJEKTOVEJ DOKUMENTÁCIE
- VŠETKY ATYPICKÉ PRVKY Z DREVA ALEBO KOVU SÚ BĽIŠIE VYKRESLENÉ V ĎALŠÍCH ČASTIACH TEJTO PROJEKTOVEJ DOKUMENTÁCIE

POZNÁMKY PRE ZHOTOVITEĽOV (DODÁVATEĽOV) JEDNOTLIVÝCH ČASTÍ STAVBY

- PROJEKTANT NENIESE ZODPOVEDNOSŤ ZA ŽIADNE ZMENY USKUTOČNENÉ BEZ JEHO PŘÍSOHLÁSNÉHO SÚHLASU
- VŠETKY ROZMERY VYPŬYVAJÚCE Z PD PRED VÝROBOU A ZAČATÍM PRÁČ ZAMERAT NA STAVBE
- ROZDEĽENIE NA STAVBE OPROŤ PD JE NUTNÉ V TECHNICKOM RIEŠENÍ ODSÚHLAŠIŤ S PROJEKTANTOM A AUTOROM, EŠTE PRED SAMOTNOU REALIZÁCIOU
- PŘI ŽETENÍ NESÚHLADU MEDZI JEDNOTLIVÝMI ČASTAMI PD JE NUTNÉ KONTAKTOVAŤ PROJEKTANTA
- VŠETKY ZMENY A ÚPRAVY MATERIÁLOVÉHO RIEŠENIA PRED REALIZÁCIOU PRÁČ ODSÚHLAŠIŤ S PROJEKTANTOM
- VŠETKY POVRCHOVÉ ÚPRAVY, FAREBNÉ ODTIEŤENIE, VRÁTANE ECH ZMEN MUSIA BYŤ PRED REALIZÁCIOU ODSÚHLASENÉ PROJEKTANTOM A AUTOROM STAVBY



AUTOR PROJEKTU	YOUNG.S architektúra s.r.o. Ing. arch. Josef Šator, PhD. Ing. arch. Tomáš Meden Ing. arch. Michala Perejová Bc. Sára Mária Sedláková			
ZODPOVEDNÝ PROJEKTANT	Ing. arch. Josef Šator, PhD.			
VYPRACOVAL	Bc. Sára Mária Sedláková			
STAVENIE:	Banskobystrický samosprávny kraj Námestie SNP 23, 974 01 Banská Bystrica	DÁTUM	02/2024	
NÁZOV STAVBY	PREMENA PRVÉHO SLOVENSKÉHO LITERÁRNEHO GYMNAZIA - REVÚČA	STUPEŇ	RP	
MESTO STAVBY	Železná 27, 020 01 Revúčka, č. parcel: 814/6, 816, 817, 818, 819, 802/2, 820/3, 1771/7, 1771/9, 1771/10, 4414/103, 4382, 4383	FORMÁT	A3	
STAVBNÝ OBJEKT	SO 101	KÓPA	ČÍSLO VÝKRESU	MERKA:
ČASŤ	PROJEKT EXPOZÍCIE			
OBŠAH	ROZLOŽENIE EXPOZIČNÝCH PRVKOV 1NP		EX-01-01	1:150

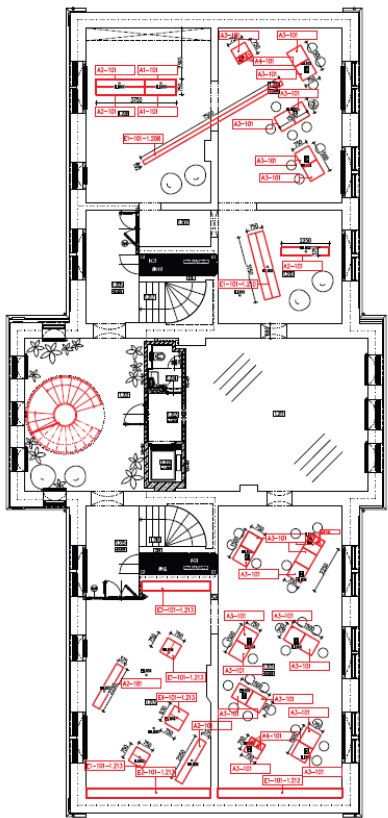

KÓD ZARIADENIA	NÁZOV PREDMETU	KS	OZNAČENIE ČASTI DOKUMENTÁCIE
SO 101 - 2.NP			
E1-101-1.213	EXPOZIČNÝ MODUL	2	E1K01, E1K02, E1K04
E2-101-1.213	EXPOZIČNÝ MODUL - LAVIČKA	1	E1K01, E1K02
E3-101-1.213	EXPOZIČNÝ MODUL - KNIEŽKA	1	E1K01, E1K03, E1K05
E4-101-1.213	EXPOZIČNÝ MODUL - HOLOGRAM	1	E1K01, E1K02, E1K07
E1-101-1.212	EXPOZIČNÝ MODUL - LAVIČKA	1	E1K02, E1K04
E1-101-1.210	EXPOZIČNÝ MODUL - ZREKDLO	1	E1K01, E1K06
E1-101-1.208	EXPOZIČNÝ MODUL - KNIEŽKA	1	E1K07, E1K08, E1K09, E1K10
A1-101	EXPOZIČNÝ MODUL - LAVIČKA	2	E1K01, E1K04
A2-101	EXPOZIČNÝ MODUL - LAVIČKA	5	E1K01, E1K04
A3-101	EXPOZIČNÝ MODUL - STÓL	21	E1K01, E1K01
A4-101	EXPOZIČNÝ MODUL - KÓŠ	9	E1K01
D-1-101	DOPLNOK - POZLOČKA	16	E1K01
D2-101	DOPLNOK - LITIA	22	E1K01
D3-101	DOPLNOK - BOX NA UTIERKY	4	E1K01
D4-101	DOPLNOK - POKR	30	E1K04

FAREBNOSŤ

ČIERNA RAL 9005
BIELA RAL 9010

- FAREBNOSŤ ZADÉFINOVANÁ V RAL ČÍSLACH MÁ ORIENTAČNÝ CHARAKTER
- FAREBNOSŤ, MATERIÁLOVÉ PREDVEDENIE VŠETKÝCH PRVKOV MUSÍ BYŤ PRED REALIZÁCIOU ODSÚHLASENÁ PROJEKTANTOM A AUTOROM STAVBY
- VYOBRAZENÉ PRVKOV CEZ REFERENČNÉ PŘÍKLADY - VÍD, OBRÁZOVÁ PŘÍLOHA PROJEKTOVEJ DOKUMENTÁCIE
- VŠETKY ATYPICKÉ PRVKY Z DREVA ALEBO KOVU SÚ BĽIŠIE VYKRESLENÉ V ĎALŠÍCH ČASTIACH TEJTO PROJEKTOVEJ DOKUMENTÁCIE

POZNÁMKY PRE ZHOTOVITEĽOV (DODÁVATEĽOV) JEDNOTLIVÝCH ČASTÍ STAVBY

- PROJEKTANT NENIESE ZODPOVEDNOSŤ ZA ŽIADNE ZMENY USKUTOČNENÉ BEZ JEHO PŘÍSOHLÁSNÉHO SÚHLASU
- VŠETKY ROZMERY VYPŬYVAJÚCE Z PD PRED VÝROBOU A ZAČATÍM PRÁČ ZAMERAT NA STAVBE
- ROZDEĽENIE NA STAVBE OPROŤ PD JE NUTNÉ V TECHNICKOM RIEŠENÍ ODSÚHLAŠIŤ S PROJEKTANTOM A AUTOROM, EŠTE PRED SAMOTNOU REALIZÁCIOU
- PŘI ŽETENÍ NESÚHLADU MEDZI JEDNOTLIVÝMI ČASTAMI PD JE NUTNÉ KONTAKTOVAŤ PROJEKTANTA
- VŠETKY ZMENY A ÚPRAVY MATERIÁLOVÉHO RIEŠENIA PRED REALIZÁCIOU PRÁČ ODSÚHLAŠIŤ S PROJEKTANTOM
- VŠETKY POVRCHOVÉ ÚPRAVY, FAREBNÉ ODTIEŤENIE, VRÁTANE ECH ZMEN MUSIA BYŤ PRED REALIZÁCIOU ODSÚHLASENÉ PROJEKTANTOM A AUTOROM STAVBY

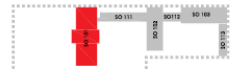

AUTOR PROJEKTU	YOUNG.S architektúra s.r.o. Ing. arch. Josef Šator, PhD. Ing. arch. Tomáš Meden Ing. arch. Michala Perejová Bc. Sára Mária Sedláková			
ZODPOVEDNÝ PROJEKTANT	Ing. arch. Josef Šator, PhD.			
VYPRACOVAL	Bc. Sára Mária Sedláková			
STAVENIE:	Banskobystrický samosprávny kraj Námestie SNP 23, 974 01 Banská Bystrica	DÁTUM	02/2024	
NÁZOV STAVBY	PREMENA PRVÉHO SLOVENSKÉHO LITERÁRNEHO GYMNAZIA - REVÚČA	STUPEŇ	RP	
MESTO STAVBY	Železná 27, 020 01 Revúčka, č. parcel: 814/6, 816, 817, 818, 819, 802/2, 820/3, 1771/7, 1771/9, 1771/10, 4414/103, 4382, 4383	FORMÁT	A3	
STAVBNÝ OBJEKT	SO 101	KÓPA	ČÍSLO VÝKRESU	MERKA:
ČASŤ	PROJEKT EXPOZÍCIE			
OBŠAH	ROZLOŽENIE EXPOZIČNÝCH PRVKOV 2NP		EX-01-02	1:150

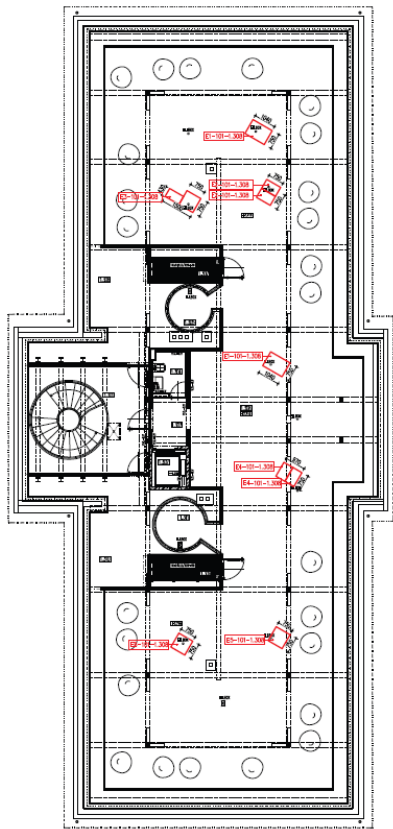

KÓD ZARADENIA	NÁZOV PREDMETU	KS	OZNACENIE ČASŤI DOKUMENTÁCIE
SO 101 - 3.NP			
E1-101-1.308	EXPOZIČNÝ MODUL	2	E101E, E101K
E2-101-1.308	EXPOZIČNÝ MODUL	2	E101E, E101K, E101M
E3-101-1.308	EXPOZIČNÝ MODUL	1	E101E, E101K, E101M, E101N
E4-101-1.308	EXPOZIČNÝ MODUL	2	E101E, E101K, E101M
E5-101-1.308	EXPOZIČNÝ MODUL	1	E101E, E101K
E6-101-1.308	EXPOZIČNÝ MODUL	1	E101E, E101K

FAREBNOSŤ

ČIERNA RAL 9005
 BIELA RAL 9010

- FAREBNOSŤ ZADefINOVANÁ V RAL ČÍSLACH MÁ ORIENTAČNÝ CHARAKTER
- FAREBNOSŤ, MATERIÁLOVÉ PREDVEDENIE VŠETKÝCH PRVKOV MUSÍ BYŤ PRED REALIZÁCIOU ODSÚHLASENÁ PROJEKTANTOM A AUTOROM STAVBY
- VYOBRAZENIE PRVKOV ČEZ REFERENČNÉ PÍKLADY - V D, OBRAZOVÁ PRÍLOHA PROJEKTOVEJ DOKUMENTÁCIE
- VŠETKY ATYPICKÉ PRVKY Z DREVA ALEBO KOVU SÚ BUDE VYKRÉSLENÉ V ĎALŠÍCH ČASŤÁCH TEJTO PROJEKTOVEJ DOKUMENTÁCIE

POZNÁMKY PRE ZHOTOVITEĽOV (DODÁVATEĽOV) JEDNOTLIVÝCH ČASŤÍ STAVBY

- PROJEKTANT NENIE JE ZODPOVEDNÝ ZA ŽADNÉ ZMENY USKUTOČNENÉ BEZ JEHO PRÁVNÉHO SÚHLASU
- VŠETKY ROZMERY VYPŮLVÁJUCE Z PD PRED VÝROBU A ZAČATÍM PRÁC ZAMERAT NA STAVBE
- ROZDELY JISTENÉ NA STAVBE OPROTI PD JE NUTNÉ V TECHNICKOM RIEŠENÍ ODSÚHLAŠIŤ S PROJEKTANTOM A AUTOROM, EŠTE PRED SAMOTNOU REALIZÁCIOU
- PRÍKLADNÉ NEUSÚLAJÚ MEDZI JEDNOTLIVÝMI ČASŤAMI PD JE NUTNÉ KONTAKTOVAŤ PROJEKTANTA
- VŠETKY ZMENY A ÚPRAVY MATERIÁLOVÉHO RIEŠENIA PRED REALIZÁCIOU PRÁC ODSÚHLAŠIŤ S PROJEKTANTOM
- VŠETKY POVRCHOVÉ ÚPRAVY, FAREBNÉ ODIENIE, VRÁTANE ICH ZMEN MUSIA BYŤ PRED REALIZÁCIOU ODSÚHLASENÉ PROJEKTANTOM A AUTOROM STAVBY

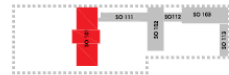

AUTOR PROJEKTU	YOUNG S architekta s.r.o. Ing. arch. Jozef Šator, PhD. Ing. arch. Tomáš Medlen Ing. arch. Michaela Perejová Bc. Sára Mária Sedláčková		
ZODPOVEDNÝ PROJEKTANT	Ing. arch. Jozef Šator, PhD.		
VYPRACOVAL	Bc. Sára Mária Sedláčková		
STAVENIE	Samostatný výstavbový projekt Námestie SNP 23, 974 01 Borová Bratislava	DÁTUM	02/2024
NÁZOV STAVBY	PREMENA PRVÉHO SLOVENSKEHO LITERÁRNEHO GYMNAZIA - REVÚCA	STUPEŇ	BP
MESTO STAVBY	Železná 27, 020 01 Revúca, č. parcel: 814/6, 816, 817, 818, 819, 820/2, 820/3, 1771/7, 1771/9, 1771/18, 4414/103, 4392, 4393	FORMÁT	A3
STAVBNÝ OBJEKT	SO 101	KÓPIA	ČÍSLO VÝKRESU
ČASŤ	PROJEKT EXPOZÍCIE		MERKA:
OBSAH	KOZLOŽENIE EXPOZIČNÝCH PRVKOV 3NP		EX-01-03
			1:150

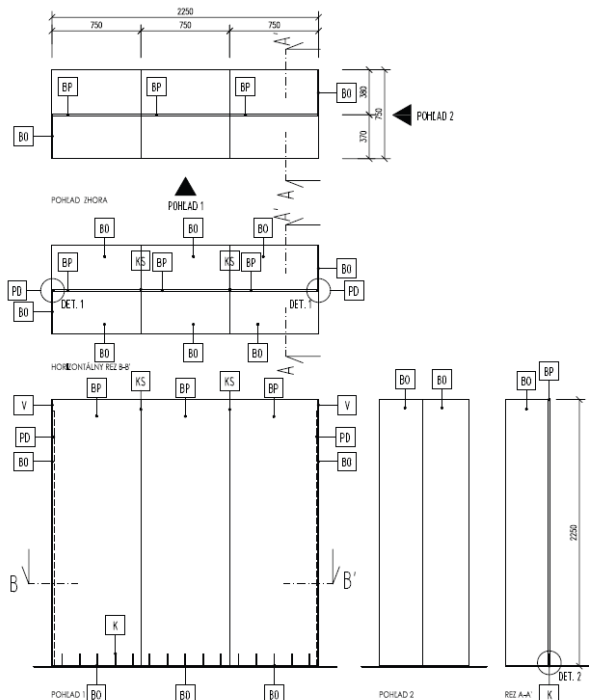

DETAILY NA VÝKRESE EX-02-02

E1-101-1.110 - 1ks

LEGENDA

- BP BIELA PREGLEJKA HR. 18mm
- BO BIELA OCEĽOVÁ PLATINA
- PD SPOJ NA PRINCÍPE PERA A DRÁŽKY
- KS KOLÍKOVÝ LEPENÝ SPOJ
- V VRUT SO ZÁPUSŤNOU HLAVIČKOU, ZABELEŇ
- K KOLÍKOVÝ SPOJ - TRN NA OCEĽOVEJ PLATINE

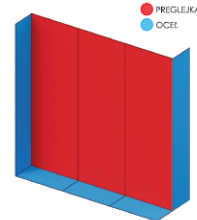

POZNÁMKY

- POUŽÍŤ PREGLEJKA STOLÁRSKA, HR. 18mm, TOPODE AB/AB, POVRCHOVÁ ÚPRAVA HLADKÁ, MATNÝ VYSOKÝ OLEJ, FARBA BIELA (NAPR. RAL 9010)
- VŠETKY HRANY SO ZACIENENÍM R = 0,5 MM
- ZADNÉ STĚNY PRVKOV OSADENÉ PRED STĚNĚ - REGLEJKA STOLÁRSKA, HR. 4mm, TOPODE, POVRCHOVÁ ÚPRAVA HLADKÁ, MATNÝ VYSOKÝ OLEJ, FARBA BIELA (NAPR. RAL 9010)
- KRESBA PREGLEJKY JE VO VERTIKÁLNOH SMERE
- POUŽÍŤ OCEĽOVÚ PLATINU HR. 3mm, PRAŠKOVÝ LAK (ROMANIT), MATNÝ HLADKÝ, FARBA BIELA (NAPR. RAL 9010), ZHODNÉ HRANY, SPÁJANÉ ZVÁROKOU
- VŠETKY ZVÁROVKY REALIZOVAŤ AKO ZACIENENÉ (INEARNE, AK NE JE INAK DEFINOVANÉ)
- SYSTÉM NASVIEŤENIA EXPOZÍTOV NE JE PREDMETOM TEJTO DOKUMENTÁCIE
- FAREBNOSŤ, MATERIÁLOVÉ PREDVEDENIE VŠETKÝCH PRVKOV MUSÍ BYŤ PRED REALIZÁCIOU ODSÚHLASENÁ PROJEKTANTOM A AUTOROM STAVBY
- ROZMERY MUSIA BYŤ PRED VÝROBU ZAMERANÉ NA STAVBE

POZNÁMKY PRE ZHOTOVITEĽOV (DODÁVATEĽOV) JEDNOTLIVÝCH ČASŤÍ STAVBY

- PROJEKTANT NENIE JE ZODPOVEDNÝ ZA ŽADNÉ ZMENY USKUTOČNENÉ BEZ JEHO PRÁVNÉHO SÚHLASU
- VŠETKY ROZMERY VYPŮLVÁJUCE Z PD PRED VÝROBU A ZAČATÍM PRÁC ZAMERAT NA STAVBE
- ROZDELY JISTENÉ NA STAVBE OPROTI PD JE NUTNÉ V TECHNICKOM RIEŠENÍ ODSÚHLAŠIŤ S PROJEKTANTOM A AUTOROM, EŠTE PRED SAMOTNOU REALIZÁCIOU
- PRÍKLADNÉ NEUSÚLAJÚ MEDZI JEDNOTLIVÝMI ČASŤAMI PD JE NUTNÉ KONTAKTOVAŤ PROJEKTANTA
- VŠETKY ZMENY A ÚPRAVY MATERIÁLOVÉHO RIEŠENIA PRED REALIZÁCIOU PRÁC ODSÚHLAŠIŤ S PROJEKTANTOM
- VŠETKY POVRCHOVÉ ÚPRAVY, FAREBNÉ ODIENIE, VRÁTANE ICH ZMEN MUSIA BYŤ PRED REALIZÁCIOU ODSÚHLASENÉ PROJEKTANTOM A AUTOROM STAVBY



AUTOR PROJEKTU	YOUNG S architekta s.r.o. Ing. arch. Jozef Šator, PhD. Ing. arch. Tomáš Medlen Ing. arch. Michaela Perejová Bc. Sára Mária Sedláčková		
ZODPOVEDNÝ PROJEKTANT	Ing. arch. Jozef Šator, PhD.		
VYPRACOVAL	Bc. Sára Mária Sedláčková		
STAVENIE	Samostatný výstavbový projekt Námestie SNP 23, 974 01 Borová Bratislava	DÁTUM	01/2024
NÁZOV STAVBY	PREMENA PRVÉHO SLOVENSKEHO LITERÁRNEHO GYMNAZIA - REVÚCA	STUPEŇ	BP
MESTO STAVBY	Železná 27, 020 01 Revúca, č. parcel: 814/6, 816, 817, 818, 819, 820/2, 820/3, 1771/7, 1771/9, 1771/18, 4414/103, 4392, 4393	FORMÁT	A3
STAVBNÝ OBJEKT	SO 101	KÓPIA	ČÍSLO VÝKRESU
ČASŤ	PROJEKT EXPOZÍCIE		MERKA:
OBSAH	E1-101-1.110 - EXPOZIČNÝ MODUL - PARAVÁN		EX-02-01
			1:25

E1-101-1.110 - DETAILS

LEGENDA

- BP BIELA PREGLEJKA HR. 18mm
- BO BIELA OCEĽOVÁ PLATŇA
- K KOLÍKOVÝ SPOJ - TRN NA OCEĽOVEJ PLATNI

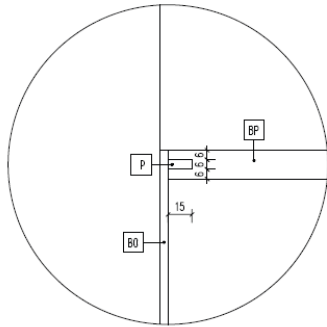

DET. 1
SPOJ - PERO-DRAŽKA

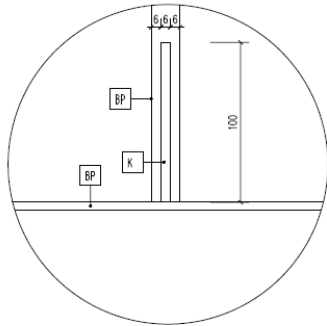

DET. 1
SPOJ - PERO-DRAŽKA

POZNÁMKY

- POUŽITÁ PREGLEJKA STOLÁRSKA, HR. 18mm, TOPOČ: AB/AB, POVRCHOVÁ ÚPRAVA HLADKÁ, MATNÝ VOSKOVÝ OLEJ, FARBA BIELA (NAPR. RAL 9010)
- VŠETKY HRANY SO ZAOBLENÍM R=0.5MM
- ZADNÉ STĚNY PRVKOV OSADENÝCH PRÍSTĚNE - REGLEJKA STOLÁRSKA, HR. 4mm, TOPOČ, POVRCHOVÁ ÚPRAVA HLADKÁ, MATNÝ VOSKOVÝ OLEJ, FARBA BIELA (NAPR. RAL 9010)
- KRÉSSA PREGLEJKY JE VO VERTIKÁLNOH SMERE
- POUŽITÉ OCEĽOVE PLATNE, HR. 5mm, PRÁŠKOVÝ LAK (KOMANIT), MATNÝ HLADKÝ, FARBA BIELA (NAPR. RAL 9010), ZHODENÉ HRANY, SPÁJANÉ ZVAROM - VIDEJTE ZVARY REALIZOVAT AKO ZACĪTENÉ LINEÁRNE, AK NE JE INAK DEFINOVANÉ
- SYSTÉM NASVĚTENIA EXPONÁTOV NE JE PREDMETOM TĚTO DOKUMENTACE
- FAREBNOSŤ, MATERIÁLOVÉ PREDVĚDENIE VŠETKYCH PRVKOV MUSÍ BYŤ PRED REALIZÁCIOU ODSŮHLAŠENÁ PROJEKTANTOM A AUTOROM STAVBY
- ROZMERY MUSIA BYŤ PRED VÝROBOU ZAMERANÉ NA STAVBE

POZNÁMKY PRE ZHOTOVITEĽOV (DODÁVATEĽOV) JEDNOTLIVÝCH ČASŤÍ STAVBY

- PROJEKTANT NENIE JE ZODPOVEDNOSŤ ZA ŽIADNÉ ZMENY USKUTOČNENÉ BEZ JEHO PÍSOVNÉHO SŮHLASU
- VŠETKY ROZMERY VYPĽÝVAJÚCE Z PD PRED VÝROBOU A ZAČATÍM PRÁC ZAMERAŤ NA STAVBE
- ROZDELY ZĪTENÉ NA STAVBE OPROŤ PD JE NUTNÉ V TECHNICKOM RIEŠENÍ ODSŮHLAŠIŤ S PROJEKTANTOM A AUTOROM, EŠE PRED SAMOTNOU REALIZÁCIOU
- PRÍJĚTENÉ NESŮLADU MEDZI JEDNOTLIVÝMI ČASŤAMI PD JE NUTNÉ KONTAKTOVAŤ PROJEKTANTA
- VŠETKY ZMENY A ÚPRAVY MATERIÁLOVÉHO RIEŠENIA PRED REALIZÁCIOU PRÁC ODSŮHLAŠIŤ S PROJEKTANTOM
- VŠETKY POVRCHOVÉ ÚPRAVY, FAREBNÉ ODĚNIE, VYKÁŠANIE CH ZMEN MUSIA BYŤ PRED REALIZÁCIOU ODSŮHLAŠENÉ PROJEKTANTOM A AUTOROM STAVBY

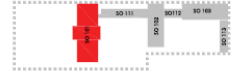

AUTOR PROJEKTU		YOUNG.S architektúra s.r.o. Ing. arch. Jozef Šator, PhD. Ing. arch. Tomáš Mešter Ing. arch. Michala Perejová Bc. Sára Mária Sedláková			
ZODPOVEDNÝ PROJEKTANT		Ing. arch. Jozef Šator, PhD.			
VYPRACOVAL		Bc. Sára Mária Sedláková			
STAVENIE:	Banskobystrický samosprávny kraj Námestie SNP 23, 974 01 Banská Bystrica	DÁTUM	01/2024		
NÁZOV STAVBY	PREMENA PRVÉHO SLOVENSKEHO LITERÁRNEHO GYMNAZIA - REVÚCA	STUPEŇ	BP		
MESTO STAVBY	Štefánikova 27, 050 01 Revúca, č. parcel: 814/6, 816, 817, 818, 819, 802/2, 820/3, 1771/7, 1771/9, 1771/18, 4414/103, 4382, 4383	FORMÁT	A3	KÓPA	ČÍSLO VÝKRESU
STAVBNÝ OBJEKT	SO 101				MERKA:
ČASŤ	PROJEKT EXPOZÍCIE				EX-02-02
OBŠAH	E1-101-1.110 - DETAILS				1:2

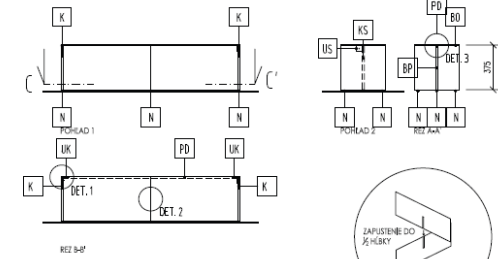
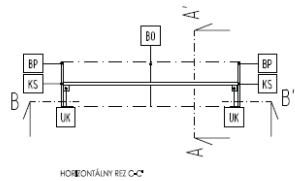
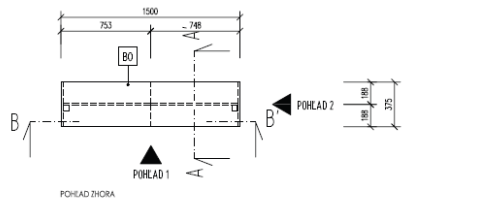

DET. 2 SCHÉMA ZAPŮSTENÝ SPOJ

A1-101 - 4ks

LEGENDA

- BP BIELA PREGLEJKA HR. 18mm
- BO BIELA OCEĽOVÁ PLATŇA
- PD SPOJ NA PRINCÍPE PERA A DRAŽKY
- K KOLÍKOVÝ SPOJ - TRN NA OCEĽOVEJ PLATNI
- UK KOTVICA UHROVNÁ, OCEĽOVÁ, hr. 3mm
- N PLASTOVÁ NOŽIČKA - BIELA FARBA

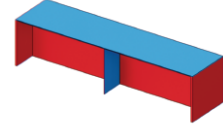

POZNÁMKY

- POUŽITÁ PREGLEJKA STOLÁRSKA, HR. 18mm, TOPOČ: AB/AB, POVRCHOVÁ ÚPRAVA HLADKÁ, MATNÝ VOSKOVÝ OLEJ, FARBA BIELA (NAPR. RAL 9010)
- VŠETKY HRANY SO ZAOBLENÍM R=0.5MM
- ZADNÉ STĚNY PRVKOV OSADENÝCH PRÍSTĚNE - REGLEJKA STOLÁRSKA, HR. 4mm, TOPOČ, POVRCHOVÁ ÚPRAVA HLADKÁ, MATNÝ VOSKOVÝ OLEJ, FARBA BIELA (NAPR. RAL 9010)
- KRÉSSA PREGLEJKY JE VO VERTIKÁLNOH SMERE
- POUŽITÉ OCEĽOVE PLATNE, HR. 5mm, PRÁŠKOVÝ LAK (KOMANIT), MATNÝ HLADKÝ, FARBA BIELA (NAPR. RAL 9010), ZHODENÉ HRANY, SPÁJANÉ ZVAROM - VIDEJTE ZVARY REALIZOVAT AKO ZACĪTENÉ LINEÁRNE, AK NE JE INAK DEFINOVANÉ
- SYSTÉM NASVĚTENIA EXPONÁTOV NE JE PREDMETOM TĚTO DOKUMENTACE
- FAREBNOSŤ, MATERIÁLOVÉ PREDVĚDENIE VŠETKYCH PRVKOV MUSÍ BYŤ PRED REALIZÁCIOU ODSŮHLAŠENÁ PROJEKTANTOM A AUTOROM STAVBY
- ROZMERY MUSIA BYŤ PRED VÝROBOU ZAMERANÉ NA STAVBE

POZNÁMKY PRE ZHOTOVITEĽOV (DODÁVATEĽOV) JEDNOTLIVÝCH ČASŤÍ STAVBY

- PROJEKTANT NENIE JE ZODPOVEDNOSŤ ZA ŽIADNÉ ZMENY USKUTOČNENÉ BEZ JEHO PÍSOVNÉHO SŮHLASU
- VŠETKY ROZMERY VYPĽÝVAJÚCE Z PD PRED VÝROBOU A ZAČATÍM PRÁC ZAMERAŤ NA STAVBE
- ROZDELY ZĪTENÉ NA STAVBE OPROŤ PD JE NUTNÉ V TECHNICKOM RIEŠENÍ ODSŮHLAŠIŤ S PROJEKTANTOM A AUTOROM, EŠE PRED SAMOTNOU REALIZÁCIOU
- PRÍJĚTENÉ NESŮLADU MEDZI JEDNOTLIVÝMI ČASŤAMI PD JE NUTNÉ KONTAKTOVAŤ PROJEKTANTA
- VŠETKY ZMENY A ÚPRAVY MATERIÁLOVÉHO RIEŠENIA PRED REALIZÁCIOU PRÁC ODSŮHLAŠIŤ S PROJEKTANTOM
- VŠETKY POVRCHOVÉ ÚPRAVY, FAREBNÉ ODĚNIE, VYKÁŠANIE CH ZMEN MUSIA BYŤ PRED REALIZÁCIOU ODSŮHLAŠENÉ PROJEKTANTOM A AUTOROM STAVBY

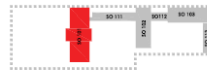

AUTOR PROJEKTU		YOUNG.S architektúra s.r.o. Ing. arch. Jozef Šator, PhD. Ing. arch. Tomáš Mešter Ing. arch. Michala Perejová Bc. Sára Mária Sedláková			
ZODPOVEDNÝ PROJEKTANT		Ing. arch. Jozef Šator, PhD.			
VYPRACOVAL		Bc. Sára Mária Sedláková			
STAVENIE:	Banskobystrický samosprávny kraj Námestie SNP 23, 974 01 Banská Bystrica	DÁTUM	01/2024		
NÁZOV STAVBY	PREMENA PRVÉHO SLOVENSKEHO LITERÁRNEHO GYMNAZIA - REVÚCA	STUPEŇ	BP		
MESTO STAVBY	Štefánikova 27, 050 01 Revúca, č. parcel: 814/6, 816, 817, 818, 819, 802/2, 820/3, 1771/7, 1771/9, 1771/18, 4414/103, 4382, 4383	FORMÁT	A3	KÓPA	ČÍSLO VÝKRESU
STAVBNÝ OBJEKT	SO 101				MERKA:
ČASŤ	PROJEKT EXPOZÍCIE				EX-02-03
OBŠAH	A1-101 - EXPOZIČNÝ MODUL - LAVIČKA				1:25

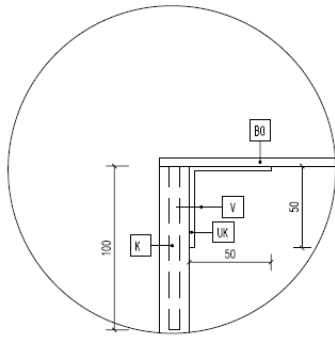

DET. 1
UHOLNÍKOVÉ KOTVENÍ - PRIVARENÉ K PLECHU, DO DŘEVA VRUT

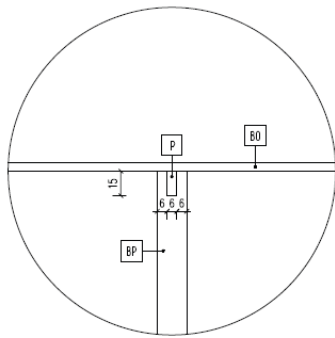

DET. 3
SPOJ - PERO-DŘÁŽKA

A2-101 DETALY

LEGENDA

BP	BĚLA PREGLEJKA HR. 18mm
BO	BĚLA OCELOVÁ PLÁTĚA
UK	KOTVACÍ UHOLNÍK, OCELOVÝ, hr. 3mm
V	VRUT SO ZÁPUSŤNOU HLAVIČKOU, ZABĚLENÝ
P	PERO PRIVARENÉ NA OCELOVÉ PLÁŤE
K	KOLÍKOVÝ SPOJ - TRN NA OCELOVÉ PLÁŤE

POZNÁMKY

- POUŽITÁ PREGLEJKA STOLÁRSKA, HR. 18mm, TOPOČ AB/AB, POVRCHOVÁ ÚPRAVA HLADKÁ, MATNÝ VOSKOVÝ OLEJ, FARBA BĚLA (NAPR. RAL 9010)
- VŠETKY HRANY SO ZAOLBENÍM R = 0,5 mm
- ZADNÉ STĚNY PRVKOV OSADĚNÝCH PŘI STĚNE - REGLEJKA STOLÁRSKA, HR. 4mm, TOPOČ, POVRCHOVÁ ÚPRAVA HLADKÁ, MATNÝ VOSKOVÝ OLEJ, FARBA BĚLA (NAPR. RAL 9010)
- KRESBA PREGLEJKY JE VO VERTIKÁLNO M SMERE
- POUŽITÉ OCELOVÉ PLÁŤE, HR. 5mm, PRÁŠKOVÝ LAK (KOMAXIT), MATNÝ HLADKÝ, FARBA BĚLA (NAPR. RAL 9010), ZHODNÉ HRANY, SPAJANÉ ZVARAM - VĚTŠINE ZVARY REALIZOVÁT AKO ZÁČISTNÉ LINEÁRNE, AK NE JE INAK DEFINOVANÉ
- SYSTÉM NASVIEŽENIA EXPONÁTOV NE JE PREDMETOM TETO DOKUMENTÁCIE
- FARBENOSŤ, MATERIÁLOVÉ PREDVEDENIE VŠETKÝCH PRVKOV MUSÍ BYŤ PRED REALIZÁCIOU ODSÚHLASENÁ PROJEKTANTOM A AUTOROM STAVBY
- ROZMERY MUSIA BYŤ PRED VÝROBOU ZAMERANÉ NA STAVBE

POZNÁMKY PRE ZHOTOVITEVO (DODÁVATEVO) JEDNOTLIVÝCH ČASŤÍ STAVBY

- PROJEKTANT NENIE JE ZODPOVEDNOSŤ ZA ŽADNÉ ZMENY USKUTOČNENÉ BEZ JEHO SOUHLASU
- VŠETKY ROZMERY VÝPLŔVAJUÚCE Z PD PRED VÝROBOU A ZAČATÍM PRÁC ZAMERAŤ NA STAVBE
- ROZDĚLY STĚNĚ NA STAVBE OPROŤ PD JE NUTNÉ V TECHNICKOM REŠENÍ ODSÚHLASIŤ S PROJEKTANTOM A AUTOROM, EŠTE PRED SAMOTNOU REALIZÁCIOU
- PRI STĚNĚ NESÚHLADU MEDZI JEDNOTLIVÝMI ČASŤAMI PD JE NUTNÉ KONTAKTOVÁŤ PROJEKTANTA
- VŠETKY ZMENY A ÚPRAVY MATERIÁLOVÉHO REŠENIA PRED REALIZÁCIOU PRÁC ODSÚHLASIŤ S PROJEKTANTOM
- VŠETKY POVRCHOVÉ ÚPRAVY, FARBENÉ ODIENIE, VRÁTANÉ ICH ZMEN MUSIA BYŤ PRED REALIZÁCIOU ODSÚHLASENÉ PROJEKTANTOM A AUTOROM STAVBY

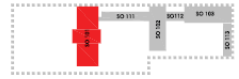

AUTOR PROJEKTU	YOUNG.S architekti s.r.o. Ing. arch. Josef Štábor, PhD. Ing. arch. Tomáš Medlen Ing. arch. Michal Štefánek Ing. arch. Michal Štefánek Ing. arch. Michal Štefánek		
ZODPOVEDNÝ PROJEKTANT	Ing. arch. Josef Štábor, PhD.		
VYPRACOVAL	Ing. arch. Josef Štábor		
STAVBA	Barokový štýl kompozitný kraj Námestie SNP 23, 974 01 Barok Býštica	DÁTUM	01/2024
NÁZOV STAVBY	PREMENA PRVÉHO SLOVENSKÉHO LITERÁRNEHO GYMNAZIA - REVÚCA	STUPEŇ	RP
MESTO STAVBY	Zelená 27, 020 01 Revúca, Č. parcel: 814/6, 816, 817, 818, 819, 802/2, 820/3, 1771/7, 1771/9, 1771/18, 4414/103, 4382, 4383	FORMÁT	A3
STAVBY OBJEKT	SO 101	KÓRA	ČÍLO VÝKRSU
ČASŤ	PROJEKT EXPOZÍCIE		MERKA:
OBŠAH	A2-101 DETALY		EX-02-06 1:2

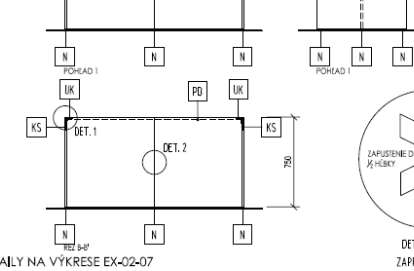
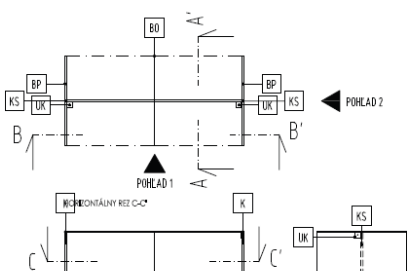
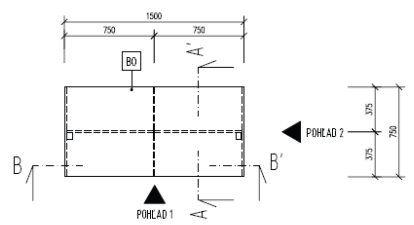

DETAILY NA VÝKRESE EX-02-07



DET. 2 SCHÉMA ZAPŔIENÝ SPOJ

E1-101-1.101 - 1ks

LEGENDA

BP	BĚLA PREGLEJKA HR. 18mm
BO	BĚLA OCELOVÁ PLÁTĚA
PD	SPOJ NA PRINCÍPE PERA A DŘÁŽKY
KS	KOLÍKOVÝ LEPENÝ SPOJ
UK	KOTVACÍ UHOLNÍK, OCELOVÝ, hr. 3mm
N	PLASTOVÁ NOŽKA - BĚLA FARBA

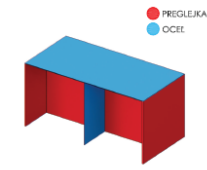

POZNÁMKY

- POUŽITÁ PREGLEJKA STOLÁRSKA, HR. 18mm, TOPOČ AB/AB, POVRCHOVÁ ÚPRAVA HLADKÁ, MATNÝ VOSKOVÝ OLEJ, FARBA BĚLA (NAPR. RAL 9010)
- VŠETKY HRANY SO ZAOLBENÍM R = 0,5 mm
- ZADNÉ STĚNY PRVKOV OSADĚNÝCH PŘI STĚNE - REGLEJKA STOLÁRSKA, HR. 4mm, TOPOČ, POVRCHOVÁ ÚPRAVA HLADKÁ, MATNÝ VOSKOVÝ OLEJ, FARBA BĚLA (NAPR. RAL 9010)
- KRESBA PREGLEJKY JE VO VERTIKÁLNO M SMERE
- POUŽITÉ OCELOVÉ PLÁŤE, HR. 5mm, PRÁŠKOVÝ LAK (KOMAXIT), MATNÝ HLADKÝ, FARBA BĚLA (NAPR. RAL 9010), ZHODNÉ HRANY, SPAJANÉ ZVARAM - VĚTŠINE ZVARY REALIZOVÁT AKO ZÁČISTNÉ LINEÁRNE, AK NE JE INAK DEFINOVANÉ
- SYSTÉM NASVIEŽENIA EXPONÁTOV NE JE PREDMETOM TETO DOKUMENTÁCIE
- FARBENOSŤ, MATERIÁLOVÉ PREDVEDENIE VŠETKÝCH PRVKOV MUSÍ BYŤ PRED REALIZÁCIOU ODSÚHLASENÁ PROJEKTANTOM A AUTOROM STAVBY
- ROZMERY MUSIA BYŤ PRED VÝROBOU ZAMERANÉ NA STAVBE

POZNÁMKY PRE ZHOTOVITEVO (DODÁVATEVO) JEDNOTLIVÝCH ČASŤÍ STAVBY

- PROJEKTANT NENIE JE ZODPOVEDNOSŤ ZA ŽADNÉ ZMENY USKUTOČNENÉ BEZ JEHO SOUHLASU
- VŠETKY ROZMERY VÝPLŔVAJUÚCE Z PD PRED VÝROBOU A ZAČATÍM PRÁC ZAMERAŤ NA STAVBE
- ROZDĚLY STĚNĚ NA STAVBE OPROŤ PD JE NUTNÉ V TECHNICKOM REŠENÍ ODSÚHLASIŤ S PROJEKTANTOM A AUTOROM, EŠTE PRED SAMOTNOU REALIZÁCIOU
- PRI STĚNĚ NESÚHLADU MEDZI JEDNOTLIVÝMI ČASŤAMI PD JE NUTNÉ KONTAKTOVÁŤ PROJEKTANTA
- VŠETKY ZMENY A ÚPRAVY MATERIÁLOVÉHO REŠENIA PRED REALIZÁCIOU PRÁC ODSÚHLASIŤ S PROJEKTANTOM
- VŠETKY POVRCHOVÉ ÚPRAVY, FARBENÉ ODIENIE, VRÁTANÉ ICH ZMEN MUSIA BYŤ PRED REALIZÁCIOU ODSÚHLASENÉ PROJEKTANTOM A AUTOROM STAVBY

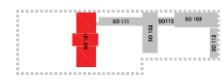

AUTOR PROJEKTU	YOUNG.S architekti s.r.o. Ing. arch. Josef Štábor, PhD. Ing. arch. Tomáš Medlen Ing. arch. Michal Štefánek Ing. arch. Michal Štefánek		
ZODPOVEDNÝ PROJEKTANT	Ing. arch. Josef Štábor, PhD.		
VYPRACOVAL	Ing. arch. Josef Štábor		
STAVBA	Barokový štýl kompozitný kraj Námestie SNP 23, 974 01 Barok Býštica	DÁTUM	01/2024
NÁZOV STAVBY	PREMENA PRVÉHO SLOVENSKÉHO LITERÁRNEHO GYMNAZIA - REVÚCA	STUPEŇ	RP
MESTO STAVBY	Zelená 27, 020 01 Revúca, Č. parcel: 814/6, 816, 817, 818, 819, 802/2, 820/3, 1771/7, 1771/9, 1771/18, 4414/103, 4382, 4383	FORMÁT	A3
STAVBY OBJEKT	SO 101	KÓRA	ČÍLO VÝKRSU
ČASŤ	PROJEKT EXPOZÍCIE		MERKA:
OBŠAH	E1-101-1.101 - EXPOZIČNÝ MODUL - STÓL		EX-02-07 1:25

E1-101-1.101 DETAILS

LEGENDA

BP	BIELA PREGLEJKA HR. 18mm
BO	BIELA OCELOVÁ PLATŇA
UK	KOTVIACI UHONIK, OCELOVÝ, hr. 3mm
V	VRUT SO ZÁPUSŤNOU HLAVIČKOU, ZABELEŇÝ
P	PERO PRIVARENÉ NA OCELOVEJ PLATŇI
K	KOLKOVÝ SPOJ - TRN NA OCELOVEJ PLATŇI

POZNÁMKY

- POUŽITÁ PREGLEJKA STOLÁRSKA, HR. 18mm, TOPOI: AB/AB, POVRCHOVÁ ÚPRAVA HLADKÁ, MATNÝ VOSKOVÝ OLEJ, FARBA BIELA (NAPR. RAL 9010)
- VŠETKY HRANY SO ZAOBLENÍM R = 0,5 MM
- ZADNÉ STĚNY PRVKOV OSADENÝCH PŘI STĚNE - REGLEJKA STOLÁRSKA, HR. 4mm, TOPOI, POVRCHOVÁ ÚPRAVA HLADKÁ, MATNÝ VOSKOVÝ OLEJ, FARBA BIELA (NAPR. RAL 9010)
- KRESBA PREGLEJKY JE VO VERTIKÁLNOH SMERE
- POUŽITÉ OCELOVÉ PLATNE, HR. 5mm, PRAŠKOVÝ LAK (KOMAXIT), MATNÝ HLADKÝ, FARBA BIELA (NAPR. RAL 9010), ZHODENÉ HRANY, SPÁJANÉ ZVARKOM - VĚŠENÉ ZVARY REALIZOVÁV AKO ZÁČESTNÉ INŽENÁRE, AK NIE JE INAK DETERMINOVANÉ
- SYSTÉM NASVIEŤENIA EXPONÁTOV NIE JE PREDMETOM TETOJ DOKUMENTÁCIE
- FAREBNOSŤ, MATERIÁLOVÉ PREDVEDENIE VŠETKYCH PRVKOV MUSÍ BYŤ PRED REALIZÁCIOU ODSÚHLASENÁ PROJEKTANTOM A AUTOROM STAVBY
- ROZMERY MUSIA BYŤ PRED VÝROBOU ZAMERANÉ NA STAVBE

POZNÁMKY PRE ZHOTOVITELOV (DODÁVATELOV) JEDNOTLIVÝCH ČASŤI STAVBY

- PROJEKTANT NENIE JE ZODPOVEDNÝ ZA ŽADNÉ ZMENY USKUTOČNENÉ BEZ JEHO PŘECHOVNEHO SÚHLASU
- VŠETKY ROZMERY VYPŮVYAJÚCE Z PD PRED VÝROBOU A ZAČATÍM PRÁC ZAMERANÉ NA STAVBE
- ROZDELY OBYTENÉ NA STAVBE OPROTI PD JE NUTNÉ V TECHNICKOM RIEŠENÍ ODSÚHLAŠI S PROJEKTANTOM A AUTOROM, EŠTE PRED SAMOTNOU REALIZÁCIOU
- PRI ŽETIENÍ NESÚHLADU MEDZI JEDNOTLIVÝMI ČASŤAMI PD JE NUTNÉ KONTAKTOVAŤ PROJEKTANTA
- VŠETKY ZMENY A ÚPRAVY MATERIÁLOVÉHO RIEŠENIA PRED REALIZÁCIOU PRÁC ODSÚHLAŠI S PROJEKTANTOM
- VŠETKY POVRCHOVÉ ÚPRAVY, FAREBNÉ ODTIEŇE, VRÁTANE ICH ZMEN MUSIA BYŤ PRED REALIZÁCIOU ODSÚHLASENÉ PROJEKTANTOM A AUTOROM STAVBY

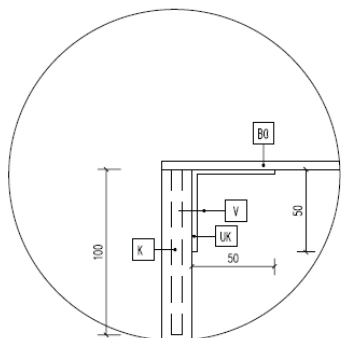
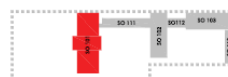

DET. 1
UHOLNÍKOVÉ KOTVENIE - PRIVARENÉ K PLECHU, DO DŘEVA VRUT

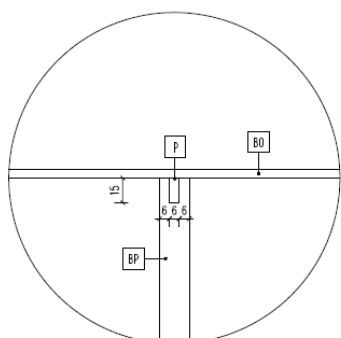

DET. 3
SPOJ - PERO-DRÁŽKA

AUTOR PROJEKTU	YOUNG.S architektil s.r.o. Ing. arch. Jozef Bátor, PhD. Ing. arch. Tomáš Medlen Ing. arch. Michala Penešová Bc. Sára Mária Sardošová		
ZODPOVEDNÝ PROJEKTANT	Ing. arch. Jozef Bátor, PhD.		
VYPRACOVAL	Bc. Sára Mária Sardošová		
STAVBEK	Barokový štýl (samostatný kng) Námeso: SNP 23, 974 01 Baraná Bystřica	DÁTUM	01/2024
NÁZOV STAVBY	PREMENA PRVÉHO SLOVENSKÉHO LITERÁRNEHO GYMNAZIA - REVÚCA	STUPEŇ	BP
Miesto STAVBY	Zelená 27, 020 01 Revúca, č. poz. 81: 81/6, 81/6, 81/7, 81/8, 81/9, 802/2, 820/3, 1771/7, 1771/9, 1771/18, 4414/103, 4382, 4383	FORMÁT	A3
STAVBNÝ OBJEKT	SO 101	KÓPIA	ČÍSLO VÝKRESU
ČASŤ	PROJEKT EXPOZÍCIE		MERKA:
OBSAH	E1-101-1.101 DETAILS		EX-02-08 1:2

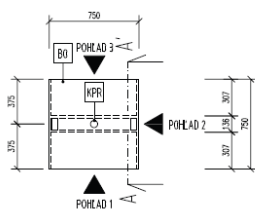

POHLAD ZHORA

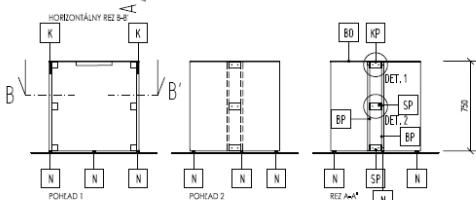
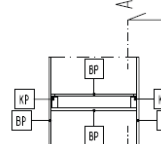

DETAILY NA VÝKRESE EX-02-10

A3-101 - 21ks

LEGENDA

BP	BIELA PREGLEJKA HR. 18mm	K	KOLKOVÝ SPOJ - TRN NA OCELOVEJ PLATŇI
BO	BIELA OCELOVÁ PLATŇA		
KP	KOTVIACI PRVOK, OCELOVÝ, hr. 3mm		
SP	SPOJOVACÍ PRVOK, OCELOVÝ, hr. 3mm		
N	PLASTOVÁ NOŽIČKA - BIELA FARBA		
KPR	KÁBLOVÁ PŘECHODKA, BIELA, PŘEMER 60mm		

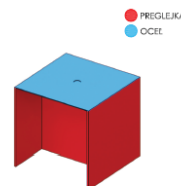

POZNÁMKY

- POUŽITÁ PREGLEJKA STOLÁRSKA, HR. 18mm, TOPOI: AB/AB, POVRCHOVÁ ÚPRAVA HLADKÁ, MATNÝ VOSKOVÝ OLEJ, FARBA BIELA (NAPR. RAL 9010)
- VŠETKY HRANY SO ZAOBLENÍM R = 0,5 MM
- ZADNÉ STĚNY PRVKOV OSADENÝCH PŘI STĚNE - REGLEJKA STOLÁRSKA, HR. 4mm, TOPOI, POVRCHOVÁ ÚPRAVA HLADKÁ, MATNÝ VOSKOVÝ OLEJ, FARBA BIELA (NAPR. RAL 9010)
- KRESBA PREGLEJKY JE VO VERTIKÁLNOH SMERE
- POUŽITÉ OCELOVÉ PLATNE, HR. 5mm, PRAŠKOVÝ LAK (KOMAXIT), MATNÝ HLADKÝ, FARBA BIELA (NAPR. RAL 9010), ZHODENÉ HRANY, SPÁJANÉ ZVARKOM - VĚŠENÉ ZVARY REALIZOVÁV AKO ZÁČESTNÉ INŽENÁRE, AK NIE JE INAK DETERMINOVANÉ
- SYSTÉM NASVIEŤENIA EXPONÁTOV NIE JE PREDMETOM TETOJ DOKUMENTÁCIE
- FAREBNOSŤ, MATERIÁLOVÉ PREDVEDENIE VŠETKYCH PRVKOV MUSÍ BYŤ PRED REALIZÁCIOU ODSÚHLASENÁ PROJEKTANTOM A AUTOROM STAVBY
- ROZMERY MUSIA BYŤ PRED VÝROBOU ZAMERANÉ NA STAVBE

POZNÁMKY PRE ZHOTOVITELOV (DODÁVATELOV) JEDNOTLIVÝCH ČASŤI STAVBY

- PROJEKTANT NENIE JE ZODPOVEDNÝ ZA ŽADNÉ ZMENY USKUTOČNENÉ BEZ JEHO PŘECHOVNEHO SÚHLASU
- VŠETKY ROZMERY VYPŮVYAJÚCE Z PD PRED VÝROBOU A ZAČATÍM PRÁC ZAMERANÉ NA STAVBE
- ROZDELY OBYTENÉ NA STAVBE OPROTI PD JE NUTNÉ V TECHNICKOM RIEŠENÍ ODSÚHLAŠI S PROJEKTANTOM A AUTOROM, EŠTE PRED SAMOTNOU REALIZÁCIOU
- PRI ŽETIENÍ NESÚHLADU MEDZI JEDNOTLIVÝMI ČASŤAMI PD JE NUTNÉ KONTAKTOVAŤ PROJEKTANTA
- VŠETKY ZMENY A ÚPRAVY MATERIÁLOVÉHO RIEŠENIA PRED REALIZÁCIOU PRÁC ODSÚHLAŠI S PROJEKTANTOM
- VŠETKY POVRCHOVÉ ÚPRAVY, FAREBNÉ ODTIEŇE, VRÁTANE ICH ZMEN MUSIA BYŤ PRED REALIZÁCIOU ODSÚHLASENÉ PROJEKTANTOM A AUTOROM STAVBY

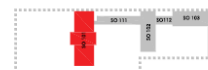

AUTOR PROJEKTU	YOUNG.S architektil s.r.o. Ing. arch. Jozef Bátor, PhD. Ing. arch. Tomáš Medlen Ing. arch. Michala Penešová Bc. Sára Mária Sardošová		
ZODPOVEDNÝ PROJEKTANT	Ing. arch. Jozef Bátor, PhD.		
VYPRACOVAL	Bc. Sára Mária Sardošová		
STAVBEK	Barokový štýl (samostatný kng) Námeso: SNP 23, 974 01 Baraná Bystřica	DÁTUM	01/2024
NÁZOV STAVBY	PREMENA PRVÉHO SLOVENSKÉHO LITERÁRNEHO GYMNAZIA - REVÚCA	STUPEŇ	BP
Miesto STAVBY	Zelená 27, 020 01 Revúca, č. poz. 81: 81/6, 81/6, 81/7, 81/8, 81/9, 802/2, 820/3, 1771/7, 1771/9, 1771/18, 4414/103, 4382, 4383	FORMÁT	A3
STAVBNÝ OBJEKT	SO 101	KÓPIA	ČÍSLO VÝKRESU
ČASŤ	PROJEKT EXPOZÍCIE		MERKA:
OBSAH	A3-101 - EXPOZIČNÝ MODUL - LAVIČKA		EX-02-09 1:25

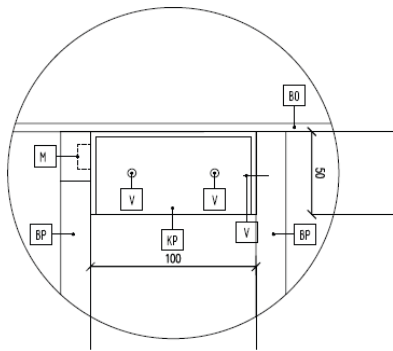

DET. 1
KOTVIACI PRVOK - PRIVARENÉ K PLECHU, DO DREVA VRUT

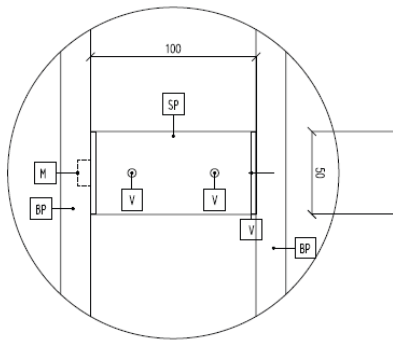

DET. 2
SPOJOVACÍ PRVOK - PRIVARENÉ K PLECHU, DO DREVA VRUT

A3-101 DETAILS

LEGENDA

BP	BĚLA PREGLEJKA HR. 18mm
BO	BĚLA OCELOVÁ PLÁTĚA
KP	KOTVIACI PRVOK, OCELOVÝ, hr. 3mm
V	VRUT SO ZÁPUSŤNOU HLAVIČKOU, ZABĚLENÝ
M	MAGNET LEPENÝ DO ODRÉZOVANEJ PREGLEJKY
SP	SPOJOVACÍ PRVOK, OCELOVÝ, hr. 3mm

POZNÁMKY

- POUŽÍÁ PREGLEJKA STOLÁRSKA, HR. 18mm, TOPOČ. AB/AB, POVRCHOVÁ ÚPRAVA HLADKÁ, MATNÝ VOSKOVÝ OLEJ, FARBA BIELA (NAPR. RAL 9010)
- VŠETKY HRANY SO ZAOKLENÍM R = 0,5 MM
- ZADNÉ STĚNY PRVKOV OSADENÝCH PRÍSTĚNE - REGLEJKA STOLÁRSKA, HR. 4mm, TOPOČ. POVRCHOVÁ ÚPRAVA HLADKÁ, MATNÝ VOSKOVÝ OLEJ, FARBA BIELA (NAPR. RAL 9010)
- KRESDA PREGLEJKY JE VO VERTIKÁLNOJ SMERE
- POUŽÍE OCELOVÉ PLATNE, HR. 3mm, PRÁŠKOVÝ LAK (KOMANIT), MATNÝ HLADKÝ, FARBA BIELA (NAPR. RAL 9010), ZHODNÉ HRANY, SPÁJANÉ ZVAROM - VIDEJTE ZVARY REALIZOVÁŤ AKO ZACÍTENÉ LINEÁRNE, AK NIE JE INAK DEFINOVANÉ
- SYSTÉM NASVIEŤENIA EXPONÁTOV NIE JE PREDMETOM TEJTO DOKUMENTÁCIE
- FAREBNOSŤ, MATERIÁLOVÉ PREDVEDENIE VŠETKÝCH PRVKOV MUSÍ BYŤ PRED REALIZÁCIOU ODSÚHLASENÁ PROJEKTANTOM A AUTOROM STAVBY
- ROZMERY MUSIA BYŤ PRED VÝROBOU ZAMERANÉ NA STAVBE

POZNÁMKY PRE ZHOTOVITEVOV (DODÁVATELOV) JEDNOTLIVÝCH ČASŤÍ STAVBY

- PROJEKTANT NENIE JE ZODPOVEDNÝ ZA ŽIADNE ZMENY USKUTOČNENÉ BEZ JEHO PÍSOBNÉHO SÚHLASU
- VŠETKY ROZMERY VYPŮVAJÚCE Z PD PRED VÝROBOU A ZAČATÍM PRÁČ ZAMERÁŤ NA STAVBE
- ROZDĚLY ZISTENÉ NA STAVBE OPROTÍ PD JE NUTNÉ V TECHNICKOM RIEŠENÍ ODSÚHLAŠIŤ S PROJEKTANTOM A AUTOROM, EŠTE PRED SAMOTNOU REALIZÁCIOU
- PRÍZBĚH NESÚHLADU MEDZI JEDNOTLIVÝMI ČASŤAMI PD JE NUTNÉ KONTAKTOVAŤ PROJEKTANTA
- VŠETKY ZMENY A ÚPRAVY MATERIÁLOVÉHO RIEŠENIA PRED REALIZÁCIOU PRÁČ ODSÚHLAŠIŤ S PROJEKTANTOM
- VŠETKY POVRCHOVÉ ÚPRAVY, FAREBNÉ ODTIENE, VRÁTANE ICH ZMĚN MUSIA BYŤ PRED REALIZÁCIOU ODSÚHLASENÉ PROJEKTANTOM A AUTOROM STAVBY

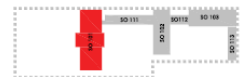

AUTOR PROJEKTU	YOUNG.S architekti s.r.o. Ing. arch. Jozef Šator, PhD. Ing. arch. Tomáš Meden Ing. arch. Michaela Perejová Bc. Sára Mária Šarkádová		
ZODPOVEDNÝ PROJEKTANT	Ing. arch. Jozef Šator, PhD.		
VYPRACOVAL	Bc. Sára Mária Šarkádová		
STAVENSKÝ	Banskobystrický samosprávny kraj Námestie SNP 23, 974 01 Banská Bystrica	DÁTUM	01/2024
NÁZOV STAVBY	PREMENA PRVÉHO SLOVENSKEHO LITERÁRNEHO GYMNÁZIA - REVÚČA	STUPEŇ	RP
MIEŠTO STAVBY	Železná 27, 050 01 Revúča, č. parcel: 814/6, 816, 817, 818, 819, 802/2, 820/3, 1771/7, 1771/9, 1771/18, 4414/103, 4382, 4383	FORMÁT	A3
STAVENÝ OBJEKT	SO 101	KÓPIA	ČÍSLO VÝKRESU
ČASŤ	PROJEKT EXPOZÍCIE		MERKA:
OBŠAH	A3-101 DETAILS		EX-02-10 1:2

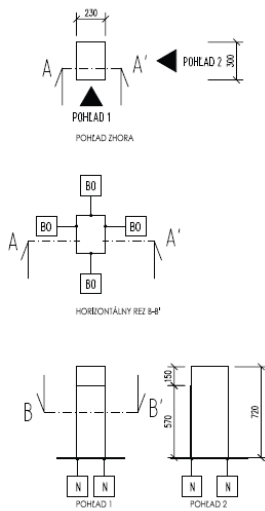

A4-101 - 9ks

LEGENDA

BO	BĚLA OCELOVÁ PLÁTĚA
N	PLASTOVÁ NOŽIČKA - BĚLA FARBA

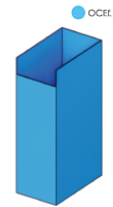

POZNÁMKY

- POUŽÍÁ PREGLEJKA STOLÁRSKA, HR. 18mm, TOPOČ. AB/AB, POVRCHOVÁ ÚPRAVA HLADKÁ, MATNÝ VOSKOVÝ OLEJ, FARBA BIELA (NAPR. RAL 9010)
- VŠETKY HRANY SO ZAOKLENÍM R = 0,5 MM
- ZADNÉ STĚNY PRVKOV OSADENÝCH PRÍSTĚNE - REGLEJKA STOLÁRSKA, HR. 4mm, TOPOČ. POVRCHOVÁ ÚPRAVA HLADKÁ, MATNÝ VOSKOVÝ OLEJ, FARBA BIELA (NAPR. RAL 9010)
- KRESDA PREGLEJKY JE VO VERTIKÁLNOJ SMERE
- POUŽÍE OCELOVÉ PLATNE, HR. 3mm, PRÁŠKOVÝ LAK (KOMANIT), MATNÝ HLADKÝ, FARBA BIELA (NAPR. RAL 9010), ZHODNÉ HRANY, SPÁJANÉ ZVAROM - VIDEJTE ZVARY REALIZOVÁŤ AKO ZACÍTENÉ LINEÁRNE, AK NIE JE INAK DEFINOVANÉ
- SYSTÉM NASVIEŤENIA EXPONÁTOV NIE JE PREDMETOM TEJTO DOKUMENTÁCIE
- FAREBNOSŤ, MATERIÁLOVÉ PREDVEDENIE VŠETKÝCH PRVKOV MUSÍ BYŤ PRED REALIZÁCIOU ODSÚHLASENÁ PROJEKTANTOM A AUTOROM STAVBY
- ROZMERY MUSIA BYŤ PRED VÝROBOU ZAMERANÉ NA STAVBE

POZNÁMKY PRE ZHOTOVITEVOV (DODÁVATELOV) JEDNOTLIVÝCH ČASŤÍ STAVBY

- PROJEKTANT NENIE JE ZODPOVEDNÝ ZA ŽIADNE ZMENY USKUTOČNENÉ BEZ JEHO PÍSOBNÉHO SÚHLASU
- VŠETKY ROZMERY VYPŮVAJÚCE Z PD PRED VÝROBOU A ZAČATÍM PRÁČ ZAMERÁŤ NA STAVBE
- ROZDĚLY ZISTENÉ NA STAVBE OPROTÍ PD JE NUTNÉ V TECHNICKOM RIEŠENÍ ODSÚHLAŠIŤ S PROJEKTANTOM A AUTOROM, EŠTE PRED SAMOTNOU REALIZÁCIOU
- PRÍZBĚH NESÚHLADU MEDZI JEDNOTLIVÝMI ČASŤAMI PD JE NUTNÉ KONTAKTOVAŤ PROJEKTANTA
- VŠETKY ZMENY A ÚPRAVY MATERIÁLOVÉHO RIEŠENIA PRED REALIZÁCIOU PRÁČ ODSÚHLAŠIŤ S PROJEKTANTOM
- VŠETKY POVRCHOVÉ ÚPRAVY, FAREBNÉ ODTIENE, VRÁTANE ICH ZMĚN MUSIA BYŤ PRED REALIZÁCIOU ODSÚHLASENÉ PROJEKTANTOM A AUTOROM STAVBY



AUTOR PROJEKTU	YOUNG.S architekti s.r.o. Ing. arch. Jozef Šator, PhD. Ing. arch. Tomáš Meden Ing. arch. Michaela Perejová Bc. Sára Mária Šarkádová		
ZODPOVEDNÝ PROJEKTANT	Ing. arch. Jozef Šator, PhD.		
VYPRACOVAL	Bc. Sára Mária Šarkádová		
STAVENSKÝ	Banskobystrický samosprávny kraj Námestie SNP 23, 974 01 Banská Bystrica	DÁTUM	01/2024
NÁZOV STAVBY	PREMENA PRVÉHO SLOVENSKEHO LITERÁRNEHO GYMNÁZIA - REVÚČA	STUPEŇ	RP
MIEŠTO STAVBY	Železná 27, 050 01 Revúča, č. parcel: 814/6, 816, 817, 818, 819, 802/2, 820/3, 1771/7, 1771/9, 1771/18, 4414/103, 4382, 4383	FORMÁT	A3
STAVENÝ OBJEKT	SO 101	KÓPIA	ČÍSLO VÝKRESU
ČASŤ	PROJEKT EXPOZÍCIE		MERKA:
OBŠAH	A4-101 - EXPOZIČNÝ MODUL - KÓŠ		EX-02-11 1:25

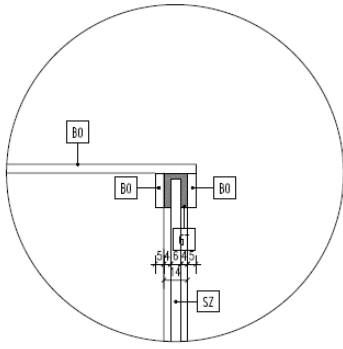

DET. 3
DRÁŽKA S GUMOVÝM TESNENÍM NA KOTVENÉ SKLENÉHO ZÁKLÖPU

E1-101-1.213 DETAILY

LEGENDA

BP	BĚLA PŘEGLEJKA HR. 18mm
BO	BĚLA OCELOVÁ PLATĚA
GT	GUMOVÉ TESNĚNĚ ELASTICKÉ, BĚLE, hr. 4mm
SZ	ZÁKLÖP Z BEZPEČNOSTNĚHO SKLA, hr. 6mm

POZNÁMKY

- POUŽITÁ PŘEGLEJKA STÖLÁRSKA, HR. 18mm, TOPOČ AB/AB, POVRCHOVÁ ÚPRAVA HLADKÁ, MATNÝ VOSKOVÝ ÖLEJ, FARBA BĚLA (NAPR. RAL 9010)
- VŠETKY HRANY SO ZAOBLĚNÍM R = 0,5 MM
- ZADNÉ STĚNY PRVKÖV OSADĚNÝCH PŘI STĚNE - REGLEJKA STÖLÁRSKA, HR. 4mm, TOPOČ, POVRCHOVÁ ÚPRAVA HLADKÁ, MATNÝ VOSKOVÝ ÖLEJ, FARBA BĚLA (NAPR. RAL 9010)
- KRESBA PŘEGLEJKY JE VO VERTIKÁLNÖM SMĚRE
- POUŽITĚ ÖCELOVÉ PLATĚE, HR. 5mm, PRÁŠKOVÝ LAK (KOMAXIT), MATNÝ HLADKÝ, FARBA BĚLA (NAPR. RAL 9010), ZHODNĚ HRANY, SPÁJANĚ ZVARÖM - VIDEJTE ZVARY REALIZÖVAT AKÖ ZACĚTENĚ LINEÁRNĚ, AK NĚ JE INAK DEFINÖVANĚ
- SYSTĚM NASVĚTENIA EXPÖNÁTÖV NĚ JE PREDMETÖM TÖJTO DOKUMENTACE
- FAREBNÖST, MATERIÁLOVĚ PŘEVEDĚNĚ VŠETKYCH PRVKÖV MÜSĚ BÝT PŘED REALIZÖCÖ ÖDSÜHLASENÄ PROJEKTANTÖM A AUTORÖM STAVBY
- RÖZMĚRY MÜSIA BÝT PŘED VÝROBÖU ZAMĚRANĚ NA STAVBE

POZNÁMKY PŘE ZHOTOVITĚÖV (DODÄVATELÖV) JEDNÖTLIVÝCH ČÄSTI STAVBY

- PROJEKTANT NENESĚ ZÖDPOVEDNÖST ZA ŽÄDNĚ ZMĚNY USKÖTÖNĚNĚ BEZ JĚHO PŘIÖMÖNĚHO SÜHLÄSU
- VŠETKY RÖZMĚRY VYPĚVÄJÜCE Z PD PŘED VÝROBÖU A ZÄČÄTÖM PRÄC ZAMĚRÄT NA STAVBE
- RÖZDĚLY ZĚTENĚ NA STAVBE ÖPROTĚ PD JE NUTNĚ V TECHNICKÖM ŘEŠĚNĚ ÖDSÜHLÄSÄT S PROJEKTANTÖM A AUTORÖM, ÖŠTĚ PŘED SAMÖTÖU REALIZÖCÖU
- PŘI ZĚTENĚ NESÜJÄDÜ MEDĚ JEDNÖTLIVÝM ČÄSTÄM PD JE NUTNĚ KONTAKTOVÄT PROJEKTANTA
- VŠETKY ZMĚNY A ÚPRAVY MATERIÁLOVĚHO ŘEŠĚNIA PŘED REALIZÖCÖU PRÄC ÖDSÜHLÄSÄT S PROJEKTANTÖM
- VŠETKY POVRCHOVĚ ÚPRAVY, FAREBNĚ ÖDĚTENĚ, VRÄTANĚ ICH ZMĚN MÜSIA BÝT PŘED REALIZÖCÖU ÖDSÜHLASENĚ PROJEKTANTÖM A AUTORÖM STAVBY

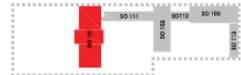

AUTOR ÖPROJEKTU	YOUNG 5 architekti s.r.o. Ing. arch. Josef ŠtÖr, Ph.D. Ing. arch. Tomáš Meden Ing. arch. Michala PeregiovÄ Bc. SÖra MÄrta SedlovÄ			
ZÖDPOVEDNÝ PROJEKTANT	Ing. arch. Josef ŠtÖr, Ph.D.			
VÝPRACOVAL	Bc. SÖra MÄrta SedlovÄ			
STAVĚNÍK	Banskobystrický samosprÄvný kraj NÄmes: SNP 23, 974 01 BanskÄ Bystrica	DÄTUM	01/2024	
NÄVÖV STAVBY	PŘEMĚNA PŘVĚHO SLOVENSKĚHO LITERÄRNEHO GYMNÄZIA - REVÜCA	STUPĚN	BP	
MĚSTÖ STAVBY	ZelenÄ HÖrÄ 27, 030 01 Revüca, Ö. parohÄ: 814/6, 816, 817, 818, 819, 802/2, 820/3, 1771/7, 1771/9, 1771/18, 4414/103, 4392, 4393	FORMÄT	A3	
STAVĚNÝ ÖBJEKT	SO 101	KÖPIA	ÖÍSLO VÝKRESU	MĚRKA:
ČÄST	PROJEKT EXPOZICE			
ÖBSAH	E1-101-1.213 DETAILY			EX-02-14 1:2

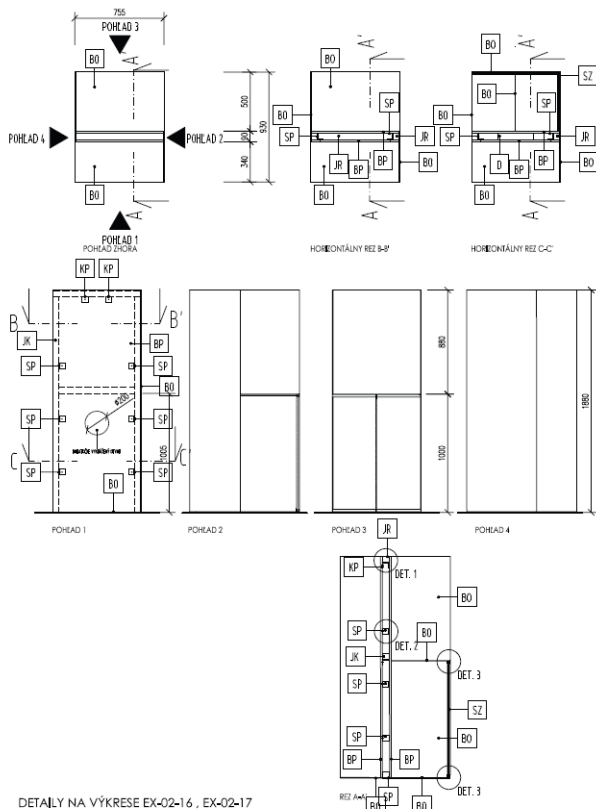

DETAILY NA VÝKRESĚ EX-02-16, EX-02-17

E4-101-1.213 - 1ks

LEGENDA

BP	BĚLA PŘEGLEJKA HR. 18mm	D	VÝZEDANÄ ÖBERA NA KABELÄZ 60x300mm
BO	BĚLA ÖCELOVÄ PLATĚA	SZ	ZÄKLÖP Z BEZPEČNOSTNĚHO SKLA, hr. 6mm
JR	RÄM Z ULZAVĚTCH TENKÖSTĚNNÝCH ÖCELOVÝCH PROHÖLÖV (LAKLÖV), PŘEBMĚR 60/30/4		
KP	KÖTVAČI PRVKÖV, ÖCELOVÝ, hr. 3mm		
SP	SPOJÖVÄČI PRVKÖV, ÖCELOVÝ, hr. 3mm		
N	PLASTOVÄ NÖŽÖČKA - BĚLA FARBA		



POZNÁMKY

- POUŽITÄ PŘEGLEJKA STÖLÄRSKA, HR. 18mm, TOPOČ AB/AB, POVRCHOVÄ ÚPRAVA HLADKÄ, MATNÝ VOSKOVÝ ÖLEJ, FARBA BĚLA (NAPR. RAL 9010)
- VŠETKY HRANY SO ZAOBLĚNÍM R = 0,5 MM
- ZADNĚ STĚNY PRVKÖV OSADĚNÝCH PŘI STĚNE - REGLEJKA STÖLÄRSKA, HR. 4mm, TOPOČ, POVRCHOVÄ ÚPRAVA HLADKÄ, MATNÝ VOSKOVÝ ÖLEJ, FARBA BĚLA (NAPR. RAL 9010)
- KRESBA PŘEGLEJKY JE VO VERTIKÄLNÖM SMĚRE
- POUŽITĚ ÖCELOVÉ PLATĚE, HR. 5mm, PRÄŠKOVÝ LAK (KOMAXIT), MATNÝ HLADKÝ, FARBA BĚLA (NAPR. RAL 9010), ZHODNĚ HRANY, SPÄJANĚ ZVARÖM - VIDEJTE ZVARY REALIZÖVAT AKÖ ZACĚTENĚ LINEÄRNĚ, AK NĚ JE INAK DEFINÖVANĚ
- SYSTĚM NASVĚTENIA EXPÖNÁTÖV NĚ JE PREDMETÖM TÖJTO DOKUMENTACE
- FAREBNÖST, MATERIÁLOVĚ PŘEVEDĚNĚ VŠETKYCH PRVKÖV MÜSĚ BÝT PŘED REALIZÖCÖU ÖDSÜHLASENÄ PROJEKTANTÖM A AUTORÖM STAVBY
- RÖZMĚRY MÜSIA BÝT PŘED VÝROBÖU ZAMĚRANĚ NA STAVBE

POZNÁMKY PŘE ZHOTOVITĚÖV (DODÄVATELÖV) JEDNÖTLIVÝCH ČÄSTI STAVBY

- PROJEKTANT NENESĚ ZÖDPOVEDNÖST ZA ŽÄDNĚ ZMĚNY USKÖTÖNĚNĚ BEZ JĚHO PŘIÖMÖNĚHO SÜHLÄSU
- VŠETKY RÖZMĚRY VYPĚVÄJÜCE Z PD PŘED VÝROBÖU A ZÄČÄTÖM PRÄC ZAMĚRÄT NA STAVBE
- RÖZDĚLY ZĚTENĚ NA STAVBE ÖPROTĚ PD JE NUTNĚ V TECHNICKÖM ŘEŠĚNĚ ÖDSÜHLÄSÄT S PROJEKTANTÖM A AUTORÖM, ÖŠTĚ PŘED SAMÖTÖU REALIZÖCÖU
- PŘI ZĚTENĚ NESÜJÄDÜ MEDĚ JEDNÖTLIVÝM ČÄSTÄM PD JE NUTNĚ KONTAKTOVÄT PROJEKTANTA
- VŠETKY ZMĚNY A ÚPRAVY MATERIÁLOVĚHO ŘEŠĚNIA PŘED REALIZÖCÖU PRÄC ÖDSÜHLÄSÄT S PROJEKTANTÖM
- VŠETKY POVRCHOVĚ ÚPRAVY, FAREBNĚ ÖDĚTENĚ, VRÄTANĚ ICH ZMĚN MÜSIA BÝT PŘED REALIZÖCÖU ÖDSÜHLASENĚ PROJEKTANTÖM A AUTORÖM STAVBY

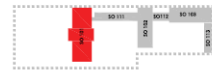

AUTOR ÖPROJEKTU	YOUNG 5 architekti s.r.o. Ing. arch. Josef ŠtÖr, Ph.D. Ing. arch. Tomáš Meden Ing. arch. Michala PeregiovÄ Bc. SÖra MÄrta SedlovÄ			
ZÖDPOVEDNÝ PROJEKTANT	Ing. arch. Josef ŠtÖr, Ph.D.			
VÝPRACOVAL	Bc. SÖra MÄrta SedlovÄ			
STAVĚNÍK	Banskobystrický samosprÄvný kraj NÄmes: SNP 23, 974 01 BanskÄ Bystrica	DÄTUM	01/2024	
NÄVÖV STAVBY	PŘEMĚNA PŘVĚHO SLOVENSKĚHO LITERÄRNEHO GYMNÄZIA - REVÜCA	STUPĚN	BP	
MĚSTÖ STAVBY	ZelenÄ HÖrÄ 27, 030 01 Revüca, Ö. parohÄ: 814/6, 816, 817, 818, 819, 802/2, 820/3, 1771/7, 1771/9, 1771/18, 4414/103, 4392, 4393	FORMÄT	A3	
STAVĚNÝ ÖBJEKT	SO 101	KÖPIA	ÖÍSLO VÝKRESU	MĚRKA:
ČÄST	PROJEKT EXPOZICE			
ÖBSAH	E4-101-1.213 - EXPOZIČNÝ MODUL - HOLOGRAM			EX-02-15 1:25

E4-101-1.213 DETAILS

LEGENDA

BP	BIELA PREGLEJKA HR, 18mm	M	MAGNET LEPENÝ DO ODRÉZOVANEJ PREGLEJKY
BO	BIELA OCEĽOVÁ PLATŇA		
KP	KOTVIACI PRVOK, OCEĽOVÝ, hr. 3mm		
SP	SPOJOVACÍ PRVOK, OCEĽOVÝ, hr. 3mm		
JR	RÁM Z UZAVRETÝCH TENKOSTENNÝCH OCEĽOVÝCH PROFILOV (JAKLOV), PŘEMER 60/50/4		
V	VRUT SO ZÁPUSŤNOU HLAVIČKOU, ZABELEŇÝ		

POZNÁMKY

- POUŽITÁ PREGLEJKA STOLÁRSKA, HR, 18mm, TOPOČ AB/AB, POVRCHOVÁ ÚPRAVA HLADKÁ, MATNÝ VOSKOVÝ OLEJ, FARBA BIELA (NAPR. RAL 9010)
- VŠETKY HRANY SO ZAOBLENÍM R = 0,5 MM
- ZADNE STĚNY PRVKOV OSAZENÝCH PŘI STĚNE - REGLEJKA STOLÁRSKA, HR, 4mm, TOPOČ, POVRCHOVÁ ÚPRAVA HLADKÁ, MATNÝ VOSKOVÝ OLEJ, FARBA BIELA (NAPR. RAL 9010)
- KRESBA PREGLEJKY JE VO VERTIKÁLNOH SMERE
- POUŽITÉ OCEĽOVÉ PLATNE, HR, 5mm, PŘÁSKOVÝ LAK (KOVANJE), MATNÝ HLADKÝ, FARBA BIELA (NAPR. RAL 9010), ZHODNÉ HRANY, SPÁJANÉ ZVAROM - VIEČETNE ZVARY REALIZOVAŤ AKO ZAČIETNE LINEÁRNE, AK NIE JE INAK DEFINOVANÉ
- SYSTÉM NASVIEŤENIA EXPOZÍTOV NIE JE PREDMETOM TEJTO DOKUMENTÁCIE
- FAREBNOSŤ, MATERIÁLOVÉ PŘEVEDENIE VŠETKYCH PRVKOV MUSÍ BÝŤ PRED REALIZÁCIU ODSÚHLASENÁ PROJEKTANTOM A AUTOROM STAVBY
- ROZMERY MUSIA BÝŤ PRED VÝROBOU ZAMERANÉ NA STAVBE

POZNÁMKY PRE ZHOTOVITEĽOV (DODÁVATEĽOV) JEDNOTLIVÝCH ČASŤÍ STAVBY

- PROJEKTANT NENIESE ZODPOVEDNOSŤ ZA ŽIADNE ZMENY USKUTOČNENÉ BEZ JEHO PÍSOMNÉHO SÚHLASU
- VŠETKY ROZMERY VYPŮLVAJÚCE Z PD PRED VÝROBOU A ZAČATÍM PRÁČ ZAMERAT NA STAVBE
- ROZDIELY VEŠTENÉ NA STAVBE OPROŤ PD JE NUTNÉ V TECHNICKOM ŘEŠENÍ ODSÚHLAŠIŤ S PROJEKTANTOM A AUTOROM, BŤE PRED SAMOTNOU REALIZÁCIU
- PRI VEŠTENÍ NESÚHLADU MEDZI JEDNOTLIVÝM ČASŤAMÍ PD JE NUTNÉ KONTAKTOVAŤ PROJEKTANTA
- VŠETKY ZMENY A ÚPRAVY MATERIÁLOVÉHO ŘEŠENIA PRED REALIZÁCIU PRÁČ ODSÚHLAŠIŤ S PROJEKTANTOM
- VŠETKY POVRCHOVÉ ÚPRAVY, FAREBNÉ ODTEĽNE, VRÁTANE VŠETKYCH ZMEN MUSIA BÝŤ PRED REALIZÁCIU ODSÚHLASENÉ PROJEKTANTOM A AUTOROM STAVBY

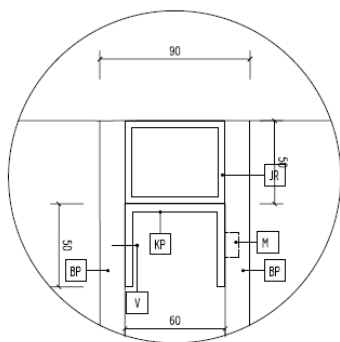
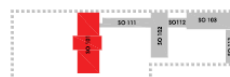

DET. 1
KOTVIACI PRVOK - PRIVARENÉ K PLECHU, DO DŘEVA VRUT

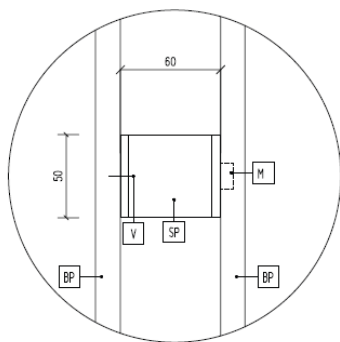

DET. 2
SPOJOVACÍ PRVOK - PRIVARENÉ K PLECHU, DO DŘEVA VRUT

AUTOR PROJEKTU	YOUNG.S architekti s.r.o. Ing. arch. Jozef Bátor, PhD. Ing. arch. Tomáš Meden Ing. arch. Mária Perejová šc. Sára Mária Šteflová		
ZODPOVEDNÝ PROJEKTANT	Ing. arch. Jozef Bátor, PhD.		
VYPRACOVAL	šc. Sára Mária Šteflová		
STAVENK	Banskobystrický samosprávny kraj Námeso SNP 23, 974 01 Banská Bystrica	DÁTUM	01/2024
NÁZOV STAVBY	PŘEMENA PŘVÉHO SLOVENSKÉHO LITERÁRNEHO GYMNAZIA - REVÚČA	STUPEŇ	BP
MESTO STAVBY	Železná 27, 020 01 Revúča, č. parcel: 814/6, 816, 817, 818, 819, 802/2, 820/3, 1771/7, 1771/9, 1771/18, 4414/103, 4382, 4383	FORMÁT	A3
STAVENÝ OBJEKT	SO 101	KÓPA	ČÍSLO VÝKRESU
ČASŤ	PROJEKT EXPOZÍČIE		MĚRKA:
OBŠAH	E4-101-1.213 DETAILS		EX-02-16 1:2

E4-101-1.213 DETAILS

LEGENDA

BP	BIELA PREGLEJKA HR, 18mm
BO	BIELA OCEĽOVÁ PLATŇA
GT	GUMÉNÉ TESNENIE ELASTICKÉ, BIELÉ, hr. 4mm
SZ	ZÁKLOP Z BEZPEČNOSTNÉHO SKLA, hr. 6mm

POZNÁMKY

- POUŽITÁ PREGLEJKA STOLÁRSKA, HR, 18mm, TOPOČ AB/AB, POVRCHOVÁ ÚPRAVA HLADKÁ, MATNÝ VOSKOVÝ OLEJ, FARBA BIELA (NAPR. RAL 9010)
- VŠETKY HRANY SO ZAOBLENÍM R = 0,5 MM
- ZADNE STĚNY PRVKOV OSAZENÝCH PŘI STĚNE - REGLEJKA STOLÁRSKA, HR, 4mm, TOPOČ, POVRCHOVÁ ÚPRAVA HLADKÁ, MATNÝ VOSKOVÝ OLEJ, FARBA BIELA (NAPR. RAL 9010)
- KRESBA PREGLEJKY JE VO VERTIKÁLNOH SMERE
- POUŽITÉ OCEĽOVÉ PLATNE, HR, 5mm, PŘÁSKOVÝ LAK (KOVANJE), MATNÝ HLADKÝ, FARBA BIELA (NAPR. RAL 9010), ZHODNÉ HRANY, SPÁJANÉ ZVAROM - VIEČETNE ZVARY REALIZOVAŤ AKO ZAČIETNE LINEÁRNE, AK NIE JE INAK DEFINOVANÉ
- SYSTÉM NASVIEŤENIA EXPOZÍTOV NIE JE PREDMETOM TEJTO DOKUMENTÁCIE
- FAREBNOSŤ, MATERIÁLOVÉ PŘEVEDENIE VŠETKYCH PRVKOV MUSÍ BÝŤ PRED REALIZÁCIU ODSÚHLASENÁ PROJEKTANTOM A AUTOROM STAVBY
- ROZMERY MUSIA BÝŤ PRED VÝROBOU ZAMERANÉ NA STAVBE

POZNÁMKY PRE ZHOTOVITEĽOV (DODÁVATEĽOV) JEDNOTLIVÝCH ČASŤÍ STAVBY

- PROJEKTANT NENIESE ZODPOVEDNOSŤ ZA ŽIADNE ZMENY USKUTOČNENÉ BEZ JEHO PÍSOMNÉHO SÚHLASU
- VŠETKY ROZMERY VYPŮLVAJÚCE Z PD PRED VÝROBOU A ZAČATÍM PRÁČ ZAMERAT NA STAVBE
- ROZDIELY VEŠTENÉ NA STAVBE OPROŤ PD JE NUTNÉ V TECHNICKOM ŘEŠENÍ ODSÚHLAŠIŤ S PROJEKTANTOM A AUTOROM, BŤE PRED SAMOTNOU REALIZÁCIU
- PRI VEŠTENÍ NESÚHLADU MEDZI JEDNOTLIVÝM ČASŤAMÍ PD JE NUTNÉ KONTAKTOVAŤ PROJEKTANTA
- VŠETKY ZMENY A ÚPRAVY MATERIÁLOVÉHO ŘEŠENIA PRED REALIZÁCIU PRÁČ ODSÚHLAŠIŤ S PROJEKTANTOM
- VŠETKY POVRCHOVÉ ÚPRAVY, FAREBNÉ ODTEĽNE, VRÁTANE VŠETKYCH ZMEN MUSIA BÝŤ PRED REALIZÁCIU ODSÚHLASENÉ PROJEKTANTOM A AUTOROM STAVBY

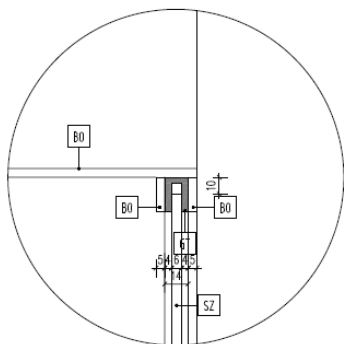
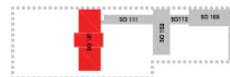

DET. 3
DRÁŽKA S GUMOVÝM TESNENÍM NA KOTVENÍ SKLENÉHO ZÁKLOPU

AUTOR PROJEKTU	YOUNG.S architekti s.r.o. Ing. arch. Jozef Bátor, PhD. Ing. arch. Tomáš Meden Ing. arch. Mária Perejová šc. Sára Mária Šteflová		
ZODPOVEDNÝ PROJEKTANT	Ing. arch. Jozef Bátor, PhD.		
VYPRACOVAL	šc. Sára Mária Šteflová		
STAVENK	Banskobystrický samosprávny kraj Námeso SNP 23, 974 01 Banská Bystrica	DÁTUM	01/2024
NÁZOV STAVBY	PŘEMENA PŘVÉHO SLOVENSKÉHO LITERÁRNEHO GYMNAZIA - REVÚČA	STUPEŇ	BP
MESTO STAVBY	Železná 27, 020 01 Revúča, č. parcel: 814/6, 816, 817, 818, 819, 802/2, 820/3, 1771/7, 1771/9, 1771/18, 4414/103, 4382, 4383	FORMÁT	A3
STAVENÝ OBJEKT	SO 101	KÓPA	ČÍSLO VÝKRESU
ČASŤ	PROJEKT EXPOZÍČIE		MĚRKA:
OBŠAH	E4-101-1.213 DETAILS		EX-02-17 1:2

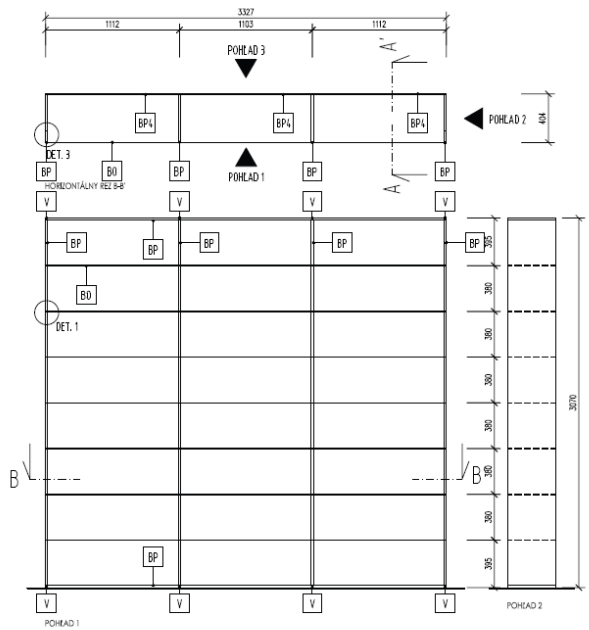

DETAILY NA VÝKRESE EX-02-20

E3-101-1.213 - 1ks

LEGENDA

- BP BIELA PREGLEJKA HR. 18mm
- BO BIELA OCEĽOVÁ PLATĽA
- V VRÚT SO ZÁPUSŤNOU HLAVIČKOU, ZABELENÝ
- BP4 BIELA PREGLEJKA HR. 4mm

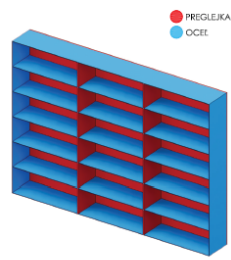

POZNÁMKY

- POUŽÍŤ PREGLEJKU STOLÁRSKA, HR. 18mm, TOPOČ: AB/AB, POVRCHOVÁ ÚPRAVA HLADKÁ, MATNÝ VOSKOVÝ OLEJ, FARBA BIELA (NAPR. RAL 9010)
- VŠETKY HRANY SO ZAOBLENÍM R = 0,5 MM
- ZADNÉ STĚNY PRVKOV OSADENÝCH PREDNÝMI PREGLEJKAMI STOLÁRSKA, HR. 4mm, TOPOČ: POVRCHOVÁ ÚPRAVA HLADKÁ, MATNÝ VOSKOVÝ OLEJ, FARBA BIELA (NAPR. RAL 9010)
- KRESBA PREGLEJKY JE VO VERTIKÁLNOJ SMERE
- POUŽÍŤ OCEĽOVÉ PLATNE, HR. 5mm, PRÁŠKOVÝ LAK (KOMANTEL), MATNÝ HLADKÝ, FARBA BIELA (NAPR. RAL 9010), ZHODNÉ HRANY, SPÁJANÉ ZVÁROKOM - VIDEĽNÉ ZVÁRY REALIZOVAŤ AKO ZACIEŤENÉ LINEÁRNE, AK NIE JE INAK DEFINOVANÉ
- SYSTÉM NASVETLENIA EXPOZITÓV NE JE PREDMETOM TETOJ DOKUMENTÁCIE
- FAREBNOSŤ, MATERIÁLOVÉ PREDVEDENIE VŠETKÝCH PRVKOV MUSÍ BYŤ PRED REALIZÁCIOU ODSÚHLASENÁ PROJEKTANTOM A AUTOROM STAVBY
- ROZMERY MUSIA BYŤ PRED VÝROBOU ZAMERANÉ NA STAVBE

POZNÁMKY PRE ZHOTOVITEĽOV (DODÁVATEĽOV) JEDNOTLIVÝCH ČASŤÍ STAVBY

- PROJEKTANT NENIE JE ZODPOVEDNÝ ZA ŽADNÉ ZMENY USKUTOČNENÉ BEZ JEHO SOUHLASU
- VŠETKY ROZMERY VÝTVÁRJAÚCE Z PD PRED VÝROBOU A ZAČATÍM PRÁČ ZAMERAT NA STAVBE
- ROZDELY ŽIBENÉ NA STAVBE OPROTÍ PD JE NUTNÉ V TECHNICKOM RIEŠENÍ ODSÚHLAŠŤ S PROJEKTANTOM A AUTOROM, BŤE PRED SAMOTNOU REALIZÁCIOU PRÁČ ŽIBENÍ NESÚĽADU MEDZI JEDNOTLIVÝMI ČASŤAMI PD JE NUTNÉ KONTAKTOVAŤ PROJEKTANTA
- VŠETKY ZMENY A ÚPRAVY MATERIÁLOVÉHO RIEŠENIA PRED REALIZÁCIOU PRÁČ ODSÚHLAŠŤ S PROJEKTANTOM
- VŠETKY POVRCHOVÉ ÚPRAVY, FAREBNÉ ODTIEŇE, VRÁTANE ICH ZMEN MUSIA BYŤ PRED REALIZÁCIOU ODSÚHLASENÉ PROJEKTANTOM A AUTOROM STAVBY

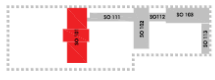

AUTOR PROJEKTU	YOUNG.S architektúra s.r.o. Ing. arch. Jozef Bátor, PhD. Ing. arch. Tomáš Meden Ing. arch. Michal Peregová IČ: 5090 Mária Štefánová		
ZODPOVEDNÝ PROJEKTANT	Ing. arch. Jozef Bátor, PhD.		
VYPRACOVAL	IČ: 5090 Mária Štefánová	DÁTUM	01/2024
STAVENIEK	Banskobystrický samosprávny kraj Námenie SNP 23, 974 01 Banská Bystrica	STUPEŇ	RP
NÁZOV STAVBY	PREMENA PRVÉHO SLOVENSKÉHO LITERÁRNEHO GYMNAZIA - REVÚČA	FORMÁT	A3
MESTO STAVBY	Železná 27, 020 01 Revúča, č. parcel: 814/6, 816, 817, 818, 819, 802/2, 820/3, 1771/7, 1771/9, 1771/18, 4414/103, 4382, 4383	KÓPA	ČÍSLO VÝKRESU MÉRKA:
STAVENÝ OBJEKT	SO 101	EX-02-18 1:25	
ČASŤ	PROJEKT EXPOZÍCIE		
OBSAH	E3-101-1.213 - EXPOZIČNÝ MODUL - KNIEŽKA		

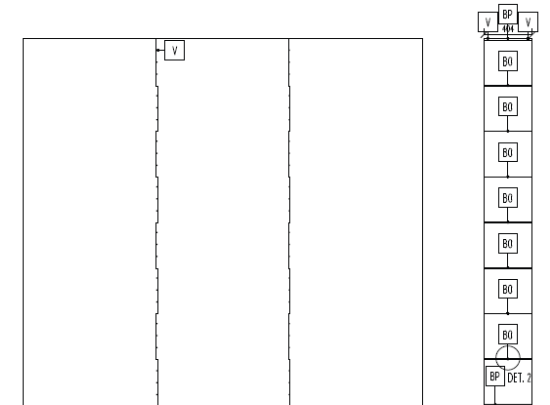

DETAILY NA VÝKRESE EX-02-20

E3-101-1.213 - 1ks

LEGENDA

- BP BIELA PREGLEJKA HR. 18mm
- BO BIELA OCEĽOVÁ PLATĽA
- V VRÚT SO ZÁPUSŤNOU HLAVIČKOU, ZABELENÝ
- BP4 BIELA PREGLEJKA HR. 4mm

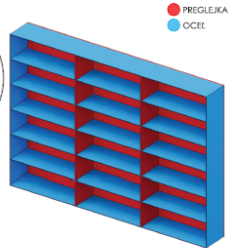

POZNÁMKY

- POUŽÍŤ PREGLEJKU STOLÁRSKA, HR. 18mm, TOPOČ: AB/AB, POVRCHOVÁ ÚPRAVA HLADKÁ, MATNÝ VOSKOVÝ OLEJ, FARBA BIELA (NAPR. RAL 9010)
- VŠETKY HRANY SO ZAOBLENÍM R = 0,5 MM
- ZADNÉ STĚNY PRVKOV OSADENÝCH PREDNÝMI PREGLEJKAMI STOLÁRSKA, HR. 4mm, TOPOČ: POVRCHOVÁ ÚPRAVA HLADKÁ, MATNÝ VOSKOVÝ OLEJ, FARBA BIELA (NAPR. RAL 9010)
- KRESBA PREGLEJKY JE VO VERTIKÁLNOJ SMERE
- POUŽÍŤ OCEĽOVÉ PLATNE, HR. 5mm, PRÁŠKOVÝ LAK (KOMANTEL), MATNÝ HLADKÝ, FARBA BIELA (NAPR. RAL 9010), ZHODNÉ HRANY, SPÁJANÉ ZVÁROKOM - VIDEĽNÉ ZVÁRY REALIZOVAŤ AKO ZACIEŤENÉ LINEÁRNE, AK NIE JE INAK DEFINOVANÉ
- SYSTÉM NASVETLENIA EXPOZITÓV NE JE PREDMETOM TETOJ DOKUMENTÁCIE
- FAREBNOSŤ, MATERIÁLOVÉ PREDVEDENIE VŠETKÝCH PRVKOV MUSÍ BYŤ PRED REALIZÁCIOU ODSÚHLASENÁ PROJEKTANTOM A AUTOROM STAVBY
- ROZMERY MUSIA BYŤ PRED VÝROBOU ZAMERANÉ NA STAVBE

POZNÁMKY PRE ZHOTOVITEĽOV (DODÁVATEĽOV) JEDNOTLIVÝCH ČASŤÍ STAVBY

- PROJEKTANT NENIE JE ZODPOVEDNÝ ZA ŽADNÉ ZMENY USKUTOČNENÉ BEZ JEHO SOUHLASU
- VŠETKY ROZMERY VÝTVÁRJAÚCE Z PD PRED VÝROBOU A ZAČATÍM PRÁČ ZAMERAT NA STAVBE
- ROZDELY ŽIBENÉ NA STAVBE OPROTÍ PD JE NUTNÉ V TECHNICKOM RIEŠENÍ ODSÚHLAŠŤ S PROJEKTANTOM A AUTOROM, BŤE PRED SAMOTNOU REALIZÁCIOU PRÁČ ŽIBENÍ NESÚĽADU MEDZI JEDNOTLIVÝMI ČASŤAMI PD JE NUTNÉ KONTAKTOVAŤ PROJEKTANTA
- VŠETKY ZMENY A ÚPRAVY MATERIÁLOVÉHO RIEŠENIA PRED REALIZÁCIOU PRÁČ ODSÚHLAŠŤ S PROJEKTANTOM
- VŠETKY POVRCHOVÉ ÚPRAVY, FAREBNÉ ODTIEŇE, VRÁTANE ICH ZMEN MUSIA BYŤ PRED REALIZÁCIOU ODSÚHLASENÉ PROJEKTANTOM A AUTOROM STAVBY



AUTOR PROJEKTU	YOUNG.S architektúra s.r.o. Ing. arch. Jozef Bátor, PhD. Ing. arch. Tomáš Meden Ing. arch. Michal Peregová IČ: 5090 Mária Štefánová		
ZODPOVEDNÝ PROJEKTANT	Ing. arch. Jozef Bátor, PhD.		
VYPRACOVAL	IČ: 5090 Mária Štefánová	DÁTUM	01/2024
STAVENIEK	Banskobystrický samosprávny kraj Námenie SNP 23, 974 01 Banská Bystrica	STUPEŇ	RP
NÁZOV STAVBY	PREMENA PRVÉHO SLOVENSKÉHO LITERÁRNEHO GYMNAZIA - REVÚČA	FORMÁT	A3
MESTO STAVBY	Železná 27, 020 01 Revúča, č. parcel: 814/6, 816, 817, 818, 819, 802/2, 820/3, 1771/7, 1771/9, 1771/18, 4414/103, 4382, 4383	KÓPA	ČÍSLO VÝKRESU MÉRKA:
STAVENÝ OBJEKT	SO 101	EX-02-19 1:25	
ČASŤ	PROJEKT EXPOZÍCIE		
OBSAH	E3-101-1.213 - EXPOZIČNÝ MODUL - KNIEŽKA		

E3-101-1.213 DETAIL

LEGENDA

- BP BIĽÁ PREGLEJKA HR. 18mm
- BO BIĽÁ OCEĽOVÁ PLAŤA

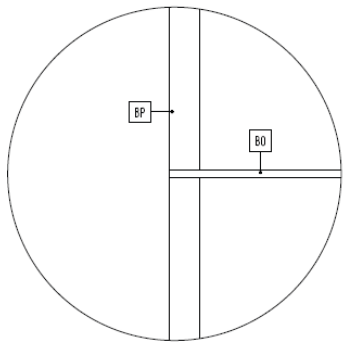

DET. 1
KOTVENIE POLICE DO BOČNICE

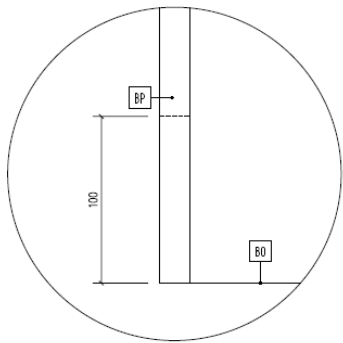

DET. 3
KOTVENIE POLICE DO BOČNICE

POZNÁMKY

- POUŽÍŤ PREGLEJKA STOLÁRSKA, HR. 18mm, TOPOI AB/AB, POVRCHOVÁ ÚPRAVA HLADKÁ, MATNÝ VOSKOVÝ OLEJ, FARBA BIĽÁ (NAPR. RAL 9010)
- VŠETKY HRANY SO ZAOKLENÍM R = 0,5 MM
- ZADNÉ STĚNY PRVKOV OSADENÝCH PRI STĚNE - REGLEJKA STOLÁRSKA, HR. 4mm, TOPOI, POVRCHOVÁ ÚPRAVA HLADKÁ, MATNÝ VOSKOVÝ OLEJ, FARBA BIĽÁ (NAPR. RAL 9010)
- KRESBA PREGLEJKY JE VO VERTIKÁLNOH SMERE
- POUŽÍŤ OCEĽOVÉ PLATNE, HR. 5mm, PRAŠKOVÝ LAK (KOMAXIT), MATNÝ HLADKÝ, FARBA BIĽÁ (NAPR. RAL 9010), ZHODNÉ HRANY, SPÁJANÉ ZVARAMOM - VIBITENÉ ZVARY REALIZOVÁŤ AKO ZACÍTENÉ LINEÁRNE, AK NIE JE INAK DEFIKOVANÉ
- SYSTÉM NASVIEŤENIA EXPOZIČNÝ NE JE PREDMETOM TEJTO DOKUMENTÁCIE
- FAREBNOSŤ, MATERIÁLOVÉ PREDVEDENIE VŠETKÝCH PRVKOV MUSÍ BYŤ PRED REALIZÁCIOU ODSÚHLASENÁ PROJEKTANTOM A AUTOROM STAVBY
- ROZMERY MUSIA BYŤ PRED VÝROBOU ZAMERANÉ NA STAVBE

POZNÁMKY PRE ZHOTOVITEĽOV (DODÁVATEĽOV) JEDNOTLIVÝCH ČASŤÍ STAVBY

- PROJEKTANT NENESIE ZODPOVEDNOSŤ ZA ŽIADNE ZMENY USKUTOČNENÉ BEZ JEHO PÍSOVNÉHO SÚHLASU
- VŠETKY ROZMERY VYPŬVAJÚCE Z PD PRED VÝROBOU A ZAČATÍM PRÁC ZAMERÁŤ NA STAVBE
- ROZDELY USTENÉ NA STAVBE OPROŤ PD JE NUTNÉ V TECHNICKOM RIEŠENÍ ODSÚHLASIŤ S PROJEKTANTOM A AUTOROM, EŠTE PRED SAMOTNOU REALIZÁCIOU
- PRI ŽETENÍ NESÚLAU MEDZI JEDNOTLIVÝMI ČASŤAMI PD JE NUTNÉ KONTAKTOVAŤ PROJEKTANTA
- VŠETKY ZMENY A ÚPRAVY MATERIÁLOVÉHO RIEŠENIA PRED REALIZÁCIOU PRÁC ODSÚHLASIŤ S PROJEKTANTOM
- VŠETKY POVRCHOVÉ ÚPRAVY, FAREBNÉ ODTIENE, VÍRATANÉ ICH ZMEN MUSIA BYŤ PRED REALIZÁCIOU ODSÚHLASENÉ PROJEKTANTOM A AUTOROM STAVBY



AUTOR PROJEKTU	YOUNG Sarchielli s.r.o. Ing. arch. Jozef Šator, PhD. Ing. arch. Tomáš Meder Ing. arch. Michal Pajdla Bc. Sára Mária Šarkdová		
ZODPOVEDNÝ PROJEKTANT	Ing. arch. Jozef Šator, PhD.		
VYPRACOVAL	Bc. Sára Mária Šarkdová	DÁTUM	01/2024
STAVENÍK	Banskobystrický samosprávny kraj Námestie SNP 23, 974 01 Banská Bystrica	STUPEŇ	RP
NÁZOV STAVBY	PREMENA PRVÉHO SLOVENSKÉHO LITERÁRNEHO GYMNAZIA - REVÚCA	FORMÁT	A3
Miesto STAVBY	Železná 27, 020 01 Revúca, č. parcely: 814/6, 814, 817, 818, 819, 802/2, 820/3, 1771/7, 1771/9, 1771/18, 4414/103, 4382, 4383	KÓPIA	ČÍSLO VÝKRESU
STAVENÝ OBJEKT	SO 101		MIERKA:
ČASŤ	PROJEKT EXPOZIČIE		
OBSAH	E3-101-1.213 DETAIL		EX-02-20 1:2

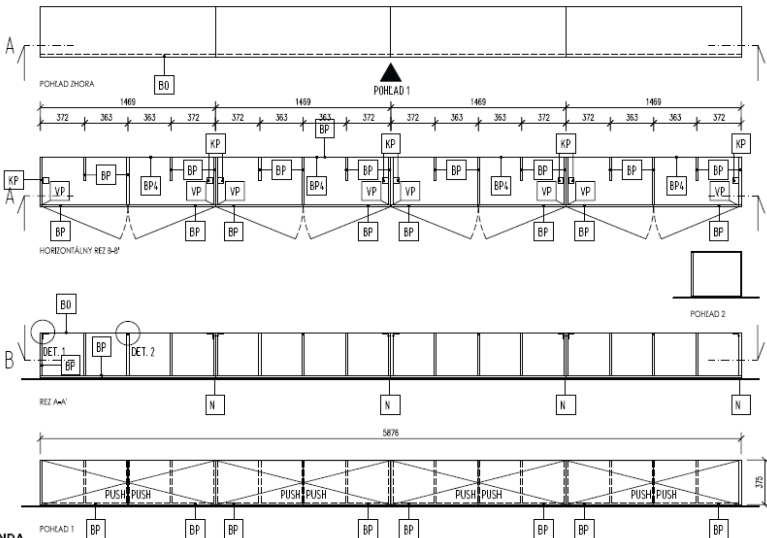

E2-101-1.213 - 1ks

- PREGLEJKA
- OCEĽ

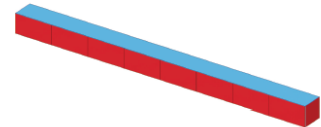

POZNÁMKY PRE ZHOTOVITEĽOV (DODÁVATEĽOV) JEDNOTLIVÝCH ČASŤÍ STAVBY

- PROJEKTANT NENESIE ZODPOVEDNOSŤ ZA ŽIADNE ZMENY USKUTOČNENÉ BEZ JEHO PÍSOVNÉHO SÚHLASU
- VŠETKY ROZMERY VYPŬVAJÚCE Z PD PRED VÝROBOU A ZAČATÍM PRÁC ZAMERÁŤ NA STAVBE
- ROZDELY USTENÉ NA STAVBE OPROŤ PD JE NUTNÉ V TECHNICKOM RIEŠENÍ ODSÚHLASIŤ S PROJEKTANTOM A AUTOROM, EŠTE PRED SAMOTNOU REALIZÁCIOU
- PRI ŽETENÍ NESÚLAU MEDZI JEDNOTLIVÝMI ČASŤAMI PD JE NUTNÉ KONTAKTOVAŤ PROJEKTANTA
- VŠETKY ZMENY A ÚPRAVY MATERIÁLOVÉHO RIEŠENIA PRED REALIZÁCIOU PRÁC ODSÚHLASIŤ S PROJEKTANTOM
- VŠETKY POVRCHOVÉ ÚPRAVY, FAREBNÉ ODTIENE, VÍRATANÉ ICH ZMEN MUSIA BYŤ PRED REALIZÁCIOU ODSÚHLASENÉ PROJEKTANTOM A AUTOROM STAVBY

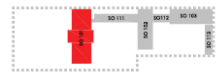

LEGENDA

- BP BIĽÁ PREGLEJKA HR. 18mm
- BO BIĽÁ OCEĽOVÁ PLAŤA
- BP4 BIĽÁ PREGLEJKA HR. 4mm
- KP KOTVACI PRVKOV, OCEĽOVÝ, hr. 3mm
- VP VYNÁŠAČI PÁŇI
- N PLASTOVÁ NOŽIČKA - BIĽÁ FARBA

DETAILY NA VÝKRESE EX-02-22

POZNÁMKY

- POUŽÍŤ PREGLEJKA STOLÁRSKA, HR. 18mm, TOPOI AB/AB, POVRCHOVÁ ÚPRAVA HLADKÁ, MATNÝ VOSKOVÝ OLEJ, FARBA BIĽÁ (NAPR. RAL 9010)
- VŠETKY HRANY SO ZAOKLENÍM R = 0,5 MM
- ZADNÉ STĚNY PRVKOV OSADENÝCH PRI STĚNE - REGLEJKA STOLÁRSKA, HR. 4mm, TOPOI, POVRCHOVÁ ÚPRAVA HLADKÁ, MATNÝ VOSKOVÝ OLEJ, FARBA BIĽÁ (NAPR. RAL 9010)
- KRESBA PREGLEJKY JE VO VERTIKÁLNOH SMERE
- POUŽÍŤ OCEĽOVÉ PLATNE, HR. 5mm, PRAŠKOVÝ LAK (KOMAXIT), MATNÝ HLADKÝ, FARBA BIĽÁ (NAPR. RAL 9010), ZHODNÉ HRANY, SPÁJANÉ ZVARAMOM - VIBITENÉ ZVARY REALIZOVÁŤ AKO ZACÍTENÉ LINEÁRNE, AK NIE JE INAK DEFIKOVANÉ
- SYSTÉM NASVIEŤENIA EXPOZIČNÝ NE JE PREDMETOM TEJTO DOKUMENTÁCIE
- FAREBNOSŤ, MATERIÁLOVÉ PREDVEDENIE VŠETKÝCH PRVKOV MUSÍ BYŤ PRED REALIZÁCIOU ODSÚHLASENÁ PROJEKTANTOM A AUTOROM STAVBY
- ROZMERY MUSIA BYŤ PRED VÝROBOU ZAMERANÉ NA STAVBE

AUTOR PROJEKTU	YOUNG Sarchielli s.r.o. Ing. arch. Jozef Šator, PhD. Ing. arch. Tomáš Meder Ing. arch. Michal Pajdla Bc. Sára Mária Šarkdová		
ZODPOVEDNÝ PROJEKTANT	Ing. arch. Jozef Šator, PhD.		
VYPRACOVAL	Bc. Sára Mária Šarkdová	DÁTUM	01/2024
STAVENÍK	Banskobystrický samosprávny kraj Námestie SNP 23, 974 01 Banská Bystrica	STUPEŇ	RP
NÁZOV STAVBY	PREMENA PRVÉHO SLOVENSKÉHO LITERÁRNEHO GYMNAZIA - REVÚCA	FORMÁT	A3
Miesto STAVBY	Železná 27, 020 01 Revúca, č. parcely: 814/6, 814, 817, 818, 819, 802/2, 820/3, 1771/7, 1771/9, 1771/18, 4414/103, 4382, 4383	KÓPIA	ČÍSLO VÝKRESU
STAVENÝ OBJEKT	SO 101		MIERKA:
ČASŤ	PROJEKT EXPOZIČIE		
OBSAH	E2-101-1.213 - EXPOZIČNÝ MODUL - LAMBA		EX-02-21 1:25

E1-101-1.212 DETAILS

LEGENDA

BP	BIELA PREGLEJKA HR. 18mm
BO	BIELA OCELOVÁ PLÁŤA
KP	KOTVIACI UHOLNÍK, OCELOVÝ, hr. 3mm
P	PERO PRÍVARENÉ NA OCELOVEJ PLÁŤI

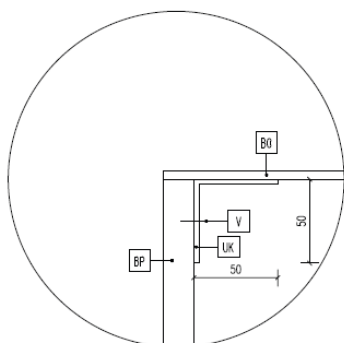

DET.1
UHOLNÍKOVÉ KOTVENIE - PRÍVARENÉ K PLECHU, DO DREVA VRUT

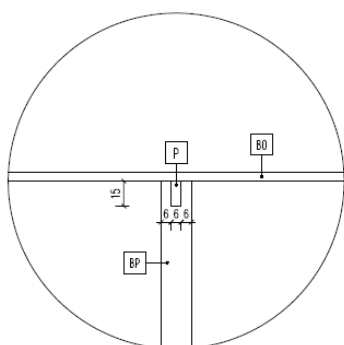

DET.3
SPOJ - PERO-DRÁŽKA

POZNÁMKY

- POUŽITÁ PREGLEJKA STOLÁRSKA, HR. 18mm, TOPOČ AB/AB, POVRCHOVÁ ÚPRAVA HLADKÁ, MATNÝ VOSKOVÝ OLEJ, FARBA BIELA (NAPR. RAL 9010)
- VŠETKY HRANY SO ZACBĚTENÍM R = 0,5 MM
- ZADNÉ STĚNY PRÍKOV OSADENÝCH PRÍSTĚNE - REGLEJKA STOLÁRSKA, HR. 4mm, TOPOČ, POVRCHOVÁ ÚPRAVA HLADKÁ, MATNÝ VOSKOVÝ OLEJ, FARBA BIELA (NAPR. RAL 9010)
- KRESBA PREGLEJKY JE VO VERTIKÁLNOJ SMERE
- POUŽITÉ OCELOVÉ PLATNE, HR. 5mm, PRAŠKOVÝ LAK (KOMAXIT), MATNÝ HLADKÝ, FARBA BIELA (NAPR. RAL 9010), ZHODNÉ HRANY, SPÁJANÉ ZVAROM - VIDEJTE ZVARY REALIZOVAŤ AKO ZACBĚTENÉ LINEÁRNE, AK NIE JE INAK DEFINOVANÉ
- SYSTÉM NASVIEŤENIA EXPOZITÓV NIE JE PREDMETOM TOTOJ DOKUMENTÁCIE
- FAREBNOSŤ, MATERIÁLOVÉ PREDVEDENIE VŠETKÝCH PRÍKOV MUSÍ BYŤ PRED REALIZÁCIOU ODSÚHLASENÁ PROJEKTANTOM A AUTOROM STAVBY
- ROZMERY MUSIA BYŤ PRED VÝROBOU ZAMERANÉ NA STAVBE

POZNÁMKY PRE ZHOTOVITEĽOV (DODÁVATEĽOV) JEDNOTLIVÝCH ČASŤÍ STAVBY

- PROJEKTANT NENIE JE ZODPOVEDNÝ ZA ŽIADNE ZMĚNY USKUTOČNENÉ BEZ JEHO SOUHLASU
- VŠETKY ROZMERY VYPŮLVAJÚCE Z PD PRED VÝROBOU A ZAČATÍM PRÁČ ZAMERAŤ NA STAVBE
- ROZDELY JISTENÉ NA STAVBE OPROT PD JE NUTNÉ V TECHNICKOM RIEŠENÍ ODSÚHLASÍ S PROJEKTANTOM A AUTOROM, ESTE PRED SAMOTNOU REALIZÁCIOU
- PRÍSTĚNÉ NESÚHLADU MEDZI JEDNOTLIVÝMI ČASŤAMI PD JE NUTNÉ KONTAKTOVAŤ PROJEKTANTA
- VŠETKY ZMĚNY A ÚPRAVY MATERIÁLOVÉHO RIEŠENIA PRED REALIZÁCIOU PRÁČ ODSÚHLASÍ S PROJEKTANTOM
- VŠETKY POVRCHOVÉ ÚPRAVY, FAREBNÉ ODIĚNÉ, VRÁTANE ICH ZMĚN MUSIA BYŤ PRED REALIZÁCIOU ODSÚHLASENÉ PROJEKTANTOM A AUTOROM STAVBY

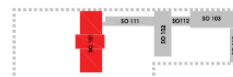

AUTOR PROJEKTU		YOUNG Sachtleitl s.r.o. Ing. arch. Jozef Bátor, PhD. Ing. arch. Tomáš Medlen Ing. arch. Michal Peregajová Ing. arch. Sára Mária Šardlová		
ZODPOVEDNÝ PROJEKTANT		Ing. arch. Jozef Bátor, PhD.		
VYPRACOVAL		Ing. arch. Jozef Bátor, PhD. Ing. arch. Sára Mária Šardlová		
STAVENÍK	Banskobystrický samosprávny kraj Námestie SNP 23, 974 01 Banská Bystrica	DÁTUM	01/2024	
NÁZOV STAVBY	PREMENA PRVÉHO SLOVENSKÉHO LITERÁRNEHO GYMNAZIA - REVÚCA	STUPEŇ	RP	
Miesto STAVBY	Zelená 27, 020 01 Revúca, č. parcel: 814/6, 816, 817, 818, 819, 820/2, 820/3, 1771/7, 1771/9, 1771/18, 4414/103, 4382, 4383	FORMÁT	A3	
STAVENÝ OBJEKT	SO 101	KÓPIA	ČÍSLŮ VÝKRESU	VERZIA
ČASŤ	PROJEKT EXPOZITÓV			
OBŠAH	E1-101-1.212 DETAILS		EX-02-24	1:2

E1-101-1.210 - 1ks

LEGENDA

BP	BIELA PREGLEJKA HR. 18mm
BO	BIELA OCELOVÁ PLÁŤA
PD	SPOJ NA PRINCÍPE PERA A DRÁŽKY
KS	KOLKOVÝ LEPEŇÝ SPOJ
V	VRUT SO ZÁPUSŤNOU HLAVIČKOU, ZABELEŇ
Z	ZRKADLO, LEPEŇ
K	KOLKOVÝ SPOJ - TRN NA OCELOVEJ PLÁŤI

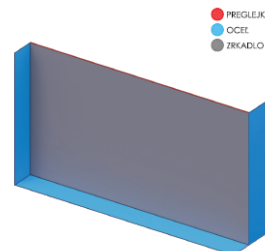

- POUŽITÁ PREGLEJKA STOLÁRSKA, HR. 18mm, TOPOČ AB/AB, POVRCHOVÁ ÚPRAVA HLADKÁ, MATNÝ VOSKOVÝ OLEJ, FARBA BIELA (NAPR. RAL 9010)
- VŠETKY HRANY SO ZACBĚTENÍM R = 0,5 MM
- ZADNÉ STĚNY PRÍKOV OSADENÝCH PRÍSTĚNE - REGLEJKA STOLÁRSKA, HR. 4mm, TOPOČ, POVRCHOVÁ ÚPRAVA HLADKÁ, MATNÝ VOSKOVÝ OLEJ, FARBA BIELA (NAPR. RAL 9010)
- KRESBA PREGLEJKY JE VO VERTIKÁLNOJ SMERE
- POUŽITÉ OCELOVÉ PLATNE, HR. 5mm, PRAŠKOVÝ LAK (KOMAXIT), MATNÝ HLADKÝ, FARBA BIELA (NAPR. RAL 9010), ZHODNÉ HRANY, SPÁJANÉ ZVAROM - VIDEJTE ZVARY REALIZOVAŤ AKO ZACBĚTENÉ LINEÁRNE, AK NIE JE INAK DEFINOVANÉ
- SYSTÉM NASVIEŤENIA EXPOZITÓV NIE JE PREDMETOM TOTOJ DOKUMENTÁCIE
- FAREBNOSŤ, MATERIÁLOVÉ PREDVEDENIE VŠETKÝCH PRÍKOV MUSÍ BYŤ PRED REALIZÁCIOU ODSÚHLASENÁ PROJEKTANTOM A AUTOROM STAVBY
- ROZMERY MUSIA BYŤ PRED VÝROBOU ZAMERANÉ NA STAVBE

POZNÁMKY PRE ZHOTOVITEĽOV (DODÁVATEĽOV) JEDNOTLIVÝCH ČASŤÍ STAVBY

- PROJEKTANT NENIE JE ZODPOVEDNÝ ZA ŽIADNE ZMĚNY USKUTOČNENÉ BEZ JEHO SOUHLASU
- VŠETKY ROZMERY VYPŮLVAJÚCE Z PD PRED VÝROBOU A ZAČATÍM PRÁČ ZAMERAŤ NA STAVBE
- ROZDELY JISTENÉ NA STAVBE OPROT PD JE NUTNÉ V TECHNICKOM RIEŠENÍ ODSÚHLASÍ S PROJEKTANTOM A AUTOROM, ESTE PRED SAMOTNOU REALIZÁCIOU
- PRÍSTĚNÉ NESÚHLADU MEDZI JEDNOTLIVÝMI ČASŤAMI PD JE NUTNÉ KONTAKTOVAŤ PROJEKTANTA
- VŠETKY ZMĚNY A ÚPRAVY MATERIÁLOVÉHO RIEŠENIA PRED REALIZÁCIOU PRÁČ ODSÚHLASÍ S PROJEKTANTOM
- VŠETKY POVRCHOVÉ ÚPRAVY, FAREBNÉ ODIĚNÉ, VRÁTANE ICH ZMĚN MUSIA BYŤ PRED REALIZÁCIOU ODSÚHLASENÉ PROJEKTANTOM A AUTOROM STAVBY

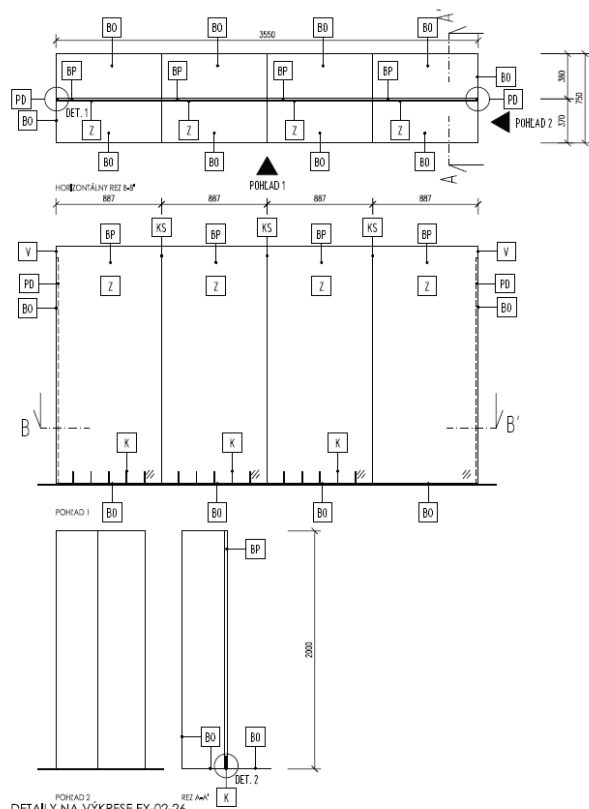
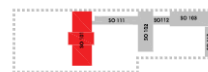

POHĽAD 2
DETAILY NA VÝKRESU EX-02-26

AUTOR PROJEKTU		YOUNG Sachtleitl s.r.o. Ing. arch. Jozef Bátor, PhD. Ing. arch. Tomáš Medlen Ing. arch. Michal Peregajová Ing. arch. Sára Mária Šardlová		
ZODPOVEDNÝ PROJEKTANT		Ing. arch. Jozef Bátor, PhD.		
VYPRACOVAL		Ing. arch. Jozef Bátor, PhD. Ing. arch. Sára Mária Šardlová		
STAVENÍK	Banskobystrický samosprávny kraj Námestie SNP 23, 974 01 Banská Bystrica	DÁTUM	01/2024	
NÁZOV STAVBY	PREMENA PRVÉHO SLOVENSKÉHO LITERÁRNEHO GYMNAZIA - REVÚCA	STUPEŇ	RP	
Miesto STAVBY	Zelená 27, 020 01 Revúca, č. parcel: 814/6, 816, 817, 818, 819, 820/2, 820/3, 1771/7, 1771/9, 1771/18, 4414/103, 4382, 4383	FORMÁT	A3	
STAVENÝ OBJEKT	SO 101	KÓPIA	ČÍSLŮ VÝKRESU	VERZIA
ČASŤ	PROJEKT EXPOZITÓV			
OBŠAH	E1-101-1.210 - EXPOZITÓVY MODUL - ZRKADLO		EX-02-25	1:25

E1-101-1.210 DETAILS

LEGENDA

- BP** BIELA PREGLEJKA HR. 18mm
- BO** BIELA OCELOVÁ PLATŇA
- Z** ZRKADLO
- P** PERO PRIVARENÉ NA OCELOVEJ PLATŇI

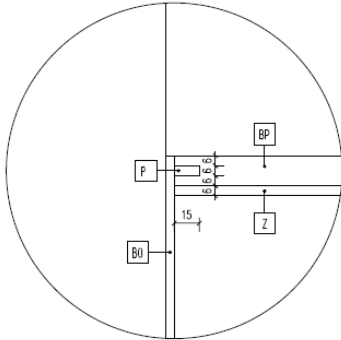

DET. 1
SPOJ - PERO-DRÁŽKA

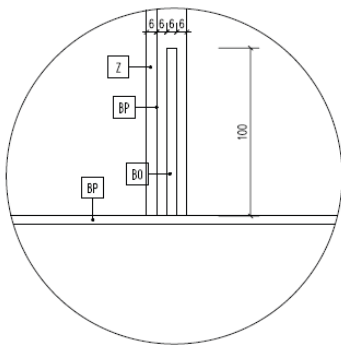

DET. 1
SPOJ - PERO-DRÁŽKA

POZNÁMKY

- POUŽITÁ PREGLEJKA STOLÁRSKA, HR. 18mm, TOPOĽ AB/AB, POVRCHOVÁ ÚPRAVA HLADKÁ, MATNÝ VOSKOVÝ OLEJ, FARBA BIELA (NAPR. RAL 9010)
- VŠETKY HRANY SO ZAOBLENÍM R=0,5 MM
- ZADNÉ STĚNY PRVKOV OSADENÝCH PRI STĚNE - REGLEJKA STOLÁRSKA, HR. 4mm, TOPOĽ, POVRCHOVÁ ÚPRAVA HLADKÁ, MATNÝ VOSKOVÝ OLEJ, FARBA BIELA (NAPR. RAL 9010)
- KRESBA PREGLEJKY JE VO VERTIKÁLNO MERE
- POUŽITÉ OCELOVÉ PLATNE, HR. 5mm, PRAŠKOVÝ LAK (KOMAXIT), MATNÝ HLADKÝ, FARBA BIELA (NAPR. RAL 9010), ZHODNÉ HRANY, SPÁJANÉ ZVAROM - VĎIBITELNÉ ZVARY REALIZOVÁŤ AKO ZACÍTENÉ LINEÁRNE, AK NIE JE INAK DEFINOVANÉ
- SYSTÉM NASVIETENIA EXPONÁTOV NIE JE PREDMETOM TETOJ DOKUMENTÁCIE
- FAREBNOSŤ, MATERIÁLOVÉ PREDVEDENIE VŠETKÝCH PRVKOV MUSÍ BYŤ PRED REALIZÁCIOU ODSÚHLASENÁ PROJEKTANTOM A AUTOROM STAVBY
- ROZMERY MUSIA BYŤ PRED VÝROBOU ZAMERANÉ NA STAVBE

POZNÁMKY PRE ZHOTOVITEĽOV (DODÁVATEĽOV) JEDNOTLIVÝCH ČASŤÍ STAVBY

- PROJEKTANT NENESIE ZODPOVEDNOSŤ ZA ŽIADNE ZMĚNY USKUTOČNENÉ BEZ JEHO PŘEDMĚNĚHO SÚHLASU
- VŠETKY ROZMERY VYPŬYVAJUÚCE Z PD PRED VÝROBOU A ZAČATÍM PRÁČ ZAMERAT NA STAVBE
- ROZDEĽY ZACÍTENÉ NA STAVBE OPROŤ PD JE NUTNÉ V TECHNICKOM RIEŠENÍ ODSÚHLAŠIŤ S PROJEKTANTOM A AUTOROM. EŠTE PRED SAMOTNOU REALIZÁCIOU
- PRI ZACÍTENÍ NESÚLAĐU MEDZI JEDNOTLIVÝMI ČASŤAMI PD JE NUTNÉ KONTAKTOVAT PROJEKTANTA
- VŠETKY ZMĚNY A ÚPRAVY MATERIÁLOVÉHO RIEŠENIA PRED REALIZÁCIOU PRÁČ ODSÚHLAŠIŤ S PROJEKTANTOM
- VŠETKY POVRCHOVÉ ÚPRAVY, FAREBNÉ ODTIENE, VRÁTANE ICH ZMĚN MUSIA BYŤ PRED REALIZÁCIOU ODSÚHLASENÉ PROJEKTANTOM A AUTOROM STAVBY

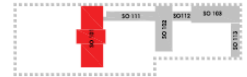

AUTOR PROJEKTU		YOUNG Sachtleit s.r.o. Ing. arch. Jozef Šator, PhD. Ing. arch. Tomáš Meden Ing. arch. Michaela Perejová š. Sára Mária Šandlová			
ZODPOVEDNÝ PROJEKTANT		Ing. arch. Jozef Šator, PhD.			
VYPRACOVAL		š. Sára Mária Šandlová			
STAVBEŇIK	Banskobystrický samosprávny kraj Námestie SNP 23, 974 01 Banská Bystrica	DÁTUM	01/2024		
NÁZOV STAVBY	PREMENA PRVÉHO SLOVENSKÉHO LITERÁRNEHO GYMNAZIA - REVÚČA	STUPEŇ	RP		
MESTO STAVBY	Záhradná 27, 020 01 Revúca, č. parcel: 814/6, 816, 817, 818, 819, 820/2, 820/3, 1771/7, 1771/9, 1771/18, 4414/103, 4382, 4383	FORMÁT	A3	KÓPIA	ČÍLO VÝKRESU
STAVBYŇNÝ OBJEKT	SO 101				MERKA:
ČASŤ	PROJEKT EXPOZÍCIE				
OBSAH	E1-101-1.210 DETAILS			EX-02-26	1:2

E1-101-1.208 - 1ks

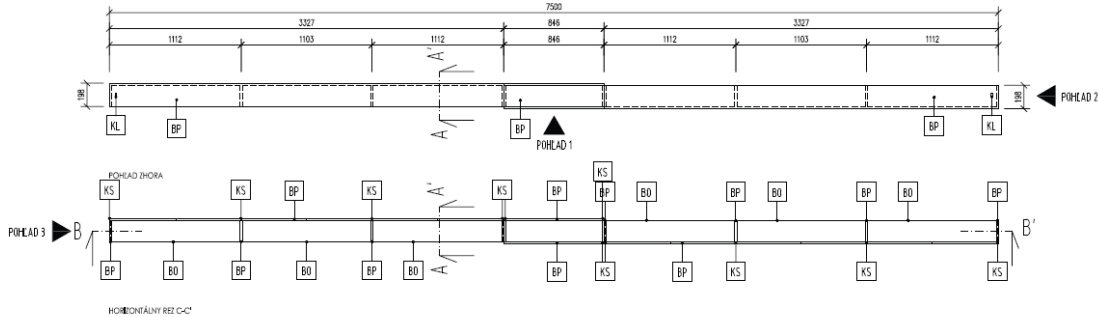

LEGENDA

- BP** BIELA PREGLEJKA HR. 18mm
- BO** BIELA OCELOVÁ PLATŇA
- KL** PEVNÉ KOTVENÉ ZAVETROVACIE LANKA
- KS** KOLÍKOVÝ LEPENÝ SPOJ

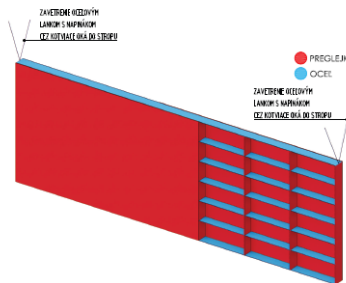

POZNÁMKY PRE ZHOTOVITEĽOV (DODÁVATEĽOV) JEDNOTLIVÝCH ČASŤÍ STAVBY

- PROJEKTANT NENESIE ZODPOVEDNOSŤ ZA ŽIADNE ZMĚNY USKUTOČNENÉ BEZ JEHO PŘEDMĚNĚHO SÚHLASU
- VŠETKY ROZMERY VYPŬYVAJUÚCE Z PD PRED VÝROBOU A ZAČATÍM PRÁČ ZAMERAT NA STAVBE
- ROZDEĽY ZACÍTENÉ NA STAVBE OPROŤ PD JE NUTNÉ V TECHNICKOM RIEŠENÍ ODSÚHLAŠIŤ S PROJEKTANTOM A AUTOROM. EŠTE PRED SAMOTNOU REALIZÁCIOU
- PRI ZACÍTENÍ NESÚLAĐU MEDZI JEDNOTLIVÝMI ČASŤAMI PD JE NUTNÉ KONTAKTOVAT PROJEKTANTA
- VŠETKY ZMĚNY A ÚPRAVY MATERIÁLOVÉHO RIEŠENIA PRED REALIZÁCIOU PRÁČ ODSÚHLAŠIŤ S PROJEKTANTOM
- VŠETKY POVRCHOVÉ ÚPRAVY, FAREBNÉ ODTIENE, VRÁTANE ICH ZMĚN MUSIA BYŤ PRED REALIZÁCIOU ODSÚHLASENÉ PROJEKTANTOM A AUTOROM STAVBY

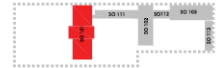

DETAILY NA VÝKRESE EX-02-30

POZNÁMKY

- POUŽITÁ PREGLEJKA STOLÁRSKA, HR. 18mm, TOPOĽ AB/AB, POVRCHOVÁ ÚPRAVA HLADKÁ, MATNÝ VOSKOVÝ OLEJ, FARBA BIELA (NAPR. RAL 9010)
- VŠETKY HRANY SO ZAOBLENÍM R=0,5 MM
- ZADNÉ STĚNY PRVKOV OSADENÝCH PRI STĚNE - REGLEJKA STOLÁRSKA, HR. 4mm, TOPOĽ, POVRCHOVÁ ÚPRAVA HLADKÁ, MATNÝ VOSKOVÝ OLEJ, FARBA BIELA (NAPR. RAL 9010)
- KRESBA PREGLEJKY JE VO VERTIKÁLNO MERE
- POUŽITÉ OCELOVÉ PLATNE, HR. 5mm, PRAŠKOVÝ LAK (KOMAXIT), MATNÝ HLADKÝ, FARBA BIELA (NAPR. RAL 9010), ZHODNÉ HRANY, SPÁJANÉ ZVAROM - VĎIBITELNÉ ZVARY REALIZOVÁŤ AKO ZACÍTENÉ LINEÁRNE, AK NIE JE INAK DEFINOVANÉ
- SYSTÉM NASVIETENIA EXPONÁTOV NIE JE PREDMETOM TETOJ DOKUMENTÁCIE
- FAREBNOSŤ, MATERIÁLOVÉ PREDVEDENIE VŠETKÝCH PRVKOV MUSÍ BYŤ PRED REALIZÁCIOU ODSÚHLASENÁ PROJEKTANTOM A AUTOROM STAVBY
- ROZMERY MUSIA BYŤ PRED VÝROBOU ZAMERANÉ NA STAVBE

AUTOR PROJEKTU		YOUNG Sachtleit s.r.o. Ing. arch. Jozef Šator, PhD. Ing. arch. Tomáš Meden Ing. arch. Michaela Perejová š. Sára Mária Šandlová			
ZODPOVEDNÝ PROJEKTANT		Ing. arch. Jozef Šator, PhD.			
VYPRACOVAL		š. Sára Mária Šandlová			
STAVBEŇIK	Banskobystrický samosprávny kraj Námestie SNP 23, 974 01 Banská Bystrica	DÁTUM	01/2024		
NÁZOV STAVBY	PREMENA PRVÉHO SLOVENSKÉHO LITERÁRNEHO GYMNAZIA - REVÚČA	STUPEŇ	RP		
MESTO STAVBY	Záhradná 27, 020 01 Revúca, č. parcel: 814/6, 816, 817, 818, 819, 820/2, 820/3, 1771/7, 1771/9, 1771/18, 4414/103, 4382, 4383	FORMÁT	A3	KÓPIA	ČÍLO VÝKRESU
STAVBYŇNÝ OBJEKT	SO 101				MERKA:
ČASŤ	PROJEKT EXPOZÍCIE				
OBSAH	E1-101-1.208 - EXPOZIČNÝ MODUL - KINÉMNICA			EX-02-27	1:25

E1-101-1.208 - 1ks

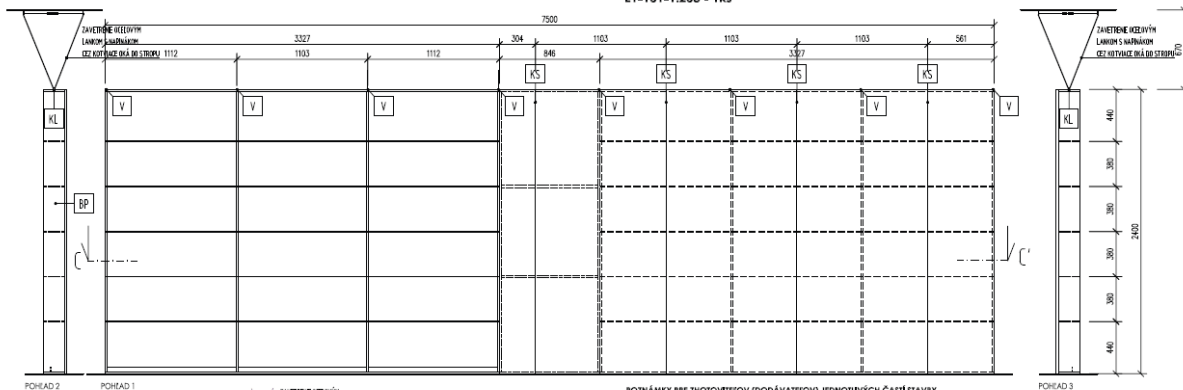

LEGENDA

- BP BIELA PREGLEJKA HR. 18mm
- BO BIELA OCELOVÁ PLATĽA
- KL PEVNÉ KOTVENÉ ZAVETROVACIEHO LANKA
- V VŤUB SO ZÁPLUSTNOU HLAVIČKOU, ZABELEŇÝ
- M MAGNET LEPENÝ DO ODĚROVANEJ PREGLEJKY
- KS KOLKOVÝ LEPENÝ SPOJ

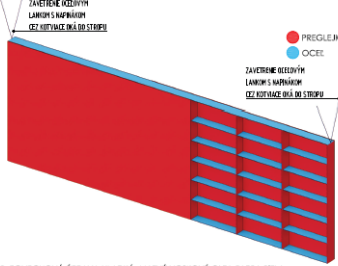

DETAILY NA VÝKRESE EX-02-30

POZNÁMKY

- POUŽITA PREGLEJKA STOLÁRSKA, HR. 18mm, TOPOK AB/AB, POVRCHOVÁ ÚPRAVA HLADKÁ, MATNÝ VOSKOVÝ OLEJ, FARBA BIELA (NAPR. RAL 9010)
- VŠETKY HRANY SO ZADLENÍM R=0,5 MM
- ZADNÉ STĚNY PRVKOV OSADĚNÝCH PŘI STĚNĚ - PREGLEJKA STOLÁRSKA, HR. 4mm, TOPOK, POVRCHOVÁ ÚPRAVA HLADKÁ, MATNÝ VOSKOVÝ OLEJ, FARBA BIELA (NAPR. RAL 9010)
- KRESBA PREGLEJKY JE VO VERTIKÁLNOH SMĚRE
- POUŽITĚ OCELOVÉ PLATNE, HR. 5mm, PRAŠKOVÝ LAK (KOMAXIT), MATNÝ HLADKÝ, FARBA BIELA (NAPR. RAL 9010), ZHODNÉ HRANY, SPÁJANÉ ZVÁROU - NEBEZPEČNÉ ZVÁRY REALIZOVÁŤ AKO ZÁČIENIE LINEÁRNE, AK NIE JE INAK DEFIŇOVANÉ
- SYSTÉM NASVĚTENIA EXPONÁTOV NIE JE PŘEDMĚTOM TĚTO DOKUMENTÁCIE
- FAREBNOSŤ, MATERIÁLOVÉ PŘEVEDENIE VŠETKÝCH PRVKOV MUSÍ BÝŤ PŘED REALIZÁCIU ODSÚHLAŠENÁ PROJEKTANTOM A AUTOROM STAVBY
- ROZMERY MUSIA BÝŤ PŘED VÝROBU ZAMERANÉ NA STAVBE

POZNÁMKY PRE ZHOTOVITEĽOV (DODÁVATEĽOV) JEDNOTLIVÝCH ČASŤÍ STAVBY

- PROJEKTANT NENIESE ZODPOVEDNOSŤ ZA ŽADNÉ ZMENY USKUTOČNENÉ BEZ JEHO PŘEDMĚHO SÚHLASU
- VŠETKY ROZMERY VYPŇVAJÚCE Z PD PŘED VÝROBU A ZÁČATÍM PRÁČ ZAMERÁŤ NA STAVBE
- ROZĚBELY ŽIBTENÉ NA STAVBE OPŇOŤ PD JE NUTNÉ V TECHNICKOM ŘEŠENÍ ODSÚHLAŠEŤ S PROJEKTANTOM A AUTOROM, ĚSTE PŘED SAMOTNOU REALIZÁCIU
- PŘI ŽIBTENÍ NESÚHLADU MEDZI JEDNOTLIVÝM ČASŤAM PD JE NUTNÉ KONTAKTOVÁŤ PROJEKTANTA
- VŠETKY ZMENY A ÚPRAVY MATERIÁLOVĚHO ŘEŠENIA PŘED REALIZÁCIU PRÁČ ODSÚHLAŠEŤ S PROJEKTANTOM
- VŠETKY POVRCHOVÉ ÚPRAVY, FAREBNÉ ODĚBIE, VRÁTANE ICH ZMĚN MUSIA BÝŤ PŘED REALIZÁCIU ODSÚHLAŠENÉ PROJEKTANTOM A AUTOROM STAVBY

AUTOR PROJEKTU	YOUNG.S arch@ibb.sk Ing. arch. Jozef Šator, PhD. Ing. arch. Tomáš Miedjen Ing. arch. Michal Penejovský Ing. Sára Mária Šarkňová	
ZODPOVEDNÝ PROJEKTANT	Ing. arch. Jozef Šator, PhD.	
VYPRACOVAL	Ing. arch. Jozef Šator, PhD. Ing. Sára Mária Šarkňová	
STAVENIE	Banskobystrický samosprávny kraj Národné SNP 23, 974 01 Banská Bystrica	DÁTUM: 01/2024 STUPEŇ: RP FORMÁT: A3
NÁZOV STAVBY	PREMENA PRVĚHO SLOVENSKĚHO LITERÁRNEHO GYMNAZIA - REVÚČA	KOPĽA: ČÍSLO VÝKRESU MERKA:
MESTO STAVBY	Železná 27, 050 01 Revúčka, Č. parcel: 814/6, 816, 817, 818, 819, 802/2, 820/3, 1771/7, 1771/9, 1771/18, 4414/103, 4382, 4383	
STAVENIE OBJEKT	SO 101	EX-02-28 1:25
ČASŤ	PROJEKT EXPOZÍCIE	
OBŠAH	E1-101-1.208 - EXPOZIČNÝ MODUL - KŇŽNICA	

E1-101-1.208 - 1ks

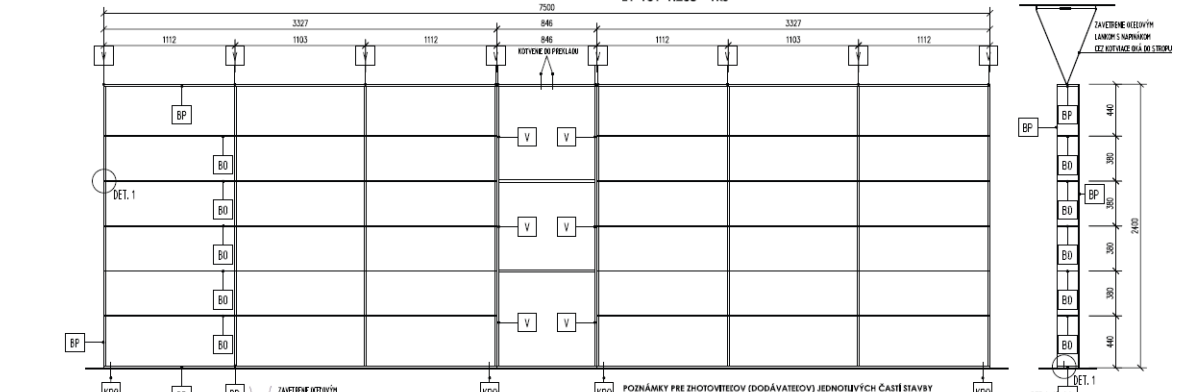

LEGENDA

- BP BIELA PREGLEJKA HR. 18mm
- BO BIELA OCELOVÁ PLATĽA
- KL PEVNÉ KOTVENÉ ZAVETROVACIEHO LANKA
- V VŤUB SO ZÁPLUSTNOU HLAVIČKOU, ZABELEŇÝ
- KPO KOTVENIE DO PODLAHY

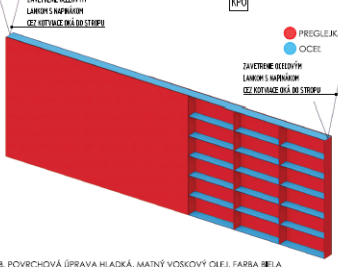

DETAILY NA VÝKRESE EX-02-30

POZNÁMKY

- POUŽITA PREGLEJKA STOLÁRSKA, HR. 18mm, TOPOK AB/AB, POVRCHOVÁ ÚPRAVA HLADKÁ, MATNÝ VOSKOVÝ OLEJ, FARBA BIELA (NAPR. RAL 9010)
- VŠETKY HRANY SO ZADLENÍM R=0,5 MM
- ZADNÉ STĚNY PRVKOV OSADĚNÝCH PŘI STĚNĚ - PREGLEJKA STOLÁRSKA, HR. 4mm, TOPOK, POVRCHOVÁ ÚPRAVA HLADKÁ, MATNÝ VOSKOVÝ OLEJ, FARBA BIELA (NAPR. RAL 9010)
- KRESBA PREGLEJKY JE VO VERTIKÁLNOH SMĚRE
- POUŽITĚ OCELOVÉ PLATNE, HR. 5mm, PRAŠKOVÝ LAK (KOMAXIT), MATNÝ HLADKÝ, FARBA BIELA (NAPR. RAL 9010), ZHODNÉ HRANY, SPÁJANÉ ZVÁROU - NEBEZPEČNÉ ZVÁRY REALIZOVÁŤ AKO ZÁČIENIE LINEÁRNE, AK NIE JE INAK DEFIŇOVANÉ
- SYSTÉM NASVĚTENIA EXPONÁTOV NIE JE PŘEDMĚTOM TĚTO DOKUMENTÁCIE
- FAREBNOSŤ, MATERIÁLOVÉ PŘEVEDENIE VŠETKÝCH PRVKOV MUSÍ BÝŤ PŘED REALIZÁCIU ODSÚHLAŠENÁ PROJEKTANTOM A AUTOROM STAVBY
- ROZMERY MUSIA BÝŤ PŘED VÝROBU ZAMERANÉ NA STAVBE

POZNÁMKY PRE ZHOTOVITEĽOV (DODÁVATEĽOV) JEDNOTLIVÝCH ČASŤÍ STAVBY

- PROJEKTANT NENIESE ZODPOVEDNOSŤ ZA ŽADNÉ ZMENY USKUTOČNENÉ BEZ JEHO PŘEDMĚHO SÚHLASU
- VŠETKY ROZMERY VYPŇVAJÚCE Z PD PŘED VÝROBU A ZÁČATÍM PRÁČ ZAMERÁŤ NA STAVBE
- ROZĚBELY ŽIBTENÉ NA STAVBE OPŇOŤ PD JE NUTNÉ V TECHNICKOM ŘEŠENÍ ODSÚHLAŠEŤ S PROJEKTANTOM A AUTOROM, ĚSTE PŘED SAMOTNOU REALIZÁCIU
- PŘI ŽIBTENÍ NESÚHLADU MEDZI JEDNOTLIVÝM ČASŤAM PD JE NUTNÉ KONTAKTOVÁŤ PROJEKTANTA
- VŠETKY ZMENY A ÚPRAVY MATERIÁLOVĚHO ŘEŠENIA PŘED REALIZÁCIU PRÁČ ODSÚHLAŠEŤ S PROJEKTANTOM
- VŠETKY POVRCHOVÉ ÚPRAVY, FAREBNÉ ODĚBIE, VRÁTANE ICH ZMĚN MUSIA BÝŤ PŘED REALIZÁCIU ODSÚHLAŠENÉ PROJEKTANTOM A AUTOROM STAVBY

AUTOR PROJEKTU	YOUNG.S arch@ibb.sk Ing. arch. Jozef Šator, PhD. Ing. arch. Tomáš Miedjen Ing. arch. Michal Penejovský Ing. Sára Mária Šarkňová	
ZODPOVEDNÝ PROJEKTANT	Ing. arch. Jozef Šator, PhD.	
VYPRACOVAL	Ing. arch. Jozef Šator, PhD. Ing. Sára Mária Šarkňová	
STAVENIE	Banskobystrický samosprávny kraj Národné SNP 23, 974 01 Banská Bystrica	DÁTUM: 01/2024 STUPEŇ: RP FORMÁT: A3
NÁZOV STAVBY	PREMENA PRVĚHO SLOVENSKĚHO LITERÁRNEHO GYMNAZIA - REVÚČA	KOPĽA: ČÍSLO VÝKRESU MERKA:
MESTO STAVBY	Železná 27, 050 01 Revúčka, Č. parcel: 814/6, 816, 817, 818, 819, 802/2, 820/3, 1771/7, 1771/9, 1771/18, 4414/103, 4382, 4383	
STAVENIE OBJEKT	SO 101	EX-02-29 1:25
ČASŤ	PROJEKT EXPOZÍCIE	
OBŠAH	E1-101-1.208 - EXPOZIČNÝ MODUL - KŇŽNICA	

E1-101-1.208 DETAILS

LEGENDA

- BP** BIELA PREGLEJKA HR. 18mm
- BO** BIELA OCELOVÁ PLATŇA

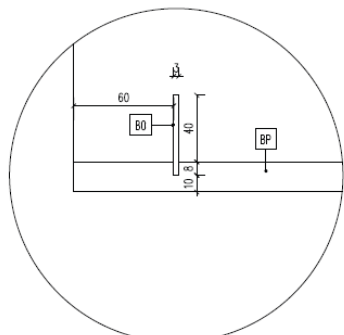

DET. 1
ZARÁŽKA VSADENÁ DO SPODNEJ POLICE

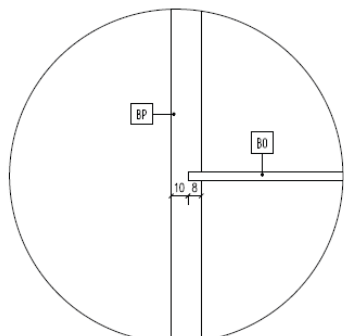

DET. 2
KOTVENIE POLICE DO BŔOHNICE

POZNÁMKY

- POUŽITÁ PREGLEJKA STOLÁRSKA, HR. 18mm, TOPOČ AB/AB, POVRCHOVÁ ÚPRAVA HLADKÁ, MATNÝ VOSKOVÝ OLEJ, FARBA BIELA (NAPR. RAL 9010)
- VŠETKY HRANY SO ZAOBLENÍM R = 0,5 MM
- ZADNÉ STENY PRVKOV OSADENÝCH PRI STENE - REGLEJKA STOLÁRSKA, HR. 4mm, TOPOČ, POVRCHOVÁ ÚPRAVA HLADKÁ, MATNÝ VOSKOVÝ OLEJ, FARBA BIELA (NAPR. RAL 9010)
- KRESBA PREGLEJKY JE VO VERTIKÁLNOJ SMERE
- POUŽITIE OCELOVÉ PLATNE, HR. 5mm, PRAŠKOVÝ LAK (KOMAXIT), MATNÝ HLADKÝ, FARBA BIELA (NAPR. RAL 9010), ZHODENÉ HRANY, SPÁJANÉ ZVARAM - VIDEJTE ZVARY REALIZOVAŤ AKO ZACISTENÉ LINÉARNE, AK NIE JE INAK DEFINOVANÉ
- SYSTÉM NASVIETENIA EXPOZÍTOV NIE JE PREDMETOM TETOJ DOKUMENTÁCIE
- FAREBNOSŤ, MATERIÁLOVÉ PREDVEDENIE VŠETKÝCH PRVKOV MUSÍ BYŤ PRED REALIZÁCIOU ODSÚHLASENÁ PROJEKTANTOM A AUTOROM STAVBY
- ROZMERY MUSIA BYŤ PRED VÝROBOU ZAMERANÉ NA STAVBE

POZNÁMKY PRE ZHOTOVITEVOV (DODÁVATELOV) JEDNOTLIVÝCH ČASŤÍ STAVBY

- PROJEKTANT NENESIE ZODPOVEDNOSŤ ZA ŽIADNE ZMENY USKUTOČNENÉ BEZ JEHO PÍSOBNÉHO SÚHLASU
- VŠETKY ROZMERY VYPLÝVAJÚCE Z PD PRED VÝROBOU A ZAČATÍM PRÁČ ZAMERAŤ NA STAVBE
- ROZDIELY ZISTENÉ NA STAVBE OPROŤ PD JE NUTNÉ V TECHNICKOM RIEŠENÍ ODSÚHLAŠIŤ S PROJEKTANTOM A AUTOROM, EŠTE PRED SAMOTNOU REALIZÁCIOU
- PRI ZISTENÍ NESÚLADU MEDZI JEDNOTLIVÝMI ČASŤAMI PD JE NUTNÉ KONTAKTOVAŤ PROJEKTANTA
- VŠETKY ZMENY A ÚPRAVY MATERIÁLOVÉHO RIEŠENIA PRED REALIZÁCIOU PRÁČ ODSÚHLAŠIŤ S PROJEKTANTOM
- VŠETKY POVRCHOVÉ ÚPRAVY, FAREBNÉ ODĹTENE, VRÁTANE ICH ZMEN MUSIA BYŤ PRED REALIZÁCIOU ODSÚHLASENÉ PROJEKTANTOM A AUTOROM STAVBY

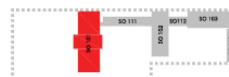

AUTOR PROJEKTU	YOUNG.S architekti s.r.o. Ing. arch. Jozef Bátor, PhD. Ing. arch. Tomáš Medlen Ing. arch. Michaela Perejďová Bc. Sára Mária Šekáčová		
ZODPOVEDNÝ PROJEKTANT	Ing. arch. Jozef Bátor, PhD.		
VYPRACOVAL	Bc. Sára Mária Šekáčová		
STAVEBNÍK	Banskobystrický samosprávny kraj Námestie SNP 23, 974 01 Banská Bystrica	DÁTUM	01/2024
NÁZOV STAVBY	PREMENA PRVÉHO SLOVENSKÉHO LITERÁRNEHO GYMNAZIA - REVÚČA	STUPEŇ	RP
Miesto STAVBY	Železnýh 27, 030 01 Revúčka, č. parcel: 814/6, 816, 817, 818, 819, 820/2, 820/3, 1771/7, 1771/9, 1771/18, 4414/103, 4382, 4383	FORMÁT	A3
STAVEBNÝ OBJEKT	SO 101	KÓPIA	ČÍSLO VÝKRESU
ČASŤ	PROJEKT EXPOZÍCIÍ		MERKA:
OBSAH	E1-101-1.208 DETAILS		EX-02-30 1:2

D1-101 - 16ks

LEGENDA

- BO** BIELA OCELOVÁ PLATŇA
- M** MAGNET LEPENÝ

OCET

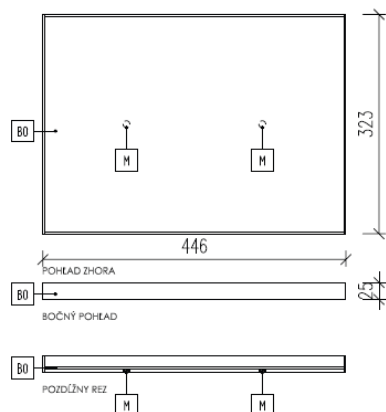
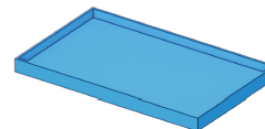

POZNÁMKY

- POUŽITÁ PREGLEJKA STOLÁRSKA, HR. 18mm, TOPOČ AB/AB, POVRCHOVÁ ÚPRAVA HLADKÁ, MATNÝ VOSKOVÝ OLEJ, FARBA BIELA (NAPR. RAL 9010)
- VŠETKY HRANY SO ZAOBLENÍM R = 0,5 MM
- ZADNÉ STENY PRVKOV OSADENÝCH PRI STENE - REGLEJKA STOLÁRSKA, HR. 4mm, TOPOČ, POVRCHOVÁ ÚPRAVA HLADKÁ, MATNÝ VOSKOVÝ OLEJ, FARBA BIELA (NAPR. RAL 9010)
- KRESBA PREGLEJKY JE VO VERTIKÁLNOJ SMERE
- POUŽITIE OCELOVÉ PLATNE, HR. 5mm, PRAŠKOVÝ LAK (KOMAXIT), MATNÝ HLADKÝ, FARBA BIELA (NAPR. RAL 9010), ZHODENÉ HRANY, SPÁJANÉ ZVARAM - VIDEJTE ZVARY REALIZOVAŤ AKO ZACISTENÉ LINÉARNE, AK NIE JE INAK DEFINOVANÉ
- SYSTÉM NASVIETENIA EXPOZÍTOV NIE JE PREDMETOM TETOJ DOKUMENTÁCIE
- FAREBNOSŤ, MATERIÁLOVÉ PREDVEDENIE VŠETKÝCH PRVKOV MUSÍ BYŤ PRED REALIZÁCIOU ODSÚHLASENÁ PROJEKTANTOM A AUTOROM STAVBY
- ROZMERY MUSIA BYŤ PRED VÝROBOU ZAMERANÉ NA STAVBE

POZNÁMKY PRE ZHOTOVITEVOV (DODÁVATELOV) JEDNOTLIVÝCH ČASŤÍ STAVBY

- PROJEKTANT NENESIE ZODPOVEDNOSŤ ZA ŽIADNE ZMENY USKUTOČNENÉ BEZ JEHO PÍSOBNÉHO SÚHLASU
- VŠETKY ROZMERY VYPLÝVAJÚCE Z PD PRED VÝROBOU A ZAČATÍM PRÁČ ZAMERAŤ NA STAVBE
- ROZDIELY ZISTENÉ NA STAVBE OPROŤ PD JE NUTNÉ V TECHNICKOM RIEŠENÍ ODSÚHLAŠIŤ S PROJEKTANTOM A AUTOROM, EŠTE PRED SAMOTNOU REALIZÁCIOU
- PRI ZISTENÍ NESÚLADU MEDZI JEDNOTLIVÝMI ČASŤAMI PD JE NUTNÉ KONTAKTOVAŤ PROJEKTANTA
- VŠETKY ZMENY A ÚPRAVY MATERIÁLOVÉHO RIEŠENIA PRED REALIZÁCIOU PRÁČ ODSÚHLAŠIŤ S PROJEKTANTOM
- VŠETKY POVRCHOVÉ ÚPRAVY, FAREBNÉ ODĹTENE, VRÁTANE ICH ZMEN MUSIA BYŤ PRED REALIZÁCIOU ODSÚHLASENÉ PROJEKTANTOM A AUTOROM STAVBY

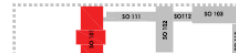

AUTOR PROJEKTU	YOUNG.S architekti s.r.o. Ing. arch. Jozef Bátor, PhD. Ing. arch. Tomáš Medlen Ing. arch. Michaela Perejďová Bc. Sára Mária Šekáčová		
ZODPOVEDNÝ PROJEKTANT	Ing. arch. Jozef Bátor, PhD.		
VYPRACOVAL	Bc. Sára Mária Šekáčová		
STAVEBNÍK	Banskobystrický samosprávny kraj Námestie SNP 23, 974 01 Banská Bystrica	DÁTUM	01/2024
NÁZOV STAVBY	PREMENA PRVÉHO SLOVENSKÉHO LITERÁRNEHO GYMNAZIA - REVÚČA	STUPEŇ	RP
Miesto STAVBY	Železnýh 27, 030 01 Revúčka, č. parcel: 814/6, 816, 817, 818, 819, 820/2, 820/3, 1771/7, 1771/9, 1771/18, 4414/103, 4382, 4383	FORMÁT	A3
STAVEBNÝ OBJEKT	SO 101	KÓPIA	ČÍSLO VÝKRESU
ČASŤ	PROJEKT EXPOZÍCIÍ		MERKA:
OBSAH	D1-101 - DOPLNOK - PODLOŽKA		EX-02-31 1:5

D2-101 - 22ks

OCCE

LEGENDA

B0	BIELA OCEĽOVÁ PLATĽIA
M	MAGNET LEPENÝ

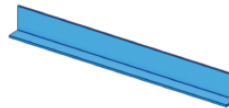

POZNÁMKY

- POUŽÍŤ PREGLEJKA STOLÁRSKA, HR. 18mm, TOPOĽ AB/AB, POVRCHOVÁ ÚPRAVA HLADKÁ, MATNÝ VOŠKOVÝ OLEJ, FARBA BIELA (NAPR. RAL 9010)
- VŠETKY HRANY SO ZAOLBENÍM R = 0,5 MM
- ZADNÉ STENY PRVKOV OSADENÝCH PRED STĚNĚ - REGLEJKA STOLÁRSKA, HR. 4mm, TOPOĽ, POVRCHOVÁ ÚPRAVA HLADKÁ, MATNÝ VOŠKOVÝ OLEJ, FARBA BIELA (NAPR. RAL 9010)
- KRESBA PREGLEJKY JE VO VERTIKÁLNO M SMERE
- POUŽÍŤ OCEĽOVÉ PLATNE, HR. 5mm, PRAŠKOVÝ LAK (KOMAXIT), MATNÝ HLADKÝ, FARBA BIELA (NAPR. RAL 9010), ZHODNÉ HRANY, SPÁJANÉ ZVAROM - VIDEĽNÉ ZVARY REALIZOVÁŤ AKO ZACISTENÉ LINEÁRNE, AK NIE JE INAK DEFINOVANÉ
- SYSTÉM NASVIETENIA EXPONÁTOV NIE JE PREDMETOM TEJTO DOKUMENTÁCIE
- FAREBNOSŤ, MATERIÁLOVÉ PREDVEDENIE VŠETKÝCH PRVKOV MUSÍ BYŤ PRED REALIZÁCIU ODSÚHLASENÁ PROJEKTANTOM A AUTOROM STAVBY
- ROZMERY MUSIA BYŤ PRED VÝROBU ZAMERANÉ NA STAVBE

POZNÁMKY PRE ZHOTOVITEĽOV (DODÁVATEĽOV) JEDNOTLIVÝCH ČASŤÍ STAVBY

- PROJEKTANT NENIE JE ZODPOVEDNOSŤ ZA ŽIADNE ZMENY USKUTOČNENÉ BEZ JEHO PŘOMIENÉHO SÚHLASU
- VŠETKY ROZMERY VYPŮLYVAJÚCE Z PD PRED VÝROBU A ZAČATÍM PRÁČ ZAMERÁŤ NA STAVBE
- ROZDEĽŤ JISTENÉ NA STAVBE OPROŤ PD JE NUTNÉ V TECHNICKOM RIEŠENÍ ODSÚHLAŠŤ S PROJEKTANTOM A AUTOROM, EŠTE PRED SAMOTNOU REALIZÁCIU
- PŘI ZISTENÍ NESÚHLADU MEDZI JEDNOTLIVÝMI ČASŤAMI PD JE NUTNÉ KONTAKTOVAŤ PROJEKTANTA
- VŠETKY ZMENY A ÚPRAVY MATERIÁLOVÉHO RIEŠENIA PRED REALIZÁCIU PRÁČ ODSÚHLAŠŤ S PROJEKTANTOM
- VŠETKY POVRCHOVÉ ÚPRAVY, FAREBNÉ ODĽIENIE, VRÁTANE ICH ZMEN MUSIA BYŤ PRED REALIZÁCIU ODSÚHLASENÉ PROJEKTANTOM A AUTOROM STAVBY

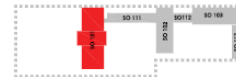
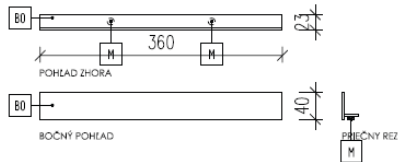

AUTOR PROJEKTU	YOUNG.S architekti s.r.o. Ing. arch. Jozef Bátor, PhD. Ing. arch. Tomáš Medžen Ing. arch. Michala Perejádová Bc. Sára Mária Šekulová			
ZODPOVEDNÝ PROJEKTANT	Ing. arch. Jozef Bátor, PhD.			
VYPRACOVAL	Bc. Sára Mária Šekulová			
STAVENÍK	Banskobystrický samosprávny kraj Námesť SNP 23, 974 01 Banská Bystrica	DÁTUM	01/2024	
NÁZOV STAVBY	PREMENA PRVÉHO SLOVENSKEHO LITERÁRNEHO GYMNAZIA - REVÚČA	STUPEŇ	RP	
MIEŠTO STAVBY	Železná 27, 050 01 Revúča, č. parcel: 814/6, 816, 817, 818, 819, 802/2, 820/3, 1771/7, 1771/9, 1771/18, 4414/103, 4382, 4383	FORMÁT	A3	
STAVENÝ OBJEKT	SO 101	KÓPIA	ČÍSLO VÝKRESU	MERKA:
ČASŤ	PROJEKT EXPOZÍCIE		EX-02-32	1:5
OBSAH	D2-101 - DOPLNOK - LIŠŤA			

D3-101 - 4ks

OCCE

LEGENDA

B0	BIELA OCEĽOVÁ PLATĽIA
M	MAGNET LEPENÝ



POZNÁMKY

- POUŽÍŤ PREGLEJKA STOLÁRSKA, HR. 18mm, TOPOĽ AB/AB, POVRCHOVÁ ÚPRAVA HLADKÁ, MATNÝ VOŠKOVÝ OLEJ, FARBA BIELA (NAPR. RAL 9010)
- VŠETKY HRANY SO ZAOLBENÍM R = 0,5 MM
- ZADNÉ STENY PRVKOV OSADENÝCH PRED STĚNĚ - REGLEJKA STOLÁRSKA, HR. 4mm, TOPOĽ, POVRCHOVÁ ÚPRAVA HLADKÁ, MATNÝ VOŠKOVÝ OLEJ, FARBA BIELA (NAPR. RAL 9010)
- KRESBA PREGLEJKY JE VO VERTIKÁLNO M SMERE
- POUŽÍŤ OCEĽOVÉ PLATNE, HR. 5mm, PRAŠKOVÝ LAK (KOMAXIT), MATNÝ HLADKÝ, FARBA BIELA (NAPR. RAL 9010), ZHODNÉ HRANY, SPÁJANÉ ZVAROM - VIDEĽNÉ ZVARY REALIZOVÁŤ AKO ZACISTENÉ LINEÁRNE, AK NIE JE INAK DEFINOVANÉ
- SYSTÉM NASVIETENIA EXPONÁTOV NIE JE PREDMETOM TEJTO DOKUMENTÁCIE
- FAREBNOSŤ, MATERIÁLOVÉ PREDVEDENIE VŠETKÝCH PRVKOV MUSÍ BYŤ PRED REALIZÁCIU ODSÚHLASENÁ PROJEKTANTOM A AUTOROM STAVBY
- ROZMERY MUSIA BYŤ PRED VÝROBU ZAMERANÉ NA STAVBE

POZNÁMKY PRE ZHOTOVITEĽOV (DODÁVATEĽOV) JEDNOTLIVÝCH ČASŤÍ STAVBY

- PROJEKTANT NENIE JE ZODPOVEDNOSŤ ZA ŽIADNE ZMENY USKUTOČNENÉ BEZ JEHO PŘOMIENÉHO SÚHLASU
- VŠETKY ROZMERY VYPŮLYVAJÚCE Z PD PRED VÝROBU A ZAČATÍM PRÁČ ZAMERÁŤ NA STAVBE
- ROZDEĽŤ JISTENÉ NA STAVBE OPROŤ PD JE NUTNÉ V TECHNICKOM RIEŠENÍ ODSÚHLAŠŤ S PROJEKTANTOM A AUTOROM, EŠTE PRED SAMOTNOU REALIZÁCIU
- PŘI ZISTENÍ NESÚHLADU MEDZI JEDNOTLIVÝMI ČASŤAMI PD JE NUTNÉ KONTAKTOVAŤ PROJEKTANTA
- VŠETKY ZMENY A ÚPRAVY MATERIÁLOVÉHO RIEŠENIA PRED REALIZÁCIU PRÁČ ODSÚHLAŠŤ S PROJEKTANTOM
- VŠETKY POVRCHOVÉ ÚPRAVY, FAREBNÉ ODĽIENIE, VRÁTANE ICH ZMEN MUSIA BYŤ PRED REALIZÁCIU ODSÚHLASENÉ PROJEKTANTOM A AUTOROM STAVBY

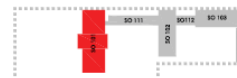
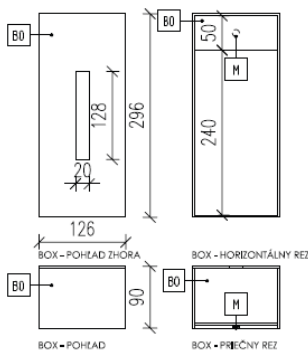

AUTOR PROJEKTU	YOUNG.S architekti s.r.o. Ing. arch. Jozef Bátor, PhD. Ing. arch. Tomáš Medžen Ing. arch. Michala Perejádová Bc. Sára Mária Šekulová			
ZODPOVEDNÝ PROJEKTANT	Ing. arch. Jozef Bátor, PhD.			
VYPRACOVAL	Bc. Sára Mária Šekulová			
STAVENÍK	Banskobystrický samosprávny kraj Námesť SNP 23, 974 01 Banská Bystrica	DÁTUM	01/2024	
NÁZOV STAVBY	PREMENA PRVÉHO SLOVENSKEHO LITERÁRNEHO GYMNAZIA - REVÚČA	STUPEŇ	RP	
MIEŠTO STAVBY	Železná 27, 050 01 Revúča, č. parcel: 814/6, 816, 817, 818, 819, 802/2, 820/3, 1771/7, 1771/9, 1771/18, 4414/103, 4382, 4383	FORMÁT	A3	
STAVENÝ OBJEKT	SO 101	KÓPIA	ČÍSLO VÝKRESU	MERKA:
ČASŤ	PROJEKT EXPOZÍCIE		EX-02-33	1:5
OBSAH	D3-101 - DOPLNOK - BOX NA UTIERKY			

D4-101 - 30ks

LEGENDA

- BO BIELA OCELOVÁ PLATŇA
- M MAGNET LEPENÝ

● OCEL

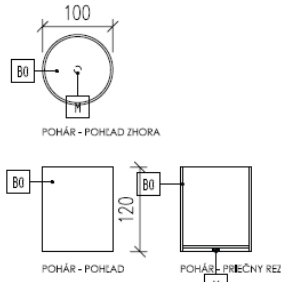

POZNÁMKY

- POUŽITÁ PREGLEJKA STOLÁRSKA, HR. 18mm, TOPOĽ AB/AB, POVRCHOVÁ ÚPRAVA HLADKÁ, MATNÝ VOSKOVÝ OLEJ, FARBA BIELA (NAPR. RAL 9010)
- VŠETKY HRANY SO ZAOLBENÍM R = 0.5 MM
- ZADNÉ STĚNY PRVKOV OSADĚNÝCH PŘÍSTĚNE - REGLEJKA STOLÁRSKA, HR. 4mm, TOPOĽ, POVRCHOVÁ ÚPRAVA HLADKÁ, MATNÝ VOSKOVÝ OLEJ, FARBA BIELA (NAPR. RAL 9010)
- KRESBA PREGLEJKY JE VO VERTIKÁLNÉM SMĚRE
- POUŽITÉ OCELOVÉ PLATNE, HR. 3mm, PŘÁSKOVÝ LAK (KOMAJT), MATNÝ HLADKÝ, FARBA BIELA (NAPR. RAL 9010), ZHODNÉ HRANY, SPÁJANÉ ZVAROM - VĚTŠINĚ ZVARY REALIZOVAT AKO ZACÍTENÉ (LINEÁRNĚ, AK NE JE INAK DEFINOVANÉ)
- SYSTÉM NÁSVĚTLENÍ EXPOZITÍV NE JE PŘEDMĚTOM TĚTO DOKUMENTACE
- FAREBNOST, MATERIÁLOVÉ PŘEVEDĚNÍ VŠETKYCH PRVKOV MUSÍ BÝT PŘED REALIZÁCIÍ ODSÚHLAŠENÉ PROJEKTANTOM A AUTORM STAVBY
- ROZMERY MUSIA BÝT PŘED VÝROBOU ZAMERANÉ NA STAVBE

POZNÁMKY PRE ZHOTOVITEĽOV (DODÁVATEĽOV) JEDNOTLIVÝCH ČASŤÍ STAVBY

- PROJEKTANT NENIE JE ZODPOVEDNÝ ZA ŽADNÉ ZMENY USKUTOČNENÉ BEZ JEHO PŘEDMĚNĚNÉHO SÚHLASU
- VŠETKY ROZMERY VYPŮLVAJÚCE Z PD PŘED VÝROBOU A ZAČATÍM PRÁC ZAMERAT NA STAVBE
- ROZDĚLY ZISTENÉ NA STAVBE OPROTI PD JE NUTNÉ V TECHNICKOM RIŠENÍ ODSÚHLAŠI S PROJEKTANTOM A AUTORM, EŠE PŘED SAMOTNOU REALIZÁCIÍ
- PŘI ZISTENÍ NESÚHLADU MEDZI JEDNOTLIVÝMI ČASŤAMI PD JE NUTNÉ KONTAKTOVAT PROJEKTANTA
- VŠETKY ZMENY A ÚPRAVY MATERIÁLOVÉHO RIŠENIA PŘED REALIZÁCIÍ PRÁC ODSÚHLAŠI S PROJEKTANTOM
- VŠETKY POVRCHOVÉ ÚPRAVY, FAREBNÉ ODĚNĚ, VRÁTANE ICH ZMEN MUSIA BÝT PŘED REALIZÁCIÍ ODSÚHLAŠENÉ PROJEKTANTOM A AUTORM STAVBY

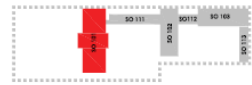

AUTOR/PROJEKTU		YOUNG.S architekti s.r.o. Ing. arch. Jozef Štábor, PhD. Ing. arch. Tomáš Medlen Ing. arch. Michala Perejová Bc. Sára Mária Sedláčková			
ZODPOVEDNÝ PROJEKTANT		Ing. arch. Jozef Štábor, PhD.			
VÝPRACOVAL		Bc. Sára Mária Sedláčková			
STAVENÍK	Sanskobýňský samosprávny kraj Námestie SNP 23, 974 01 Sanskobýň	DÁTUM	01/2024		
NÁZOV STAVBY	PŘEMĚNA PRVÉHO SLOVENSKÉHO LITERÁRNEHO GYMNÁZIA - REVÚCA	STUPEŇ	RP		
MÍSTO STAVBY	Železná 27, 050 01 Revúca, č. parc. 1: 814/6, 816, 817, 818, 819, 820/2, 820/3, 1771/7, 1771/9, 1771/18, 4414/103, 4382, 4383	FORMÁT	A3	KÓHA	ČÍSLO VÝKRESU
STAVBNÝ OBJEKT	SO 101				MĚRKA:
ČASŤ	PROJEKT EXPOZITÍV			EX-02-34	1:5
OBŠAH	D4-101 - DOPLNOK - POHĀR				

E1-101-1.308 - 2ks

LEGENDA

- ČP ČERNÁ PREGLEJKA HR. 18mm
- ČO ČERNÁ OCELOVÁ PLATŇA
- KP KOTVAČÍ PRVK, OCELOVÝ, hr. 3mm
- K KOLÍKOVÝ SPOJ - TRN NA OCELOVÉ PLATNI
- SP SPOJOVACÍ PRVK, OCELOVÝ, hr. 3mm
- N PLASTOVÁ NOŽÍČKA - BIĽA FARBA

● PREGLEJKA
● OCEL

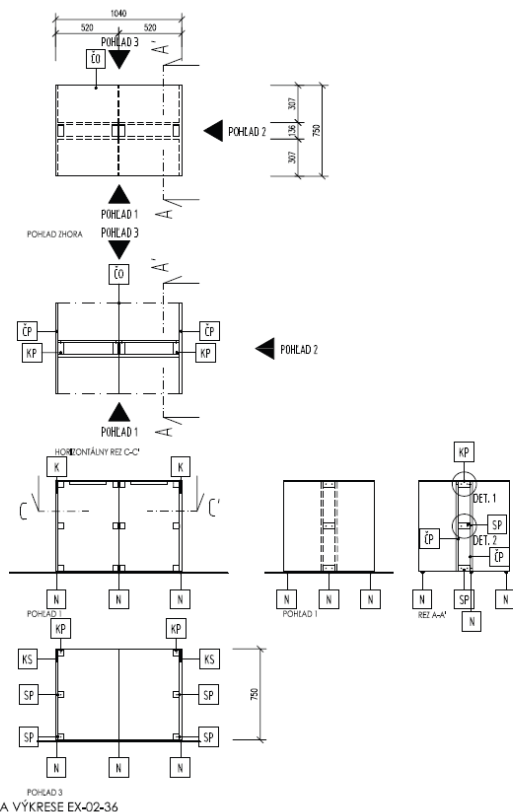
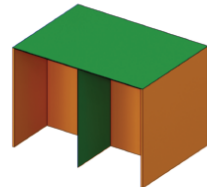

DETAILY NA VÝKRESU EX-02-36

POZNÁMKY

- POUŽITÁ PREGLEJKA STOLÁRSKA, HR. 18mm, TOPOĽ AB/AB, POVRCHOVÁ ÚPRAVA HLADKÁ, MATNÝ VOSKOVÝ OLEJ, FARBA ČERNÁ (NAPR. RAL 9005)
- VŠETKY HRANY SO ZAOLBENÍM R = 0.5 MM
- ZADNÉ STĚNY PRVKOV OSADĚNÝCH PŘÍSTĚNE - REGLEJKA STOLÁRSKA, HR. 4mm, TOPOĽ, POVRCHOVÁ ÚPRAVA HLADKÁ, MATNÝ VOSKOVÝ OLEJ, FARBA ČERNÁ (NAPR. RAL 9005)
- KRESBA PREGLEJKY JE VO VERTIKÁLNÉM SMĚRE
- POUŽITÉ OCELOVÉ PLATNE, HR. 3mm, PŘÁSKOVÝ LAK (KOMAJT), MATNÝ HLADKÝ, FARBA ČERNÁ (NAPR. RAL 9005), ZHODNÉ HRANY, SPÁJANÉ ZVAROM - VĚTŠINĚ ZVARY REALIZOVAT AKO ZACÍTENÉ (LINEÁRNĚ, AK NE JE INAK DEFINOVANÉ)
- SYSTÉM NÁSVĚTLENÍ EXPOZITÍV NE JE PŘEDMĚTOM TĚTO DOKUMENTACE
- FAREBNOST, MATERIÁLOVÉ PŘEVEDĚNÍ VŠETKYCH PRVKOV MUSÍ BÝT PŘED REALIZÁCIÍ ODSÚHLAŠENÉ PROJEKTANTOM A AUTORM STAVBY
- ROZMERY MUSIA BÝT PŘED VÝROBOU ZAMERANÉ NA STAVBE

POZNÁMKY PRE ZHOTOVITEĽOV (DODÁVATEĽOV) JEDNOTLIVÝCH ČASŤÍ STAVBY

- PROJEKTANT NENIE JE ZODPOVEDNÝ ZA ŽADNÉ ZMENY USKUTOČNENÉ BEZ JEHO PŘEDMĚNĚNÉHO SÚHLASU
- VŠETKY ROZMERY VYPŮLVAJÚCE Z PD PŘED VÝROBOU A ZAČATÍM PRÁC ZAMERAT NA STAVBE
- ROZDĚLY ZISTENÉ NA STAVBE OPROTI PD JE NUTNÉ V TECHNICKOM RIŠENÍ ODSÚHLAŠI S PROJEKTANTOM A AUTORM, EŠE PŘED SAMOTNOU REALIZÁCIÍ
- PŘI ZISTENÍ NESÚHLADU MEDZI JEDNOTLIVÝMI ČASŤAMI PD JE NUTNÉ KONTAKTOVAT PROJEKTANTA
- VŠETKY ZMENY A ÚPRAVY MATERIÁLOVÉHO RIŠENIA PŘED REALIZÁCIÍ PRÁC ODSÚHLAŠI S PROJEKTANTOM
- VŠETKY POVRCHOVÉ ÚPRAVY, FAREBNÉ ODĚNĚ, VRÁTANE ICH ZMEN MUSIA BÝT PŘED REALIZÁCIÍ ODSÚHLAŠENÉ PROJEKTANTOM A AUTORM STAVBY

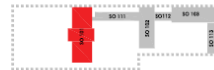

AUTOR/PROJEKTU		YOUNG.S architekti s.r.o. Ing. arch. Jozef Štábor, PhD. Ing. arch. Tomáš Medlen Ing. arch. Michala Perejová Bc. Sára Mária Sedláčková			
ZODPOVEDNÝ PROJEKTANT		Ing. arch. Jozef Štábor, PhD.			
VÝPRACOVAL		Bc. Sára Mária Sedláčková			
STAVENÍK	Sanskobýňský samosprávny kraj Námestie SNP 23, 974 01 Sanskobýň	DÁTUM	01/2024		
NÁZOV STAVBY	PŘEMĚNA PRVÉHO SLOVENSKÉHO LITERÁRNEHO GYMNÁZIA - REVÚCA	STUPEŇ	RP		
MÍSTO STAVBY	Železná 27, 050 01 Revúca, č. parc. 1: 814/6, 816, 817, 818, 819, 820/2, 820/3, 1771/7, 1771/9, 1771/18, 4414/103, 4382, 4383	FORMÁT	A3	KÓHA	ČÍSLO VÝKRESU
STAVBNÝ OBJEKT	SO 101				MĚRKA:
ČASŤ	PROJEKT EXPOZITÍV			EX-02-35	1:25
OBŠAH	E1-101-1.308 - EXPOZITČNÝ MODUL				

E1-101-1.308 DETAILS

LEGENDA

- ČP ČIERNA PREGLEJKA HR. 18mm
- ČO ČIERNA OCEĽOVÁ PLAŤA
- KP KOTVIACI PRVKOK, OCEĽOVÝ, hr. 3mm
- V VRUT SO ZÁPUSŤNOU HLAVIČKOU, ZAČERNENÝ
- M MAGNET LEPENÝ DO ODRPÉROVANEJ PREGLEJKY
- SP SPOJOVACÍ PRVKOK, OCEĽOVÝ, hr. 3mm

POZNÁMKY

- POUŽÍŤ PREGLEJKA STOLÁRSKA, HR. 18mm, TOPOI: A8/AB, POVRCHOVÁ ÚPRAVA HLADKÁ, MATNÝ VOSKOVÝ OLEJ, FARBA ČIERNA (NAPR. RAL 9005)
- VŠETKY HRANY SO ZAOLENÍM R = 0.5 MM
- ZADNÉ STĚNY PRVKOV OSADENÝCH PRI STĚNE - REGLEJKA STOLÁRSKA, HR. 4mm, TOPOI. POVRCHOVÁ ÚPRAVA HLADKÁ, MATNÝ VOSKOVÝ OLEJ, FARBA ČIERNA (NAPR. RAL 9005)
- KRESBA PREGLEJKY JE VO VERTIKÁLNOJ SMERE
- POUŽÍŤ OCEĽOVÉ PLAŤE, HR. 5mm, PRÁŠKOVÝ LAK (KOMANIT), MATNÝ HLADKÝ, FARBA ČIERNA (NAPR. RAL 9005), ZHODNÉ HRANY, SPÁJANÉ ZVARAMOM - VĚTŠIE ZVARY REALIZOVAŤ AKO ZAČERNENÉ LINEÁRNE, AK NE JE INAK DEFINOVANÉ
- SYSTÉM NASVIEŤENIA EXPOZITÓV NE JE PREDMETOM TOTOJ DOKUMENTÁCIE
- FAREBNOSŤ, MATERIÁLOVÉ PREDVEDENIE VŠETKÝCH PRVKOV MUSÍ BYŤ PRED REALIZÁCIOU ODSÚHLASENÉ PROJEKTANTOM A AUTOROM STAVBY
- ROZMERY MUSIA BYŤ PRED VÝROBOU ZAMERANÉ NA STAVBE

POZNÁMKY PRE ZHOTOVITEĽOV (DODÁVATEĽOV) JEDNOTLIVÝCH ČASŤÍ STAVBY

- PROJEKTANT NENIE JE ZODPOVEDNÝ ZA ŽADNE ZMENY USKUTOČNENÉ BEZ JEHO PÍSOVNÉHO SÚHLASU
- VŠETKY ROZMERY VYPŮLVAJÚCE Z PD PRED VÝROBOU A ZAČATÍM PRÁC ZAMERAT NA STAVBE
- ROZDELY ZISTENÉ NA STAVBE OPROTI PD JE NUTNÉ V TECHNICKOM RIEŠENÍ ODSÚHLAŠIŤ S PROJEKTANTOM A AUTOROM, EŠTE PRED SAMOTNOU REALIZÁCIOU
- PRI ZISTENÍ NESÚHLADU MEDZI JEDNOTLIVÝMI ČASŤAMI PD JE NUTNÉ KONTAKTOVAŤ PROJEKTANTA
- VŠETKY ZMENY A ÚPRAVY MATERIÁLOVÉHO RIEŠENIA PRED REALIZÁCIOU PRÁC ODSÚHLAŠIŤ S PROJEKTANTOM
- VŠETKY POVRCHOVÉ ÚPRAVY, FAREBNÉ ODTIEŇE, VŠETKÉ ZMENY MUSIA BYŤ PRED REALIZÁCIOU ODSÚHLASENÉ PROJEKTANTOM A AUTOROM STAVBY

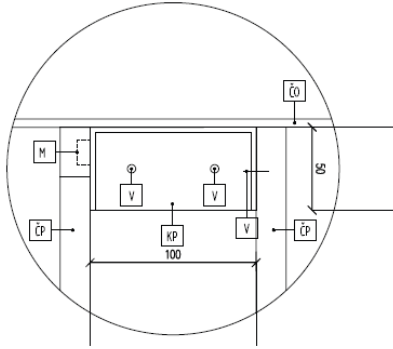

DET. 1
KOTVIACI PRVKOK - PRIVARENÉ K PLECHU, DO DREVA VRUT

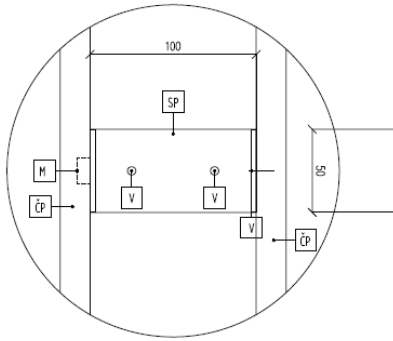

DET. 2
SPOJOVACÍ PRVKOK - PRIVARENÉ K PLECHU, DO DREVA VRUT

AUTOR PROJEKTU	YOUNG.S architekti s.r.o. Ing. arch. Josef Bátor, PhD. Ing. arch. Tomáš Miedler Ing. arch. Michal Peregajová Bc. Sára Mária Šuklová		
ZODPOVEDNÝ PROJEKTANT	Ing. arch. Josef Bátor, PhD.		
VÝPRACOVAL	Bc. Sára Mária Šuklová		
STAVENÍK	Banskobystrický samosprávny kraj Námesie SNP 23, 974 01 Banská Bystrica	DÁTUM	01/2024
NÁZOV STAVBY	PREMENA PRVÉHO SLOVENSKEHO LITERÁRNEHO GYMNAZIA - REVÚCA	STUPEŇ	RP
MESTO STAVBY	Zeľezňah 27, 020 01 Revúca, E. parcely: 814/6, 816, 817, 818, 819, 802/2, 820/3, 1771/7, 1771/9, 1771/18, 4414/103, 4382, 4383	FORMÁT	A3
STAVENÝ OBJEKT	SO 101	KÓPIA	ČÍSLO VÝKRESU
ČASŤ	PROJEKT EXPOZÍCIE	MERKA:	EX-02-36
OBSAH	E1-101-1.308 DETAILS		1:2

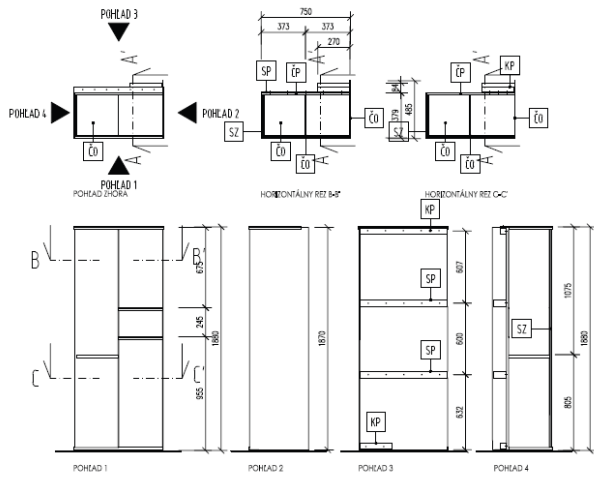

E2-101-1.308 - 2ks

LEGENDA

- ČP ČIERNA PREGLEJKA HR. 18mm
- ČO ČIERNA OCEĽOVÁ PLAŤA
- KP KOTVIACI PRVKOK, OCEĽOVÝ, hr. 3mm
- SP SPOJOVACÍ PRVKOK, OCEĽOVÝ, hr. 3mm
- SZ ZÁKLOP Z BEZPEČNOSTNÉHO SKLA, hr. 6mm

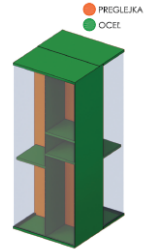

POZNÁMKY

- POUŽÍŤ PREGLEJKA STOLÁRSKA, HR. 18mm, TOPOI: A8/AB, POVRCHOVÁ ÚPRAVA HLADKÁ, MATNÝ VOSKOVÝ OLEJ, FARBA ČIERNA (NAPR. RAL 9005)
- VŠETKY HRANY SO ZAOLENÍM R = 0.5 MM
- ZADNÉ STĚNY PRVKOV OSADENÝCH PRI STĚNE - REGLEJKA STOLÁRSKA, HR. 4mm, TOPOI. POVRCHOVÁ ÚPRAVA HLADKÁ, MATNÝ VOSKOVÝ OLEJ, FARBA ČIERNA (NAPR. RAL 9005)
- KRESBA PREGLEJKY JE VO VERTIKÁLNOJ SMERE
- POUŽÍŤ OCEĽOVÉ PLAŤE, HR. 5mm, PRÁŠKOVÝ LAK (KOMANIT), MATNÝ HLADKÝ, FARBA ČIERNA (NAPR. RAL 9005), ZHODNÉ HRANY, SPÁJANÉ ZVARAMOM - VĚTŠIE ZVARY REALIZOVAŤ AKO ZAČERNENÉ LINEÁRNE, AK NE JE INAK DEFINOVANÉ
- SYSTÉM NASVIEŤENIA EXPOZITÓV NE JE PREDMETOM TOTOJ DOKUMENTÁCIE
- FAREBNOSŤ, MATERIÁLOVÉ PREDVEDENIE VŠETKÝCH PRVKOV MUSÍ BYŤ PRED REALIZÁCIOU ODSÚHLASENÉ PROJEKTANTOM A AUTOROM STAVBY
- ROZMERY MUSIA BYŤ PRED VÝROBOU ZAMERANÉ NA STAVBE

POZNÁMKY PRE ZHOTOVITEĽOV (DODÁVATEĽOV) JEDNOTLIVÝCH ČASŤÍ STAVBY

- PROJEKTANT NENIE JE ZODPOVEDNÝ ZA ŽADNE ZMENY USKUTOČNENÉ BEZ JEHO PÍSOVNÉHO SÚHLASU
- VŠETKY ROZMERY VYPŮLVAJÚCE Z PD PRED VÝROBOU A ZAČATÍM PRÁC ZAMERAT NA STAVBE
- ROZDELY ZISTENÉ NA STAVBE OPROTI PD JE NUTNÉ V TECHNICKOM RIEŠENÍ ODSÚHLAŠIŤ S PROJEKTANTOM A AUTOROM, EŠTE PRED SAMOTNOU REALIZÁCIOU
- PRI ZISTENÍ NESÚHLADU MEDZI JEDNOTLIVÝMI ČASŤAMI PD JE NUTNÉ KONTAKTOVAŤ PROJEKTANTA
- VŠETKY ZMENY A ÚPRAVY MATERIÁLOVÉHO RIEŠENIA PRED REALIZÁCIOU PRÁC ODSÚHLAŠIŤ S PROJEKTANTOM
- VŠETKY POVRCHOVÉ ÚPRAVY, FAREBNÉ ODTIEŇE, VŠETKÉ ZMENY MUSIA BYŤ PRED REALIZÁCIOU ODSÚHLASENÉ PROJEKTANTOM A AUTOROM STAVBY

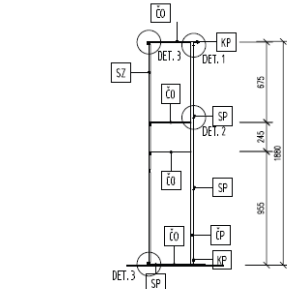
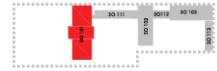

DETAILY NA VÝKRESE EX-02-38, EX-02-39

AUTOR PROJEKTU	YOUNG.S architekti s.r.o. Ing. arch. Josef Bátor, PhD. Ing. arch. Tomáš Miedler Ing. arch. Michal Peregajová Bc. Sára Mária Šuklová		
ZODPOVEDNÝ PROJEKTANT	Ing. arch. Josef Bátor, PhD.		
VÝPRACOVAL	Bc. Sára Mária Šuklová		
STAVENÍK	Banskobystrický samosprávny kraj Námesie SNP 23, 974 01 Banská Bystrica	DÁTUM	01/2024
NÁZOV STAVBY	PREMENA PRVÉHO SLOVENSKEHO LITERÁRNEHO GYMNAZIA - REVÚCA	STUPEŇ	RP
MESTO STAVBY	Zeľezňah 27, 020 01 Revúca, E. parcely: 814/6, 816, 817, 818, 819, 802/2, 820/3, 1771/7, 1771/9, 1771/18, 4414/103, 4382, 4383	FORMÁT	A3
STAVENÝ OBJEKT	SO 101	KÓPIA	ČÍSLO VÝKRESU
ČASŤ	PROJEKT EXPOZÍCIE	MERKA:	EX-02-37
OBSAH	E2-101-1.308 - EXPOZIČNÝ MODUL		1:25

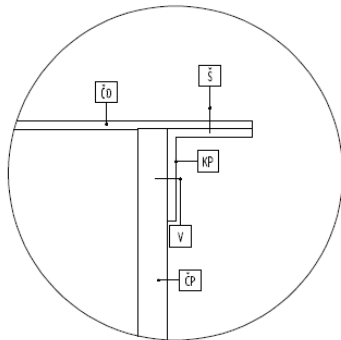

DET. 1
KOTVIACI PRVOK - PRIVARENÉ K PLECHU, DO DŘEVA VRUT

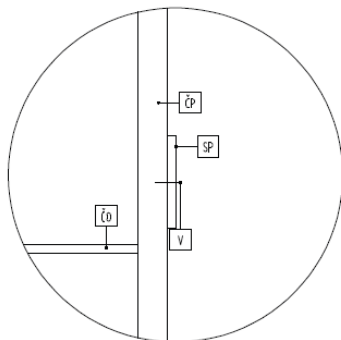

DET. 2
SPOJOVACÍ PRVOK - PRIVARENÉ K PLECHU, DO DŘEVA VRUT

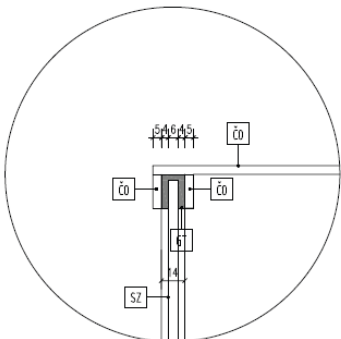

DET. 3
DRÁŽKA S GUMOVÝM TESNĚNÍM NA KOTVENÍ SKLENÉHO ZÁKLÖPU

E2-101-1.308 DETAILS

LEGENDA

ČP	ČERNÁ PREGLEJKA HR. 18mm
ČO	ČERNÁ OCELOVÁ PLATĚŇA
KP	KOTVIACI PRVOK, OCELOVÝ, hr. 3mm
V	VRUT SO ZÁPŮSTNOU HLAVIČKOU, ZAČERNĚNÝ
S	ŠRÖB, ZAČERNĚNÝ

POZNÁMKY

- POUŽITÁ PREGLEJKA STÖLÁRSKA, HR. 18mm, TOPOČ AB/AB, POVRCHOVÁ ÚPRAVA HLADKÁ, MATNÝ VOSKOVÝ ÖLEJ, FARBA ČERNÁ (NAPR. RAL 9005)
- VŠETKY HRANY SO ZAOBLENÍM R=0.5MM
- ZADNÉ STĚNY PRVKÖV ÖSADĚNÝCH PŘI STĚNE – REGLEJKA STÖLÁRSKA, HR. 4mm, TOPOČ, POVRCHOVÁ ÚPRAVA HLADKÁ, MATNÝ VOSKOVÝ ÖLEJ, FARBA ČERNÁ (NAPR. RAL 9005)
- KRESBA PREGLEJKY JE VO VERTIKÁLNÖM SMĚRE
- POUŽITÉ ÖCELOVÉ PLATĚŇE, HR. 5mm, PRÁŠKOVÝ LAK (KOMAXIT), MATNÝ HLADKÝ, FARBA ČERNÁ (NAPR. RAL 9005), ZHÖDĚNÉ HRANY, SPÁJANÉ ZVARÖM – VIDĚTNÉ ZVARY REALIZÖVÄT AKÖ ZÄČISTĚNÉ LINEÄRNĚ, AK NĚ JE INÄK ÖEFINÖVANÉ
- SYSTĚM NASVĚTLENÄ EXPONÄTÖV NĚ JE PŘEDMĚTÖM TĚÖTO ÖOKUMENTÄČE
- FAREBNÖST, MATERIÄLÖVÖ PŘEVEDĚNĚ VŠETKYCH PRVKÖV MÜSÍ BÝT PŘED REALIZÄCÍÖ ÖDÖSHLÄSENÄ ÖPROJEKTÄNTÖM Ä ÖAUTÖRÖM STÄVBY
- ÖZMĚRY MÜSIA BÝT PŘED VÝÖROBÖ ZÄMERÄNĚ NA STÄVBĚ

POZNÄMKY PŘE ZHÖTÖVITÖVÖ (DÖDÄVÄTEÖV) ÖEDNÖTÖVÝCH ČÄSTI STÄVBY

- ÖPROJEKTÄNT NĚNĚSĚ ZÖDPOVEDNÖST ZÄ ŽÄDNĚ ZMĚNY ÖSKÖTÖČNĚNĚ BEZ ÖEHO PŘÖMÖNĚHÖ ÖÖHLÄSU
- VŠETKY ÖZMĚRY VYPÖVLVÄJÖUCE Z PD PŘED VÝÖROBÖ Ä ZÄČÄTÖM PŘÄC ZÄMERÄT NA STÄVBĚ
- ÖROZDĚLÖ ÖJSTĚNĚ NA STÄVBĚ ÖPÖTÖ PD JE NÖTÖNĚ V ÖTEÖNICKÖM ŘĚÖENĚ ÖDÖSHLÄÖT S ÖPROJEKTÄNTÖM Ä ÖAUTÖRÖM, ÖÖTE PŘED SAMÖTÖNÖ REALIZÄCÍÖ
- PŘI ÖJSTĚNĚ NĚÖÖLÄDÖ ÖEDZI ÖEDNÖTÖVÝM ČÄSTÄM PD JE NÖTÖNĚ ÖONTAKTOVÄT ÖPROJEKTÄNTÄ
- VŠETKY ZMĚNY Ä ÖPRAVY MATERIÄLÖVÖHÖ ŘĚÖENÄ PŘED REALIZÄCÍÖ PŘÄC ÖDÖSHLÄÖT S ÖPROJEKTÄNTÖM
- VŠETKY POVRCHOVÖ ÖPRAVY, FAREBNĚ ÖDĚNĚ, VRÄTÄNĚ ÖÖCH ZMĚN MÜSIA BÝT PŘED REALIZÄCÍÖ ÖDÖSHLÄSENĚ ÖPROJEKTÄNTÖM Ä ÖAUTÖRÖM STÄVBY

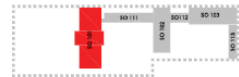

AUTÖR ÖPROJEKTU	YOUNG.Sarch@esb.sk Ing. arch. Josef Bötör, PhD. Ing. arch. Tomáš Medlen Ing. arch. Michalša Perejoväd Öc. Sára Märia Saldööv			
ZÖDPOVEDNÝ ÖPROJEKTÄNT	Ing. arch. Josef Bötör, PhD.			
VYÖPRAÖOVÄL	Öc. Sára Märia Saldööv			
STÄVBĚNÖK	Banskobystrický samosprÄvný kraj NÄmestö SNP 23, 974 01 BanskÄ Bystrica	DÄTUM	01/2024	
NÄÖÖV STÄVBY	PŘEMĚNA PŘVÖHÖ SLOVENSKÖHÖ LITERÄRNEHÖ GYMNÄZIA - REVÜCA	ÖTÖPEÖ	RP	
MÖSTÖ STÄVBY	ŽeleznÄ 27, 020 01 Revüca, Ö. parcÄl - 814/6, 816, 817, 818, 819, 802/2, 802/3, 1771/7, 1771/9, 1771/18, 4414/103, 4382, 4383	ÖÖRÄT	A3	
STÄVBĚNÝ ÖBJEKT	SO 101	KÖPÄ	ÖÖÖLÖ VÝKRESU	MÖRKA:
ÖÄÖT	ÖPROJEKT ÖPÖÖÖÖÖ	EX-02-38 1:2		
ÖÖSÄH	E2-101-1.308 DETAILS			

E2-101-1.308 DETAILS

LEGENDA

ČO	ČERNÄ ÖCELOVÄ PLATĚŇA
GT	GUMĚNĚ ÖTESNĚNĚ ELÄSTICKĚ, ČERNĚ, hr. 4mm
SZ	ZÄKLÖP Z BEPEÖNÖSTNĚHÖ SKLÄ, hr. 6mm

POZNÄMKY

- POUŽITÄ PREGLEJKA STÖLÄRSKA, HR. 18mm, TOPOČ AB/AB, POVRCHOVÄ ÖPRAVA HLADKÄ, MATNÝ VOSKOVÝ ÖLEJ, FARBA ČERNÄ (NAPR. RAL 9005)
- VŠETKY HRANY SO ZAOBLENÍM R=0.5MM
- ZADNĚ STĚNY PRVKÖV ÖSADĚNÝCH PŘI STĚNE – REGLEJKA STÖLÄRSKA, HR. 4mm, TOPOČ, POVRCHOVÄ ÖPRAVA HLADKÄ, MATNÝ VOSKOVÝ ÖLEJ, FARBA ČERNÄ (NAPR. RAL 9005)
- KRESBA PREGLEJKY JE VO VERTIKÄLNÖM SMĚRE
- POUŽITÉ ÖCELOVÉ PLATĚŇE, HR. 5mm, PRÄŠKOVÝ LAK (KOMAXIT), MATNÝ HLADKÝ, FARBA ČERNÄ (NAPR. RAL 9005), ZHÖDĚNĚ HRANY, SPÄJANĚ ZVARÖM – VIDĚTNĚ ZVARY REALIZÖVÄT AKÖ ZÄČISTĚNĚ LINEÄRNĚ, AK NĚ JE INÄK ÖEFINÖVANĚ
- SYSTĚM NASVĚTLENÄ EXPONÄTÖV NĚ JE PŘEDMĚTÖM TĚÖTO ÖOKUMENTÄČE
- FAREBNÖST, MATERIÄLÖVÖ PŘEVEDĚNĚ VŠETKYCH PRVKÖV MÜSÍ BÝT PŘED REALIZÄCÍÖ ÖDÖSHLÄSENÄ ÖPROJEKTÄNTÖM Ä ÖAUTÖRÖM STÄVBY
- ÖZMĚRY MÜSIA BÝT PŘED VÝÖROBÖ ZÄMERÄNĚ NA STÄVBĚ

POZNÄMKY PŘE ZHÖTÖVITÖVÖ (DÖDÄVÄTEÖV) ÖEDNÖTÖVÝCH ČÄSTI STÄVBY

- ÖPROJEKTÄNT NĚNĚSĚ ZÖDPOVEDNÖST ZÄ ŽÄDNĚ ZMĚNY ÖSKÖTÖČNĚNĚ BEZ ÖEHO PŘÖMÖNĚHÖ ÖÖHLÄSU
- VŠETKY ÖZMĚRY VYPÖVLVÄJÖUCE Z PD PŘED VÝÖROBÖ Ä ZÄČÄTÖM PŘÄC ZÄMERÄT NA STÄVBĚ
- ÖROZDĚLÖ ÖJSTĚNĚ NA STÄVBĚ ÖPÖTÖ PD JE NÖTÖNĚ V ÖTEÖNICKÖM ŘĚÖENĚ ÖDÖSHLÄÖT S ÖPROJEKTÄNTÖM Ä ÖAUTÖRÖM, ÖÖTE PŘED SAMÖTÖNÖ REALIZÄCÍÖ
- PŘI ÖJSTĚNĚ NĚÖÖLÄDÖ ÖEDZI ÖEDNÖTÖVÝM ČÄSTÄM PD JE NÖTÖNĚ ÖONTAKTOVÄT ÖPROJEKTÄNTÄ
- VŠETKY ZMĚNY Ä ÖPRAVY MATERIÄLÖVÖHÖ ŘĚÖENÄ PŘED REALIZÄCÍÖ PŘÄC ÖDÖSHLÄÖT S ÖPROJEKTÄNTÖM
- VŠETKY POVRCHOVÖ ÖPRAVY, FAREBNĚ ÖDĚNĚ, VRÄTÄNĚ ÖÖCH ZMĚN MÜSIA BÝT PŘED REALIZÄCÍÖ ÖDÖSHLÄSENĚ ÖPROJEKTÄNTÖM Ä ÖAUTÖRÖM STÄVBY

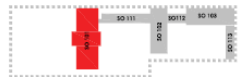

AUTÖR ÖPROJEKTU	YOUNG.Sarch@esb.sk Ing. arch. Josef Bötör, PhD. Ing. arch. Tomáš Medlen Ing. arch. Michalša Perejoväd Öc. Sára Märia Saldööv			
ZÖDPOVEDNÝ ÖPROJEKTÄNT	Ing. arch. Josef Bötör, PhD.			
VYÖPRAÖOVÄL	Öc. Sára Märia Saldööv			
STÄVBĚNÖK	Banskobystrický samosprÄvný kraj NÄmestö SNP 23, 974 01 BanskÄ Bystrica	DÄTUM	01/2024	
NÄÖÖV STÄVBY	PŘEMĚNA PŘVÖHÖ SLOVENSKÖHÖ LITERÄRNEHÖ GYMNÄZIA - REVÜCA	ÖTÖPEÖ	RP	
MÖSTÖ STÄVBY	ŽeleznÄ 27, 020 01 Revüca, Ö. parcÄl - 814/6, 816, 817, 818, 819, 802/2, 802/3, 1771/7, 1771/9, 1771/18, 4414/103, 4382, 4383	ÖÖRÄT	A3	
STÄVBĚNÝ ÖBJEKT	SO 101	KÖPÄ	ÖÖÖLÖ VÝKRESU	MÖRKA:
ÖÄÖT	ÖPROJEKT ÖPÖÖÖÖÖ	EX-02-39 1:2		
ÖÖSÄH	E2-101-1.308 DETAILS			

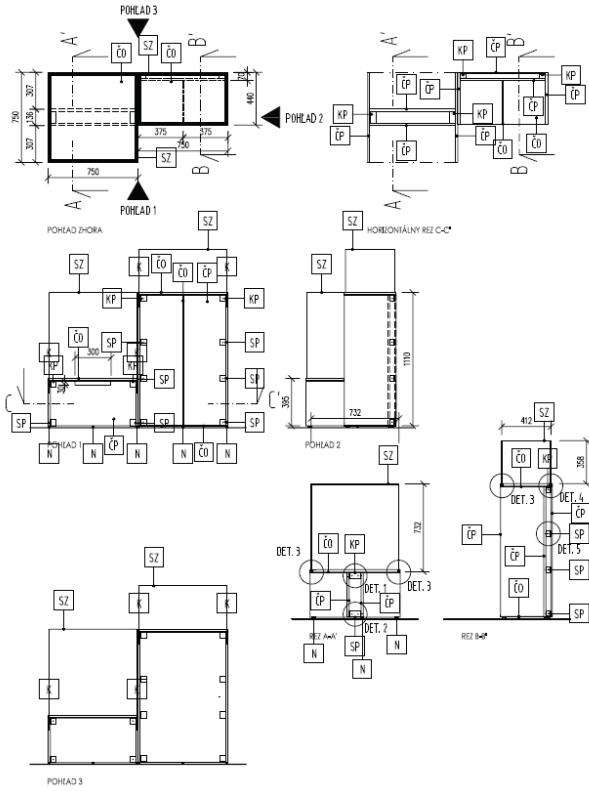

DETAILY NA VÝKRESE EX-02-41, EX-02-42, EX-02-43

E3-101-1.308 - 1ks

LEGENDA

- ČP ČIERNA PREGLEJKA HR. 18mm
- ČO ČIERNA OCEĽOVÁ PLÁŤNA
- KP KOTVIACI PRVKOV, OCEĽOVÝ, hr. 3mm
- SP SPOJOVACÍ PRVKOV, OCEĽOVÝ, hr. 3mm
- N PLASTOVÁ NOŽIČKA - BIELA FARBA
- K KOLÍKOVÝ SPOJ - TEN NA OCEĽOVEJ PLATNI
- SZ ZÁKLAP Z BEZPEČNOSTNÉHO SKLA, hr. 6mm

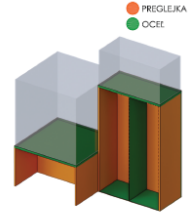

POZNÁMKY

- POUŽÍŤ PREGLEJKA STOLÁRSKA, HR. 18mm, TOPOČ AB/AB, POVRCHOVÁ ÚPRAVA HLADKÁ, MATNÝ VOSKOVÝ OLEJ, FARBA ČIERNA (NAPR. RAL 9005)
- VŠETKY HRANY SO ZAOBLENÍM R = 0,5 MM
- ZADNÉ STĚNY PRVKOV OSADENÝCH PRÍSTĚNE - REGLEJKA STOLÁRSKA, HR. 4mm, TOPOČ, POVRCHOVÁ ÚPRAVA HLADKÁ, MATNÝ VOSKOVÝ OLEJ, FARBA ČIERNA (NAPR. RAL 9005)
- KRESBA PREGLEJKY JE VO VERTIKÁLNOH SMĚRE
- POUŽÍŤ OCEĽOVÉ PLATNE, HR. 5mm, PŘEKOVÝ LAK (KOMAXIT), MATNÝ HLADKÝ, FARBA ČIERNA (NAPR. RAL 9005), ZHODNÉ HRANY, SPÁJANÉ ZVAROM - VIEČETNÉ ZVARY REALIZOVAT AKO ZAČETENÉ LINEÁRNE, AK NE JE INAK DEFINOVANÉ
- SYSTÉM NASVIEŤENIA EXPONÁTOV NE JE PREDMETOM TEJTO DOKUMENTÁCIE
- FAREBNOSŤ, MATERIÁLOVÉ PŘEVEDENÉ VŠETKYCH PRVKOV MUSÍ BYŤ PŘED REALIZÁCIOU ODSÚHLAŠENÁ PROJEKTANTOM A AUTOROM STAVBY
- ROZMĚRY MUSÍ BYŤ PŘED VÝROBOU ZAMERANÉ NA STAVBE

POZNÁMKY PŘE ZHOTOVITEVOV (DODÁVATEVOV) JEDNOTLIVÝCH ČASTÍ STAVBY

- PROJEKTANT NENIE JE ZODPOVEDNÝ ZA ŽIADNE ZMENY USKUTOČNENÉ BEZ JEHO PRÍSOHNÉHO SÚHLASU
- VŠETKY ROZMĚRY VYPLYVAJÚCE Z PD PŘED VÝROBOU A ZAČATÍM PRÁČ ZAMERAŤ NA STAVBE
- ROZDIELY JISTENÉ NA STAVBE OPROTI PD JE NUTNÉ V TECHNICKOM ŘEŠENÍ ODSÚHLAŠIŤ S PROJEKTANTOM A AUTOROM, EŠTE PŘED SAMOTNOU REALIZÁCIOU
- PŘI ŽETENÍ NESÚHLADU MEDZI JEDNOTLIVÝMI ČASTAMI PD JE NUTNÉ KONTAKTOVAT PROJEKTANTA
- VŠETKY ZMENY A ÚPRAVY MATERIÁLOVÉHO ŘEŠENIA PŘED REALIZÁCIOU PRÁČ ODSÚHLAŠIŤ S PROJEKTANTOM
- VŠETKY POVRCHOVÉ ÚPRAVY, FAREBNÉ ODIENIE, VŘÁTANÉ KICH ZMEN MUSIA BYŤ PŘED REALIZÁCIOU ODSÚHLAŠENÉ PROJEKTANTOM A AUTOROM STAVBY



AUTOR PROJEKTU	YOUNG.S architekti s.r.o. Ing. arch. Jozef Bátor, PhD. Ing. arch. Tomáš Medlen Ing. arch. Michala Pospolová Bc. Sára Mária Štekláková		
ZODPOVEDNÝ PROJEKTANT	Ing. arch. Jozef Bátor, PhD.		
VYPRACOVAL	Bc. Sára Mária Štekláková		
STAVBEK	Barokostupňový samostatný kraj Námesť SNP 23, 974 01 Baroká Bytka	DÁTUM	01/2024
NÁZOV STAVBY	PŘEMĚNA PRVÉHO SLOVENSKÉHO LITERÁRNEHO GYMNAZIA - REVÚCA	STUPEŇ	RP
MESTO STAVBY	Železnýbř 27, 020 01 Revúca, C. parcel: 814/6, 816, 817, 818, 819, 820/2, 820/3, 1771/7, 1771/9, 1771/18, 4414/103, 4392, 4393	KÓPA	ČÍSLO VÝKRESU
STAVBNÝ OBJEKT	SO 101	MERKA:	
ČASŤ	PROJEKT EXPOZICE	EX-02-40	
OBŠAH	E3-101-1.308 - EXPOZIČNÝ MODUL	1:25	

E3-101-1.308 DETAILS

LEGENDA

- ČP ČIERNA PREGLEJKA HR. 18mm
- ČO ČIERNA OCEĽOVÁ PLÁŤNA
- KP KOTVIACI PRVKOV, OCEĽOVÝ, hr. 3mm
- SP SPOJOVACÍ PRVKOV, OCEĽOVÝ, hr. 3mm
- V VRUT SO ZÁPUSŤNOU HLAVIČKOU, ZAČIERNENÝ
- M MAGNET LEPENÝ DO ODFRÉZOVANEJ PREGLEJKY
- N PLASTOVÁ NOŽIČKA - BIELA FARBA

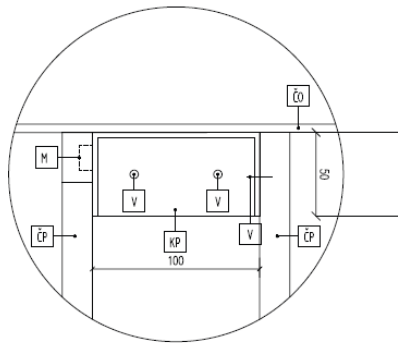

DET. 1
KOTVIACI PRVKOV - PRIVARENÉ K PLECHU, DO DŘEVA VRUT

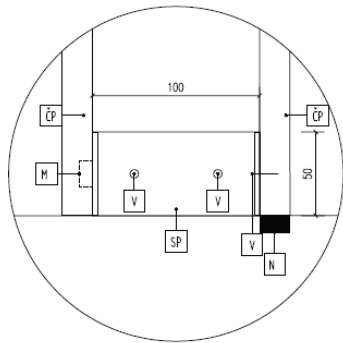

DET. 2
KOTVIACI PRVKOV - PRIVARENÉ K PLECHU, DO DŘEVA VRUT

POZNÁMKY

- POUŽÍŤ PREGLEJKA STOLÁRSKA, HR. 18mm, TOPOČ AB/AB, POVRCHOVÁ ÚPRAVA HLADKÁ, MATNÝ VOSKOVÝ OLEJ, FARBA ČIERNA (NAPR. RAL 9005)
- VŠETKY HRANY SO ZAOBLENÍM R = 0,5 MM
- ZADNÉ STĚNY PRVKOV OSADENÝCH PRÍSTĚNE - REGLEJKA STOLÁRSKA, HR. 4mm, TOPOČ, POVRCHOVÁ ÚPRAVA HLADKÁ, MATNÝ VOSKOVÝ OLEJ, FARBA ČIERNA (NAPR. RAL 9005)
- KRESBA PREGLEJKY JE VO VERTIKÁLNOH SMĚRE
- POUŽÍŤ OCEĽOVÉ PLATNE, HR. 5mm, PŘEKOVÝ LAK (KOMAXIT), MATNÝ HLADKÝ, FARBA ČIERNA (NAPR. RAL 9005), ZHODNÉ HRANY, SPÁJANÉ ZVAROM - VIEČETNÉ ZVARY REALIZOVAT AKO ZAČETENÉ LINEÁRNE, AK NE JE INAK DEFINOVANÉ
- SYSTÉM NASVIEŤENIA EXPONÁTOV NE JE PREDMETOM TEJTO DOKUMENTÁCIE
- FAREBNOSŤ, MATERIÁLOVÉ PŘEVEDENÉ VŠETKYCH PRVKOV MUSÍ BYŤ PŘED REALIZÁCIOU ODSÚHLAŠENÁ PROJEKTANTOM A AUTOROM STAVBY
- ROZMĚRY MUSÍ BYŤ PŘED VÝROBOU ZAMERANÉ NA STAVBE

POZNÁMKY PŘE ZHOTOVITEVOV (DODÁVATEVOV) JEDNOTLIVÝCH ČASTÍ STAVBY

- PROJEKTANT NENIE JE ZODPOVEDNÝ ZA ŽIADNE ZMENY USKUTOČNENÉ BEZ JEHO PRÍSOHNÉHO SÚHLASU
- VŠETKY ROZMĚRY VYPLYVAJÚCE Z PD PŘED VÝROBOU A ZAČATÍM PRÁČ ZAMERAŤ NA STAVBE
- ROZDIELY JISTENÉ NA STAVBE OPROTI PD JE NUTNÉ V TECHNICKOM ŘEŠENÍ ODSÚHLAŠIŤ S PROJEKTANTOM A AUTOROM, EŠTE PŘED SAMOTNOU REALIZÁCIOU
- PŘI ŽETENÍ NESÚHLADU MEDZI JEDNOTLIVÝMI ČASTAMI PD JE NUTNÉ KONTAKTOVAT PROJEKTANTA
- VŠETKY ZMENY A ÚPRAVY MATERIÁLOVÉHO ŘEŠENIA PŘED REALIZÁCIOU PRÁČ ODSÚHLAŠIŤ S PROJEKTANTOM
- VŠETKY POVRCHOVÉ ÚPRAVY, FAREBNÉ ODIENIE, VŘÁTANÉ KICH ZMEN MUSIA BYŤ PŘED REALIZÁCIOU ODSÚHLAŠENÉ PROJEKTANTOM A AUTOROM STAVBY

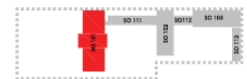

AUTOR PROJEKTU	YOUNG.S architekti s.r.o. Ing. arch. Jozef Bátor, PhD. Ing. arch. Tomáš Medlen Ing. arch. Michala Pospolová Bc. Sára Mária Štekláková		
ZODPOVEDNÝ PROJEKTANT	Ing. arch. Jozef Bátor, PhD.		
VYPRACOVAL	Bc. Sára Mária Štekláková		
STAVBEK	Barokostupňový samostatný kraj Námesť SNP 23, 974 01 Baroká Bytka	DÁTUM	01/2024
NÁZOV STAVBY	PŘEMĚNA PRVÉHO SLOVENSKÉHO LITERÁRNEHO GYMNAZIA - REVÚCA	STUPEŇ	RP
MESTO STAVBY	Železnýbř 27, 020 01 Revúca, C. parcel: 814/6, 816, 817, 818, 819, 820/2, 820/3, 1771/7, 1771/9, 1771/18, 4414/103, 4392, 4393	KÓPA	ČÍSLO VÝKRESU
STAVBNÝ OBJEKT	SO 101	MERKA:	
ČASŤ	PROJEKT EXPOZICE	EX-02-41	
OBŠAH	E3-101-1.308 DETAILS	1:2	

E3-101-1.308 DETAILS

LEGENDA

ČO	ČIERNA OCEĽOVÁ PLAŤA
GT	GUMENÉ TESNENIE ELASTICKÉ, ČIERNE, hr. 4mm
SZ	ŽÁKLUP Z BEZPEČNOSTNÉHO SKLA, hr. 6mm

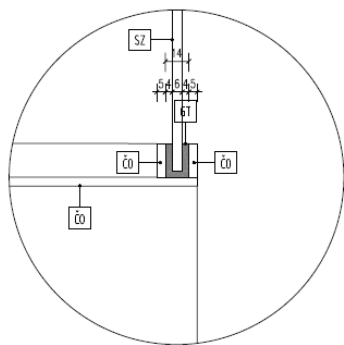

DET. 3
DRÁŽKA S GUMOVÝM TESNENÍM NA KOTVENIE SKLENÉHO ŽÁKLUPU

POZNÁMKY

- POUŽITÁ PREGLEJKA STOLÁRSKA, HR. 18mm, TOPOČ AB/AB, POVRCHOVÁ ÚPRAVA HLADKÁ, MATNÝ VOSKOVÝ OLEJ, FARBA ČIERNA (NAPR. RAL 9005)
- VŠETKY HRANY SO ZAOBLENÍM R=0.5 MM
- ZADNÉ STĚNY PRVKOV OSADENÝCH PŘI STĚNE - REGLEJKA STOLÁRSKA, HR. 4mm, TOPOČ, POVRCHOVÁ ÚPRAVA HLADKÁ, MATNÝ VOSKOVÝ OLEJ, FARBA ČIERNA (NAPR. RAL 9005)
- KRESBA PREGLEJKY JE VO VERTIKÁLNOH SMERE
- POUŽITÉ OCEĽOVÉ PLAŤE, HR. 5mm, PRAŠKOVÝ LAK (KOMA), MATNÝ HLADKÝ, FARBA ČIERNA (NAPR. RAL 9005), ZHODNÉ HRANY, SPAJANÉ ZVAROM - VETIENÉ ZVARY REALIZOVAŤ AKO ZAČIENÉ LINEÁRNE, AK NE JE INAK DEFOVANE
- SYSTÉM NASVIETENIA EXPONÁTOV NE JE PREDMETOM TETO DOKUMENTÁCIE
- FAREBNOSŤ, MATERIÁLOVÉ PREDVEDENIE VŠETKYCH PRVKOV MUSÍ BYŤ PRED REALIZÁCIOU ODSÚHLASENÁ PROJEKTANTOM A AUTOROM STAVBY
- ROZMERY MUSIA BYŤ PRED VÝROBOU ZAMERANÉ NA STAVBE

POZNÁMKY PRE ZHOTOVITEĽOV (DODÁVATEĽOV) JEDNOTLIVÝCH ČASŤÍ STAVBY

- PROJEKTANT NENIESE ZODPOVEDNOSŤ ZA ŽIADNE ZMENY USKUTOČNENÉ BEZ JEHO PRÍSOHNÉHO SÚHLASU
- VŠETKY ROZMERY VYPŮVYAJÚCE Z PD PRED VÝROBOU A ZAČATÍM PRÁČ ZAMERANÉ NA STAVBE
- ROZDIELY VETIENÉ NA STAVBE OPROŤ PD JE NUTNÉ V TECHNICKOM RIEŠENÍ ODSÚHLASIŤ S PROJEKTANTOM A AUTOROM, EŠTE PRED SAMOTNOU REALIZÁCIOU
- PRI VETIENÍ NESÚHLADU MEDZI JEDNOTLIVÝMI ČASŤAMI PD JE NUTNÉ KONTAKTOVAŤ PROJEKTANTA
- VŠETKY ZMENY A ÚPRAVY MATERIÁLOVÉHO RIEŠENIA PRED REALIZÁCIOU PRÁČ ODSÚHLASIŤ S PROJEKTANTOM
- VŠETKY POVRCHOVÉ ÚPRAVY, FAREBNÉ ODTIENIE, VRÁTANE ICH ZMEN MUSIA BYŤ PRED REALIZÁCIOU ODSÚHLASENÉ PROJEKTANTOM A AUTOROM STAVBY

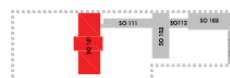

AUTOR PROJEKTU	YOUNG.S architekti s.r.o. Ing. arch. Jozef Bátor, PhD. Ing. arch. Tomáš Meden Ing. arch. Michala Penejová Bc. Sára Mária Štefánková		
ZODPOVEDNÝ PROJEKTANT	Ing. arch. Jozef Bátor, PhD.		
VYPRACOVAL	Bc. Sára Mária Štefánková		
STAVENSKÉ	Banskobystrický samosprávny kraj Námestie SNP 23, 974 01 Banská Bystrica	DÁTUM	01/2024
NÁZOV STAVBY	PREMENA PRVÉHO SLOVENSKÉHO LITERÁRNEHO GYMNAZIA - REVÚČA	STUPEŇ	RP
MESTO STAVBY	Železná 27, 020 01 Revúča, č. parcely: 814/6, 816, 817, 818, 819, 802/2, 820/3, 1771/7, 1771/9, 1771/18, 4414/103, 4382, 4383	FORMÁT	A3
STAVBNÝ OBJEKT	SO 101	KÓPIA	ČÍSLO VÝKRESU
ČASŤ	PROJEKT EXPOZÍCIE		VERZIA:
OBSAH	E3-101-1.308 DETAILS		EX-02-42 1:2

E3-101-1.308 DETAILS

LEGENDA

ČP	ČIERNA PREGLEJKA HR. 18mm	N	PLASTOVÁ NOŽIČKA - BIELA FARBA
ČO	ČIERNA OCEĽOVÁ PLAŤA	SZ	ŽÁKLUP Z BEZPEČNOSTNÉHO SKLA, hr. 6mm
KP	KOTVIACI PRVK, OCEĽOVÝ, hr. 3mm		
SP	SPOJOVACÍ PRVK, OCEĽOVÝ, hr. 3mm		
V	VRUT SO ZÁPUSŤNOU HLAVIČKOU, ZAČIERNENÝ		
M	MAGNET LEPENÝ DO ODRÉZOVANEJ PREGLEJKY		

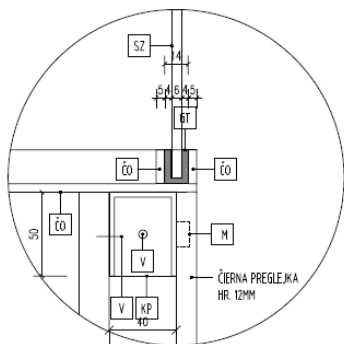

DET. 4
KOTVIACI PRVK - PRIVARENÉ K PLECHU, DO DREVA VRUT

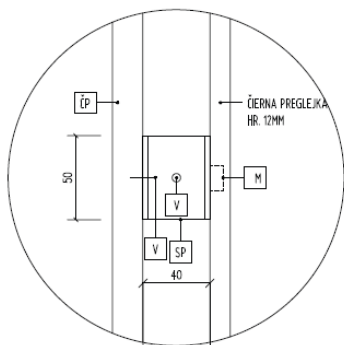

DET. 5
KOTVIACI PRVK - PRIVARENÉ K PLECHU, DO DREVA VRUT

POZNÁMKY

- POUŽITÁ PREGLEJKA STOLÁRSKA, HR. 18mm, TOPOČ AB/AB, POVRCHOVÁ ÚPRAVA HLADKÁ, MATNÝ VOSKOVÝ OLEJ, FARBA ČIERNA (NAPR. RAL 9005)
- VŠETKY HRANY SO ZAOBLENÍM R=0.5 MM
- ZADNÉ STĚNY PRVKOV OSADENÝCH PŘI STĚNE - REGLEJKA STOLÁRSKA, HR. 4mm, TOPOČ, POVRCHOVÁ ÚPRAVA HLADKÁ, MATNÝ VOSKOVÝ OLEJ, FARBA ČIERNA (NAPR. RAL 9005)
- KRESBA PREGLEJKY JE VO VERTIKÁLNOH SMERE
- POUŽITÉ OCEĽOVÉ PLAŤE, HR. 5mm, PRAŠKOVÝ LAK (KOMA), MATNÝ HLADKÝ, FARBA ČIERNA (NAPR. RAL 9005), ZHODNÉ HRANY, SPAJANÉ ZVAROM - VETIENÉ ZVARY REALIZOVAŤ AKO ZAČIENÉ LINEÁRNE, AK NE JE INAK DEFOVANE
- SYSTÉM NASVIETENIA EXPONÁTOV NE JE PREDMETOM TETO DOKUMENTÁCIE
- FAREBNOSŤ, MATERIÁLOVÉ PREDVEDENIE VŠETKYCH PRVKOV MUSÍ BYŤ PRED REALIZÁCIOU ODSÚHLASENÁ PROJEKTANTOM A AUTOROM STAVBY
- ROZMERY MUSIA BYŤ PRED VÝROBOU ZAMERANÉ NA STAVBE

POZNÁMKY PRE ZHOTOVITEĽOV (DODÁVATEĽOV) JEDNOTLIVÝCH ČASŤÍ STAVBY

- PROJEKTANT NENIESE ZODPOVEDNOSŤ ZA ŽIADNE ZMENY USKUTOČNENÉ BEZ JEHO PRÍSOHNÉHO SÚHLASU
- VŠETKY ROZMERY VYPŮVYAJÚCE Z PD PRED VÝROBOU A ZAČATÍM PRÁČ ZAMERANÉ NA STAVBE
- ROZDIELY VETIENÉ NA STAVBE OPROŤ PD JE NUTNÉ V TECHNICKOM RIEŠENÍ ODSÚHLASIŤ S PROJEKTANTOM A AUTOROM, EŠTE PRED SAMOTNOU REALIZÁCIOU
- PRI VETIENÍ NESÚHLADU MEDZI JEDNOTLIVÝMI ČASŤAMI PD JE NUTNÉ KONTAKTOVAŤ PROJEKTANTA
- VŠETKY ZMENY A ÚPRAVY MATERIÁLOVÉHO RIEŠENIA PRED REALIZÁCIOU PRÁČ ODSÚHLASIŤ S PROJEKTANTOM
- VŠETKY POVRCHOVÉ ÚPRAVY, FAREBNÉ ODTIENIE, VRÁTANE ICH ZMEN MUSIA BYŤ PRED REALIZÁCIOU ODSÚHLASENÉ PROJEKTANTOM A AUTOROM STAVBY

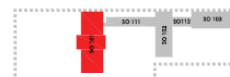

AUTOR PROJEKTU	YOUNG.S architekti s.r.o. Ing. arch. Jozef Bátor, PhD. Ing. arch. Tomáš Meden Ing. arch. Michala Penejová Bc. Sára Mária Štefánková		
ZODPOVEDNÝ PROJEKTANT	Ing. arch. Jozef Bátor, PhD.		
VYPRACOVAL	Bc. Sára Mária Štefánková		
STAVENSKÉ	Banskobystrický samosprávny kraj Námestie SNP 23, 974 01 Banská Bystrica	DÁTUM	01/2024
NÁZOV STAVBY	PREMENA PRVÉHO SLOVENSKÉHO LITERÁRNEHO GYMNAZIA - REVÚČA	STUPEŇ	RP
MESTO STAVBY	Železná 27, 020 01 Revúča, č. parcely: 814/6, 816, 817, 818, 819, 802/2, 820/3, 1771/7, 1771/9, 1771/18, 4414/103, 4382, 4383	FORMÁT	A3
STAVBNÝ OBJEKT	SO 101	KÓPIA	ČÍSLO VÝKRESU
ČASŤ	PROJEKT EXPOZÍCIE		VERZIA:
OBSAH	E3-101-1.308 DETAILS		EX-02-43 1:2

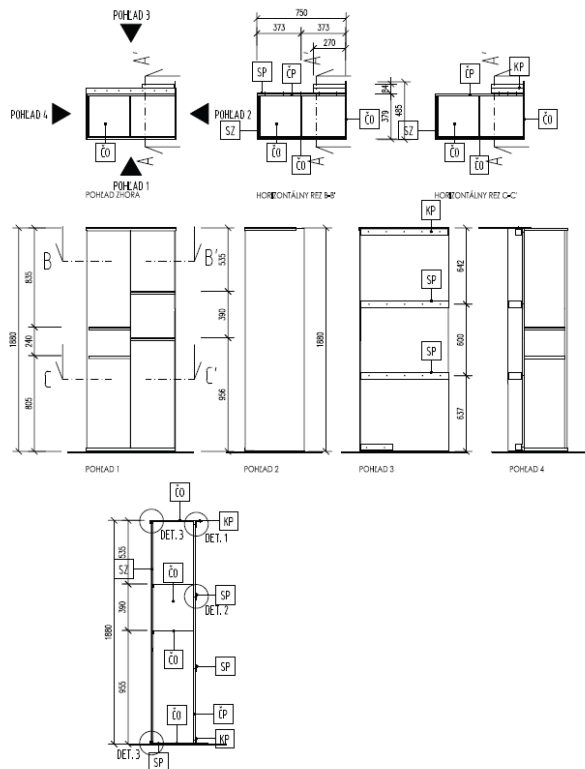

DETAILY NA VÝKRESE EX-02-45, EX-02-46

E4-101-1.308 = 2ks

LEGENDA

- ČP ČIERNA PREGLEJKA HR. 18mm
- ČO ČIERNA OCELOVÁ PLÁTINA
- KP KOTVIACI PRVKOV, OCELOVÝ, hr. 3mm
- SP SPOJOVACÍ PRVKOV, OCELOVÝ, hr. 3mm
- SZ ZÁKLAD Z BEZPEČNOSTNÉHO SKLA, hr. 6mm

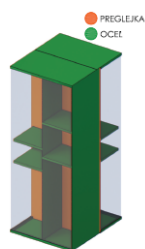

POZNÁMKY

- POUŽITÁ PREGLEJKA STOLÁRSKA, HR. 18mm, TOPOĽ AB/AB, POVRCHOVÁ ÚPRAVA HLADKÁ, MATNÝ VOSKOVÝ OLEJ, FARBA ČIERNA (NAPR. RAL 9005)
- VŠETKY HRANY SO ZAOBLENÍM R = 0,5 MM
- ZADNÉ STĚNY PRVKOV OSADENÝCH PŘI STĚNE - REGLEJKA STOLÁRSKA, HR. 4mm, TOPOĽ, POVRCHOVÁ ÚPRAVA HLADKÁ, MATNÝ VOSKOVÝ OLEJ, FARBA ČIERNA (NAPR. RAL 9005)
- KRESBA PREGLEJKY JE VO VERTIKÁLNOH SMERE
- POUŽITIE OCELOVÉ PLATNE, HR. 5mm, PRAŠKOVÝ LAK (KOMAXIT), MATNÝ HLADKÝ, FARBA ČIERNA (NAPR. RAL 9005), ZHODNÉ HRANY, SPÁJANÉ ZVARAM - VÝKRESE ZVARY REALIZOVÁV AKO ZACISTENÉ LINEÁRNE, AK NIE JE INAK DEFIKOVANÉ
- SYSTÉM NASVETVENIA EXPONÁTOV NIE JE PREDMETOM TEJTO DOKUMENTÁCIE
- FAREBNOSŤ, MATERIÁLOVÉ PŘEVEDENIE VŠETKÝCH PRVKOV MUSÍ BYŤ PRED REALIZÁCIU ODSÚHLAŠENÁ PROJEKTANTOM A AUTOROM STAVBY
- ROZMERY MUSIA BYŤ PRED VÝROBU ZAMERANÉ NA STAVBE

POZNÁMKY PRE ZHOTOVITEĽOV (DODÁVATEĽOV) JEDNOTLIVÝCH ČASŤÍ STAVBY

- PROJEKTANT NENIE JE ZODPOVEDNOSŤ ZA ŽIADNE ZMENY USKUTOČNENÉ BEZ JEHO PŘEDMŇNÉHO SÚHLASU
- VŠETKY ROZMERY VYPŬYVAJUČE Z PD PRED VÝROBU A ZAČATÍM PRÁČ ZAMERÁŤ NA STAVBE
- ROZDELY ŽISTENÉ NA STAVBE OPROŤ PD JE NUTNÉ V TECHNICKOM ŘEŠENÍ ODSÚHLAŠÍ S PROJEKTANTOM A AUTOROM, EŠTE PŘED SAMOTNOU REALIZÁCIU
- PŘI ŽISTENÍ NESÚHLADU MEDZI JEDNOTLIVÝM ČASŤAM PD JE NUTNÉ KONTAKTOVÁŤ PROJEKTANTA
- VŠETKY ZMENY A ÚPRAVY MATERIÁLOVÉ ŘEŠENIA PŘED REALIZÁCIU PRÁČ ODSÚHLAŠÍ S PROJEKTANTOM
- VŠETKY POVRCHOVÉ ÚPRAVY, FAREBNÉ ODTIENIE, VŘÁTANÉ ICH ZMEN MUSIA BYŤ PŘED REALIZÁCIU ODSÚHLAŠENÉ PROJEKTANTOM A AUTOROM STAVBY

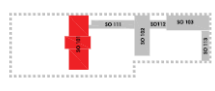

AUTOR/PROJEKTU	YOUNG.S architektúry s.r.o. Ing. arch. Jozef Bátor, PhD. Ing. arch. Tomáš Meden Ing. arch. Miroslava Penesová Bc. Sára Mária Sucklová		
ZODPOVEDNÝ PROJEKTANT	Ing. arch. Jozef Bátor, PhD.		
VÝPRACOVAV	Bc. Sára Mária Sucklová	DÁTUM	01/2024
STAVENÍK	Banskobystrický samosprávný kraj Námestie SNP 23, 974 01 Banská Bystrica	STUPEŇ	RP
NÁZOV STAVBY	PŘEMENA PRVÉHO SLOVENSKÉHO LITERÁRNEHO GYMNAZIA - REVÚČA	FORMÁT	A3
MESTO STAVBY	Zemepisná 27, 050 01 Revúca, Č. parčík: 814/6, 816, 817, 818, 819, 802/2, 802/3, 1771/7, 1771/9, 1771/18, 4414/103, 4352, 4383	KÓPA	ČÍSLO VÝKRESU
STAVENÍ OBJEKT	SO 101	MERKA:	
ČASŤ	PROJEKT EXPOZÍCIE	EX-02-44	
OSAH	E4-101-1.308 - EXPOZIČNÝ MODUL	1:25	

E4-101-1.308 DETAILS

LEGENDA

- ČP ČIERNA PREGLEJKA HR. 18mm
- ČO ČIERNA OCELOVÁ PLÁTINA
- KP KOTVIACI PRVKOV, OCELOVÝ, hr. 3mm
- SP SPOJOVACÍ PRVKOV, OCELOVÝ, hr. 3mm
- V VRTUSO ZÁPUSŤNOU HLAVIČKOU, ZACIERNENÝ
- Š ŠRÓB, ZACIERNENÝ

POZNÁMKY

- POUŽITÁ PREGLEJKA STOLÁRSKA, HR. 18mm, TOPOĽ AB/AB, POVRCHOVÁ ÚPRAVA HLADKÁ, MATNÝ VOSKOVÝ OLEJ, FARBA ČIERNA (NAPR. RAL 9005)
- VŠETKY HRANY SO ZAOBLENÍM R = 0,5 MM
- ZADNÉ STĚNY PRVKOV OSADENÝCH PŘI STĚNE - REGLEJKA STOLÁRSKA, HR. 4mm, TOPOĽ, POVRCHOVÁ ÚPRAVA HLADKÁ, MATNÝ VOSKOVÝ OLEJ, FARBA ČIERNA (NAPR. RAL 9005)
- KRESBA PREGLEJKY JE VO VERTIKÁLNOH SMERE
- POUŽITIE OCELOVÉ PLATNE, HR. 5mm, PRAŠKOVÝ LAK (KOMAXIT), MATNÝ HLADKÝ, FARBA ČIERNA (NAPR. RAL 9005), ZHODNÉ HRANY, SPÁJANÉ ZVARAM - VÝKRESE ZVARY REALIZOVÁV AKO ZACISTENÉ LINEÁRNE, AK NIE JE INAK DEFIKOVANÉ
- SYSTÉM NASVETVENIA EXPONÁTOV NIE JE PREDMETOM TEJTO DOKUMENTÁCIE
- FAREBNOSŤ, MATERIÁLOVÉ PŘEVEDENIE VŠETKÝCH PRVKOV MUSÍ BYŤ PRED REALIZÁCIU ODSÚHLAŠENÁ PROJEKTANTOM A AUTOROM STAVBY
- ROZMERY MUSIA BYŤ PRED VÝROBU ZAMERANÉ NA STAVBE

POZNÁMKY PRE ZHOTOVITEĽOV (DODÁVATEĽOV) JEDNOTLIVÝCH ČASŤÍ STAVBY

- PROJEKTANT NENIE JE ZODPOVEDNOSŤ ZA ŽIADNE ZMENY USKUTOČNENÉ BEZ JEHO PŘEDMŇNÉHO SÚHLASU
- VŠETKY ROZMERY VYPŬYVAJUČE Z PD PRED VÝROBU A ZAČATÍM PRÁČ ZAMERÁŤ NA STAVBE
- ROZDELY ŽISTENÉ NA STAVBE OPROŤ PD JE NUTNÉ V TECHNICKOM ŘEŠENÍ ODSÚHLAŠÍ S PROJEKTANTOM A AUTOROM, EŠTE PŘED SAMOTNOU REALIZÁCIU
- PŘI ŽISTENÍ NESÚHLADU MEDZI JEDNOTLIVÝM ČASŤAM PD JE NUTNÉ KONTAKTOVÁŤ PROJEKTANTA
- VŠETKY ZMENY A ÚPRAVY MATERIÁLOVÉ ŘEŠENIA PŘED REALIZÁCIU PRÁČ ODSÚHLAŠÍ S PROJEKTANTOM
- VŠETKY POVRCHOVÉ ÚPRAVY, FAREBNÉ ODTIENIE, VŘÁTANÉ ICH ZMEN MUSIA BYŤ PŘED REALIZÁCIU ODSÚHLAŠENÉ PROJEKTANTOM A AUTOROM STAVBY

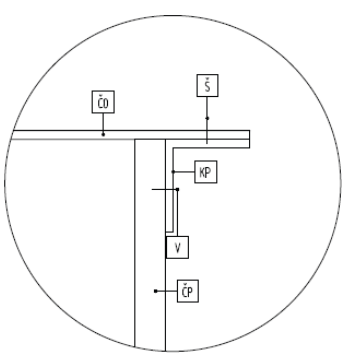
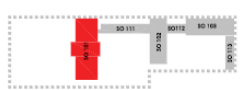

DET.1
KOTVIACI PRVKOV - PŘIVARENÉ K PLECHU, DO DŘEVA VRTUS

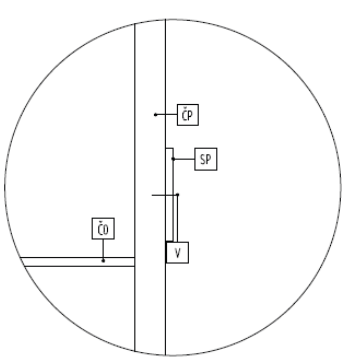

DET.2
SPOJOVACÍ PRVKOV - PŘIVARENÉ K PLECHU, DO DŘEVA VRTUS

AUTOR/PROJEKTU	YOUNG.S architektúry s.r.o. Ing. arch. Jozef Bátor, PhD. Ing. arch. Tomáš Meden Ing. arch. Miroslava Penesová Bc. Sára Mária Sucklová		
ZODPOVEDNÝ PROJEKTANT	Ing. arch. Jozef Bátor, PhD.		
VÝPRACOVAV	Bc. Sára Mária Sucklová	DÁTUM	01/2024
STAVENÍK	Banskobystrický samosprávný kraj Námestie SNP 23, 974 01 Banská Bystrica	STUPEŇ	RP
NÁZOV STAVBY	PŘEMENA PRVÉHO SLOVENSKÉHO LITERÁRNEHO GYMNAZIA - REVÚČA	FORMÁT	A3
MESTO STAVBY	Zemepisná 27, 050 01 Revúca, Č. parčík: 814/6, 816, 817, 818, 819, 802/2, 802/3, 1771/7, 1771/9, 1771/18, 4414/103, 4352, 4383	KÓPA	ČÍSLO VÝKRESU
STAVENÍ OBJEKT	SO 101	MERKA:	
ČASŤ	PROJEKT EXPOZÍCIE	EX-02-45	
OSAH	E4-101-1.308 DETAILS	1:2	

E4-101-1.308 DETAILS

LEGENDA

- ČO** ČIERNA OCEĽOVÁ PLATĽA
- GT** GUMENÉ TESNENIE ELASTICKÉ, ČIERNE, hr. 4mm
- SZ** ZÁKLAP Z BEPEČNOSTNÉHO SKLA, hr. 6mm

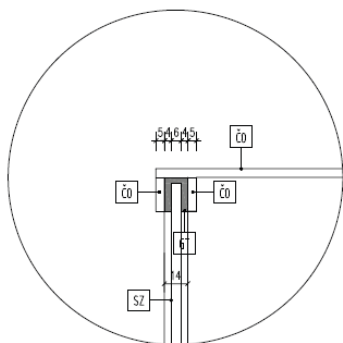

DET.3
DRÁŽKA S GUMOVÝM TESNENÍM NA KOTVENIE SKLENÉHO ZÁKLAPU

POZNÁMKY

- POUŽITÁ PREGLEJKA STOLÁRSKA, HR. 18mm, TOPOČ AB/AB, POVRCHOVÁ ÚPRAVA HLADKÁ, MATNÝ VOSKOVÝ OLEJ, FARBA ČIERNA (NAPR. RAL 9005)
- VŠETKY HRANY SO ZACIELENÍM R=0,5 MM
- ZADNÉ STENY POKOJENÝCH PRÍSTEN - REGLEJKA STOLÁRSKA, HR. 4mm, TOPOČ, POVRCHOVÁ ÚPRAVA HLADKÁ, MATNÝ VOSKOVÝ OLEJ, FARBA ČIERNA (NAPR. RAL 9005)
- KRESBA PREGLEJKY JE VO VERTIKÁLNOJ SMERE
- POUŽITÉ OCEĽOVÉ PLATNE, HR. 5mm, PRÁŠKOVÝ LAK (KOMAJT), MATNÝ HLADKÝ, FARBA ČIERNA (NAPR. RAL 9005), ZHODENÉ HRANY, SPAJANÉ ZVAROM - VEDIEŤE ZVARY REALIZOVATĽAKO ZACIEŤENÉ LINEÁRNE, AK NE JE INAK DEFINOVANÉ
- SYSTÉM NASVETVENIA EXPOZITÍV NE JE PREDMETOM TOTOJ DOKUMENTÁCIE
- FAREBNOSŤ, MATERIÁLOVÉ PREDVEDENIE VŠETKÝCH PRVKOV MUSÍ BYŤ PRED REALIZÁCIUJOU ODSÚHLASENÁ PROJEKTANTOM A AUTOROM STAVBY
- ROZMERY MUSIA BYŤ PRED VÝROBUJOU ZAMERANÉ NA STAVBE

POZNÁMKY PRE ZHOTOVITEĽOV (DODÁVATEĽOV) JEDNOTLIVÝCH ČASŤÍ STAVBY

- PROJEKTANT NENIE JE ZODPOVEDNÝ ZA ŽADNÉ ZMENY USKUTOČNENÉ BEZ JEHO SOUHLASU
- VŠETKY ROZMERY VPLYVAJÚCE Z PD PRED VÝROBUJOU A ZAČATÍM PRÁČ ZAMERAT NA STAVBE
- ROZDIELY VSTENÉ NA STAVBE OPROŤ PD JE NUTNÉ V TECHNICKOM RIEŠENÍ ODSÚHLAŠŤ S PROJEKTANTOM A AUTOROM, EŠTE PRED SAMOTNŮ REALIZÁCIUJOU
- PRÍČŤENÉ NESÚHLADU MEDZI JEDNOTLIVÝM ČASŤAM PD JE NUTNÉ KONTAKTOVAŤ PROJEKTANTA
- VŠETKY ZMENY A ÚPRAVY MATERIÁLOVÉHO RIEŠENIA PRED REALIZÁCIUJOU PRÁČ ODSÚHLAŠŤ S PROJEKTANTOM
- VŠETKY POVRCHOVÉ ÚPRAVY, FAREBNÉ ODIENIE, VRÁTANE ICH ZMEN MUSIA BYŤ PRED REALIZÁCIUJOU ODSÚHLASENÉ PROJEKTANTOM A AUTOROM STAVBY

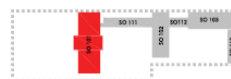

AUTOR PROJEKTU		YOUNG Sarchinčá s.r.o. Ing. arch. Jozef Štábor, PhD. Ing. arch. Tomáš Meden Ing. arch. Michala Perejová Bc. Sára Mária Šteflová			
ZODPOVEDNÝ PROJEKTANT		Ing. arch. Jozef Štábor, PhD.			
VYPRACOVAL		Bc. Sára Mária Šteflová			
STAVENÍK	Bankovnícký samosprávny kraj Nám. S. P. 23, 974 01, Banská Bystrica	DÁTUM	01/2024	STUPEŇ: RP FORMÁT: A3 KÓPIA: ČÍSLO VÝKRESU: MERKA:	
NÁZOV STAVBY	PREMENA PRVÉHO SLOVENSKÉHO LITERÁRNEHO GYMNAZIA - REVÚČA	STUPEŇ	RP		
MESTO STAVBY	Železná 27, 020 01 Revúča, č. parcel: 814/6, 816, 817, 818, 819, 802/2, 820/3, 1771/7, 1771/9, 1771/18, 4414/103, 4382, 4383	FORMÁT	A3		
STAVENÍK OBJEKT	SO 101	KÓPIA	ČÍSLO VÝKRESU		
ČASŤ	PROJEKT EXPOZÍČIE	EX-02-46		MERKA:	1:2
OBSAH	E4-101-1.308 DETAILS				

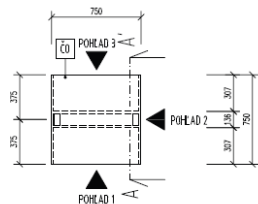

POHĽAD ZHORA

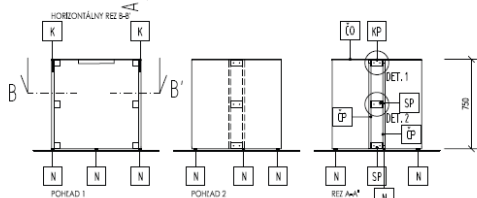
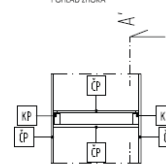

DETAILY NA VÝKRESE EX-02-48

E5-101-1.308 - 1ks

- ČP** BIELA PREGLEJKA HR. 18mm
- ČO** BIELA OCEĽOVÁ PLATĽA
- KP** KOTVIAČI PRVKOV, OCEĽOVÝ, hr. 3mm
- SP** SPOJOVACÍ PRVKOV, OCEĽOVÝ, hr. 3mm
- N** PĽASTOVÁ NOŽÍČKA - BIELA FARBA
- K** KOLÍKOVÝ SPOJ - TRN NA OCEĽOVÉJ PLATNE

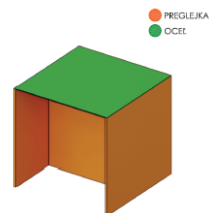

POZNÁMKY

- POUŽITÁ PREGLEJKA STOLÁRSKA, HR. 18mm, TOPOČ AB/AB, POVRCHOVÁ ÚPRAVA HLADKÁ, MATNÝ VOSKOVÝ OLEJ, FARBA ČIERNA (NAPR. RAL 9005)
- VŠETKY HRANY SO ZACIELENÍM R=0,5 MM
- ZADNÉ STENY POKOJENÝCH PRÍSTEN - REGLEJKA STOLÁRSKA, HR. 4mm, TOPOČ, POVRCHOVÁ ÚPRAVA HLADKÁ, MATNÝ VOSKOVÝ OLEJ, FARBA ČIERNA (NAPR. RAL 9005)
- KRESBA PREGLEJKY JE VO VERTIKÁLNOJ SMERE
- POUŽITÉ OCEĽOVÉ PLATNE, HR. 5mm, PRÁŠKOVÝ LAK (KOMAJT), MATNÝ HLADKÝ, FARBA ČIERNA (NAPR. RAL 9005), ZHODENÉ HRANY, SPAJANÉ ZVAROM - VEDIEŤE ZVARY REALIZOVATĽAKO ZACIEŤENÉ LINEÁRNE, AK NE JE INAK DEFINOVANÉ
- SYSTÉM NASVETVENIA EXPOZITÍV NE JE PREDMETOM TOTOJ DOKUMENTÁCIE
- FAREBNOSŤ, MATERIÁLOVÉ PREDVEDENIE VŠETKÝCH PRVKOV MUSÍ BYŤ PRED REALIZÁCIUJOU ODSÚHLASENÁ PROJEKTANTOM A AUTOROM STAVBY
- ROZMERY MUSIA BYŤ PRED VÝROBUJOU ZAMERANÉ NA STAVBE

POZNÁMKY PRE ZHOTOVITEĽOV (DODÁVATEĽOV) JEDNOTLIVÝCH ČASŤÍ STAVBY

- PROJEKTANT NENIE JE ZODPOVEDNÝ ZA ŽADNÉ ZMENY USKUTOČNENÉ BEZ JEHO SOUHLASU
- VŠETKY ROZMERY VPLYVAJÚCE Z PD PRED VÝROBUJOU A ZAČATÍM PRÁČ ZAMERAT NA STAVBE
- ROZDIELY VSTENÉ NA STAVBE OPROŤ PD JE NUTNÉ V TECHNICKOM RIEŠENÍ ODSÚHLAŠŤ S PROJEKTANTOM A AUTOROM, EŠTE PRED SAMOTNŮ REALIZÁCIUJOU
- PRÍČŤENÉ NESÚHLADU MEDZI JEDNOTLIVÝM ČASŤAM PD JE NUTNÉ KONTAKTOVAŤ PROJEKTANTA
- VŠETKY ZMENY A ÚPRAVY MATERIÁLOVÉHO RIEŠENIA PRED REALIZÁCIUJOU PRÁČ ODSÚHLAŠŤ S PROJEKTANTOM
- VŠETKY POVRCHOVÉ ÚPRAVY, FAREBNÉ ODIENIE, VRÁTANE ICH ZMEN MUSIA BYŤ PRED REALIZÁCIUJOU ODSÚHLASENÉ PROJEKTANTOM A AUTOROM STAVBY

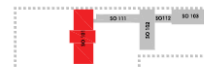

AUTOR PROJEKTU		YOUNG Sarchinčá s.r.o. Ing. arch. Jozef Štábor, PhD. Ing. arch. Tomáš Meden Ing. arch. Michala Perejová Bc. Sára Mária Šteflová			
ZODPOVEDNÝ PROJEKTANT		Ing. arch. Jozef Štábor, PhD.			
VYPRACOVAL		Bc. Sára Mária Šteflová			
STAVENÍK	Bankovnícký samosprávny kraj Nám. S. P. 23, 974 01, Banská Bystrica	DÁTUM	01/2024	STUPEŇ: RP FORMÁT: A3 KÓPIA: ČÍSLO VÝKRESU: MERKA:	
NÁZOV STAVBY	PREMENA PRVÉHO SLOVENSKÉHO LITERÁRNEHO GYMNAZIA - REVÚČA	STUPEŇ	RP		
MESTO STAVBY	Železná 27, 020 01 Revúča, č. parcel: 814/6, 816, 817, 818, 819, 802/2, 820/3, 1771/7, 1771/9, 1771/18, 4414/103, 4382, 4383	FORMÁT	A3		
STAVENÍK OBJEKT	SO 101	KÓPIA	ČÍSLO VÝKRESU		
ČASŤ	PROJEKT EXPOZÍČIE	EX-02-47		MERKA:	1:25
OBSAH	E5-101-1.308 - EXPOZÍČIŤNÝ MODUL				

E5-101-1.308 DETAILS

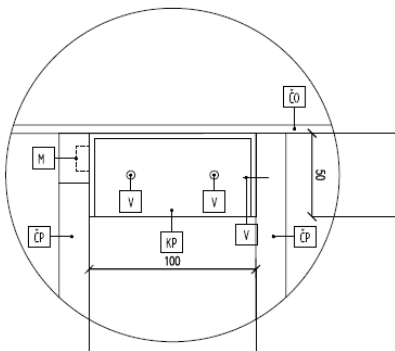

DET. 1
KOTVACÍ PRVKOV - PRIVÁRENÉ K PLECHU, DO DŘEVA VRUT

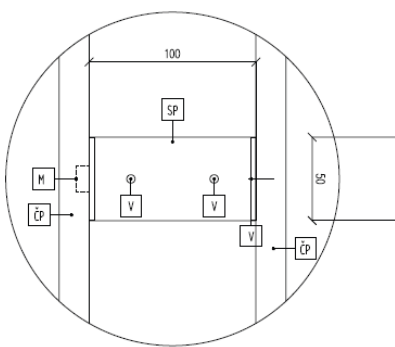

DET. 2
SPOJOVACÍ PRVKOV - PRIVÁRENÉ K PLECHU, DO DŘEVA VRUT

- ČP ČIERNÁ PREGLEJKA HR. 18mm
- ČO ČIERNÁ OCELOVÁ PLÁŠŤA
- KP KOTVACÍ PRVKOV, OCELOVÝ, hr. 3mm
- V VRUT SO ZÁPUSŤNOU HLAVIČKOU, ZACIERNENÝ
- M MAGNET LEPENÝ DO ODHRÉZOVAJEC PREGLEJKY
- SP SPOJOVACÍ PRVKOV, OCELOVÝ, hr. 3mm

POZNÁMKY

- POUŽITÁ PREGLEJKA STOLÁRSKA, HR. 18mm, TOPOĽ AB/AB, POVRCHOVÁ ÚPRAVA HLADKÁ, MATNÝ VOSKOVÝ OLEJ, FARBA ČIERNÁ (NAPR. RAL 9005)
- VŠETKY HRANY SO ZAOBLENÍM R = 0.5 MM
- ZADNÉ STĚNY PRVKOV OSADENÝCH PŘI STĚNE - REGLEJKA STOLÁRSKA, HR. 4mm, TOPOĽ, POVRCHOVÁ ÚPRAVA HLADKÁ, MATNÝ VOSKOVÝ OLEJ, FARBA ČIERNÁ (NAPR. RAL 9005)
- KRESBA PREGLEJKY JE VO VERTIKÁLNOJ SMERE
- POUŽITÉ OCELOVÉ PLATNE, HR. 5mm, PRÁŠKOVÝ LAK (KOMAJT), MATNÝ HLADKÝ, FARBA ČIERNÁ (NAPR. RAL 9005), ZHODNÉ HRANY, SPÁJANÉ ZVARAMOM - VEĽKÉ ZVARY REALIZOVAT AKO ZACIENÉ LINEÁRNE, AK NIE JE INAK DEFINOVANÉ
- SYSTÉM NASVETVENIA EXPONÁTOV NIE JE PREDMETOM TETOJ DOKUMENTÁCIE
- FAREBNOSŤ, MATERIÁLOVÉ PREDVEDENIE VŠETKÝCH PRVKOV MUSÍ BYŤ PRED REALIZÁCIOU ODSÚHLASENÁ PROJEKTANTOM A AUTOROM STAVBY
- ROZMERY MUSIA BYŤ PRED VÝROBOU ZAMERANÉ NA STAVBE

POZNÁMKY PRE ZHOTOVITEĽOV (DODÁVATEĽOV) JEDNOTLIVÝCH ČASŤÍ STAVBY

- PROJEKTANT NENIESE ZODPOVEDNOSŤ ZA ŽADNÉ ZMENY USKUTOČNENÉ BEZ JEHO PÍSMENNÉHO SÚHLASU
- VŠETKY ROZMERY VÝPLŔVAJÚCE Z PD PRED VÝROBOU A ZAČATÍM PRÁC ZAMERAT NA STAVBE
- ROZDELY USTENÉ NA STAVBE OPROTI PD JE NUTNÉ V TECHNICKOM RIEŠENÍ ODSÚHLAŠIŤ S PROJEKTANTOM A AUTOROM, EŠTE PRED SAMOTNOU REALIZÁCIOU
- PŘI USTENÍ NESÚHLADU MEDZI JEDNOTLIVÝMI ČASŤAMI PD JE NUTNÉ KONTAKTOVAT PROJEKTANTA
- VŠETKY ZMENY A ÚPRAVY MATERIÁLOVÉHO RIEŠENIA PRED REALIZÁCIOU PRÁC ODSÚHLAŠIŤ S PROJEKTANTOM
- VŠETKY POVRCHOVÉ ÚPRAVY, FAREBNÉ ODIENIE, VRÁTANÉ ICH ZMEN MUSIA BYŤ PRED REALIZÁCIOU ODSÚHLASENÉ PROJEKTANTOM A AUTOROM STAVBY

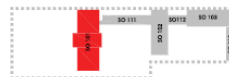

AUTOR PROJEKTU	YOUNG.S arch@eik s.r.o. Ing. arch. Jozef Šator, PhD. Ing. arch. Tomáš Medlen Ing. arch. Michala Perejová Bc. Sára Mária Sedláčková			
ZODPOVEDNÝ PROJEKTANT	Ing. arch. Jozef Šator, PhD.			
VYPRACOVAL	Bc. Sára Mária Sedláčková			
STAVENIE	Baníkovoymický samosprávny kraj Námestie SNP 23, 974 01 Baníkovo Bystřica	DÁTUM	01/2024	
NÁZOV STAVBY	PREMENA PRVÉHO SLOVENSKÉHO LITERÁRNEHO GYMNAZIA - REVÚCA	STUPEŇ	RP	
MIEŠTO STAVBY	Železná 27, 050 01 Revúca, č. parcel: 814/6, 816, 817, 818, 819, 802/2, 820/3, 1771/7, 1771/9, 1771/18, 4414/103, 4382, 4383	FORMÁT	A3	
STAVENÝ OBJEKT	SO 101	KÓPIA	ČÍSLO VÝKRESU	MERKA:
ČASŤ	PROJEKT EXPOZÍCIE		EX-02-48	1:2
OBSAH	E5-101-1.308 DETAILS			

E6-101-1.308 - 1ks

LEGENDA

- ČP ČIERNÁ PREGLEJKA HR. 18mm
- ČO ČIERNÁ OCELOVÁ PLÁŠŤA
- KP KOTVACÍ PRVKOV, OCELOVÝ, hr. 3mm
- SP SPOJOVACÍ PRVKOV, OCELOVÝ, hr. 3mm
- N PLASTOVÁ NOŽIČKA - BIELA FARBA
- K KOLÍKOVÝ SPOJ - TRN NA OCELOVÉJ PLATNI

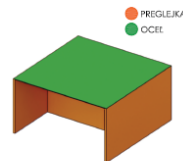

POZNÁMKY

- POUŽITÁ PREGLEJKA STOLÁRSKA, HR. 18mm, TOPOĽ AB/AB, POVRCHOVÁ ÚPRAVA HLADKÁ, MATNÝ VOSKOVÝ OLEJ, FARBA ČIERNÁ (NAPR. RAL 9005)
- VŠETKY HRANY SO ZAOBLENÍM R = 0.5 MM
- ZADNÉ STĚNY PRVKOV OSADENÝCH PŘI STĚNE - REGLEJKA STOLÁRSKA, HR. 4mm, TOPOĽ, POVRCHOVÁ ÚPRAVA HLADKÁ, MATNÝ VOSKOVÝ OLEJ, FARBA ČIERNÁ (NAPR. RAL 9005)
- KRESBA PREGLEJKY JE VO VERTIKÁLNOJ SMERE
- POUŽITÉ OCELOVÉ PLATNE, HR. 5mm, PRÁŠKOVÝ LAK (KOMAJT), MATNÝ HLADKÝ, FARBA ČIERNÁ (NAPR. RAL 9005), ZHODNÉ HRANY, SPÁJANÉ ZVARAMOM - VEĽKÉ ZVARY REALIZOVAT AKO ZACIENÉ LINEÁRNE, AK NIE JE INAK DEFINOVANÉ
- SYSTÉM NASVETVENIA EXPONÁTOV NIE JE PREDMETOM TETOJ DOKUMENTÁCIE
- FAREBNOSŤ, MATERIÁLOVÉ PREDVEDENIE VŠETKÝCH PRVKOV MUSÍ BYŤ PRED REALIZÁCIOU ODSÚHLASENÁ PROJEKTANTOM A AUTOROM STAVBY
- ROZMERY MUSIA BYŤ PRED VÝROBOU ZAMERANÉ NA STAVBE

POZNÁMKY PRE ZHOTOVITEĽOV (DODÁVATEĽOV) JEDNOTLIVÝCH ČASŤÍ STAVBY

- PROJEKTANT NENIESE ZODPOVEDNOSŤ ZA ŽADNÉ ZMENY USKUTOČNENÉ BEZ JEHO PÍSMENNÉHO SÚHLASU
- VŠETKY ROZMERY VÝPLŔVAJÚCE Z PD PRED VÝROBOU A ZAČATÍM PRÁC ZAMERAT NA STAVBE
- ROZDELY USTENÉ NA STAVBE OPROTI PD JE NUTNÉ V TECHNICKOM RIEŠENÍ ODSÚHLAŠIŤ S PROJEKTANTOM A AUTOROM, EŠTE PRED SAMOTNOU REALIZÁCIOU
- PŘI USTENÍ NESÚHLADU MEDZI JEDNOTLIVÝMI ČASŤAMI PD JE NUTNÉ KONTAKTOVAT PROJEKTANTA
- VŠETKY ZMENY A ÚPRAVY MATERIÁLOVÉHO RIEŠENIA PRED REALIZÁCIOU PRÁC ODSÚHLAŠIŤ S PROJEKTANTOM
- VŠETKY POVRCHOVÉ ÚPRAVY, FAREBNÉ ODIENIE, VRÁTANÉ ICH ZMEN MUSIA BYŤ PRED REALIZÁCIOU ODSÚHLASENÉ PROJEKTANTOM A AUTOROM STAVBY

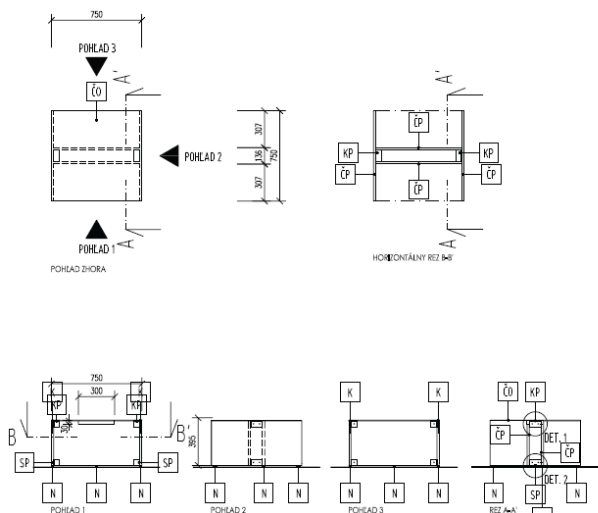
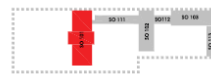

DETAILY NA VÝKRES EX-02-50

AUTOR PROJEKTU	YOUNG.S arch@eik s.r.o. Ing. arch. Jozef Šator, PhD. Ing. arch. Tomáš Medlen Ing. arch. Michala Perejová Bc. Sára Mária Sedláčková			
ZODPOVEDNÝ PROJEKTANT	Ing. arch. Jozef Šator, PhD.			
VYPRACOVAL	Bc. Sára Mária Sedláčková			
STAVENIE	Baníkovoymický samosprávny kraj Námestie SNP 23, 974 01 Baníkovo Bystřica	DÁTUM	01/2024	
NÁZOV STAVBY	PREMENA PRVÉHO SLOVENSKÉHO LITERÁRNEHO GYMNAZIA - REVÚCA	STUPEŇ	RP	
MIEŠTO STAVBY	Železná 27, 050 01 Revúca, č. parcel: 814/6, 816, 817, 818, 819, 802/2, 820/3, 1771/7, 1771/9, 1771/18, 4414/103, 4382, 4383	FORMÁT	A3	
STAVENÝ OBJEKT	SO 101	KÓPIA	ČÍSLO VÝKRESU	MERKA:
ČASŤ	PROJEKT EXPOZÍCIE		EX-02-49	1:25
OBSAH	E6-101-1.308 - EXPOZIČNÝ MODUL			

E6-101-1.308 DETAILS

LEGENDA

ČP	ČIERNA PREGLEJKA HR. 18mm	N	PLASTOVÁ NOŽIČKA - BIELA FARBA
ČO	ČIERNA OCELOVÁ PLAŤA		
KP	KOTVIACI PRVOK, OCELOVÝ, hr. 3mm		
SP	SPOJOVACÍ PRVOK, OCELOVÝ, hr. 3mm		
V	VRUT SO ZÁPŮSTNOU HLAVIČKOU, ZAČIERNENÝ		
M	MAGNET LEPENÝ DO ODFRÉZOVANEJ PREGLEJKY		

POZNÁMKY

- POUŽÍŤ PREGLEJKA STOLÁRSKA, HR. 18mm, TOPOI AB/AB, POVRCHOVÁ ÚPRAVA HLADKÁ, MATNÝ VOSKOVÝ OLEJ, FARBA ČIERNA (NAPR. RAL 9005)
- VŠETKY HRANY SO ZACOLENÍM R = 0,5 MM
- ZADNÉ STĚNY OSADENÝCH PŘI STĚNE - REGLEJKA STOLÁRSKA, HR. 4mm, TOPOI, POVRCHOVÁ ÚPRAVA HLADKÁ, MATNÝ VOSKOVÝ OLEJ, FARBA ČIERNA (NAPR. RAL 9005)
- KRESBA PREGLEJKY JE VO VERTIKÁLNOH SMERE
- POUŽÍŤ OCELOVÉ PLATNE, HR. 5mm, PRAŠKOVÝ LAK (KOMAŤ), MATNÝ HLADKÝ, FARBA ČIERNA (NAPR. RAL 9005), ZHODENÉ HRANY, SPÁJANÉ ZVARAMI - VEŠTENE ZVARY REALIZOVAŤ AKO ZAČISTNÉ (INERÁNE), AK NIE JE INAK DEFINOVANÉ
- SYSTÉM NASVIEŤENIA EXPONÁTOV NIE JE PREDMETOM TOTOJ DOKUMENTÁCIE
- FAREBNOSŤ, MATERIÁLOVÉ PREDVEDENIE VŠETKYCH PRVKOV MUSÍ BYŤ PRED REALIZÁCIJOU ODSÚHLAŠENÁ PROJEKTANTOM A AUTOROM STAVBY
- ROZMERY MUSIA BYŤ PRED VÝROBOU ZAMERANÉ NA STAVBE

POZNÁMKY PRE ZHOTOVITEĽOV (DODÁVATEĽOV) JEDNOTLIVÝCH ČASŤÍ STAVBY

- PROJEKTANT NENIE JE ZODPOVEDNOSŤ ZA ŽADNÉ ZMENY USKUTOČNENÉ BEZ JEHO PŘEOMNÉHO SÚHLASU
- VŠETKY ROZMERY VYPLÝVAJÚCE Z PD PRED VÝROBOU A ZAČATÍM PRÁČ ZAMERANÉ NA STAVBE
- ROZDĚLY BÝTENÉ NA STAVBE OPROŤ PD JE NUTNÉ V TECHNICKOM RIEŠENÍ ODSÚHLAŠIŤ S PROJEKTANTOM A AUTOROM, EŠTE PRED SAMOTNOU REALIZÁCIJOU
- PŘI ZBĚTENÍ NESÚHLADU MEDZI JEDNOTLIVÝM ČASŤAM PD JE NUTNÉ KONTAKTOVAŤ PROJEKTANTA
- VŠETKY ZMENY A ÚPRAVY MATERIÁLOVÉHO RIEŠENIA PRED REALIZÁCIJOU PRÁČ ODSÚHLAŠIŤ S PROJEKTANTOM
- VŠETKY POVRCHOVÉ ÚPRAVY, FAREBNÉ ODTĚNE, VRÁTANE ICH ZMĚN MUSIA BYŤ PRED REALIZÁCIJOU ODSÚHLAŠENÉ PROJEKTANTOM A AUTOROM STAVBY

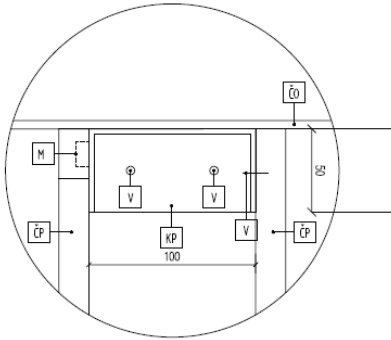
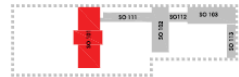

DET. 1
KOTVIACI PRVOK - PRIVARENÉ K PLECHU, DO DŘEVA VRUT

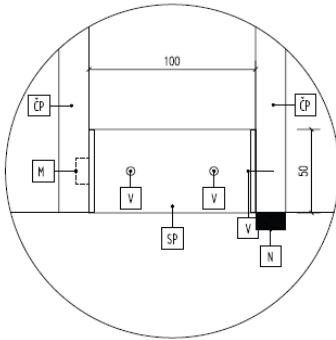

DET. 2
SPOJOVACÍ PRVOK - PRIVARENÉ K PLECHU, DO DŘEVA VRUT

AUTOR PROJEKTU	YOUNG.sarchin@sk s.r.o. Ing. arch. Josef Bátor, PhD. Ing. arch. Tomáš Medlen Ing. arch. Michalada Penesová Bc. Sára Mária Štefáková		
ZODPOVEDNÝ PROJEKTANT	Ing. arch. Josef Bátor, PhD.		
VYPRACOVAL	Bc. Sára Mária Štefáková		
STAVEBNÍK	Barňákovský samostatný kraj Námestie SNP 23, 974 01 Barňáka Bytka	DÁTUM	01/2024
NÁZOV STAVBY	PREMENA PRVÉHO SLOVENSKÉHO LITERÁRNEHO GYMNAZIA - REVÚCA	STUPEŇ	RP
MÍSTO STAVBY	Železná 27, 050 01 Revúca, Č. parcely: 814/6, 816, 817, 818, 819, 802/2, 820/3, 1771/7, 1771/9, 1771/18, 4414/103, 4382, 4383	FORMÁT	A3
STAVEBNÝ OBJEKT	SO 101	KÓPA	ČÍSLO VÝKRESU
ČASŤ	PROJEKT EXPOZÍCIE		MĚRKA:
OBSAH	E6-101-1.308 DETAILS		EX-02-50 1:2

Zoznam subdodávateľov/Čestné vyhlásenie o nevyužití subdodávateľov

Obchodné meno zhotoviteľa: KLS spol. s.r.o.

Sídlo: Martina Rázusa 9, 010 01 Žilina

IČO: 30223288

Predmet zákazky:

Expozičný systém – Výzva č. 43

Podiel plnenia zo Zmluvy, ktorý má zhotoviteľ v úmysle zabezpečiť subdodávateľom

p. č.	Hodnota plnenia vyjadrená v % (percentách) k ponukovej cene	Predmet plnenia	Identifikačné údaje subdodávateľa v rozsahu: obchodné sídlo, IČO	Identifikačné údaje o osobe oprávnenej konať za každého subdodávateľa v rozsahu meno a priezvisko, adresa pobytu, dátum narodenia
-	-	-	-	-
-	-	-	-	-
-	-	-	-	-
-	-	-	-	-

Uchádzač uvádza údaje o subdodávateľoch, ak sú mu známi.

ČESTNÉ VYHLÁSENIE

*Spoločnosť KLS spol. s. r.o. so sídlom Martina Rázusa 9, 010 01 Žilina ako uchádzač **nebude na realizáciu predmetu zákazky využívať kapacity subdodávateľov a predmet zákazky dodá vo vlastnej réžii.***

Dátum: 03.04.2024

Ing. Dušan Kasper
konateľ spoločnosti