

A-A 1:1

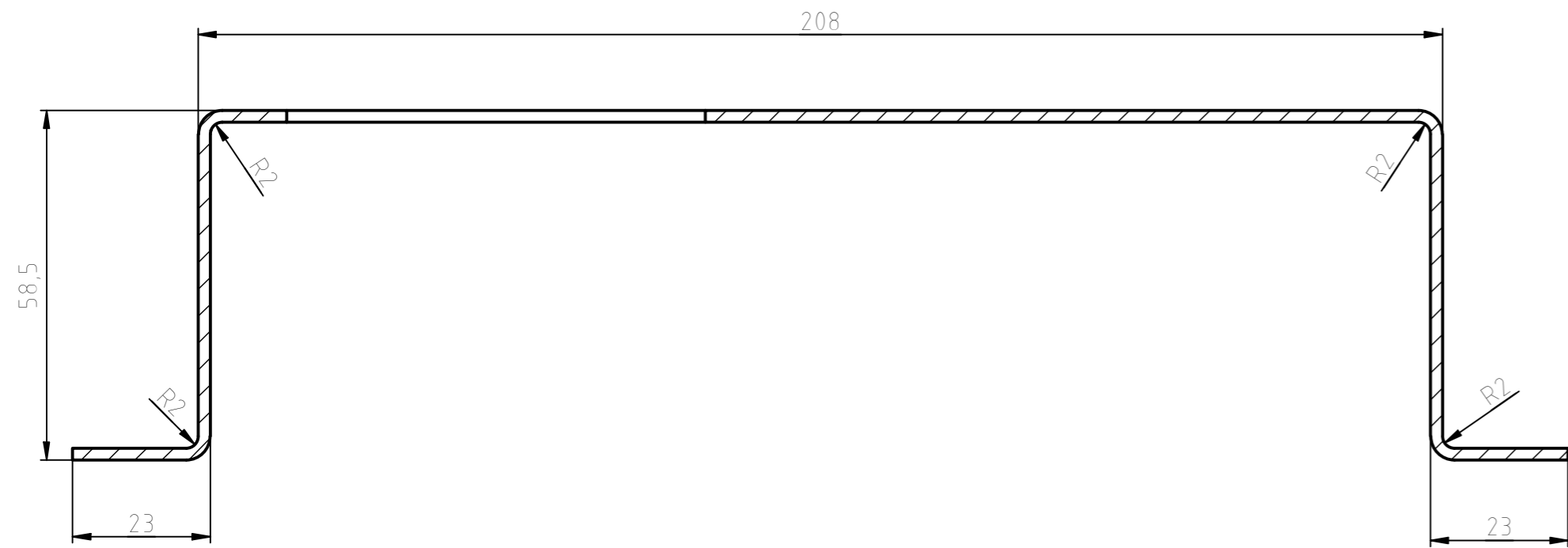

Q 1:2

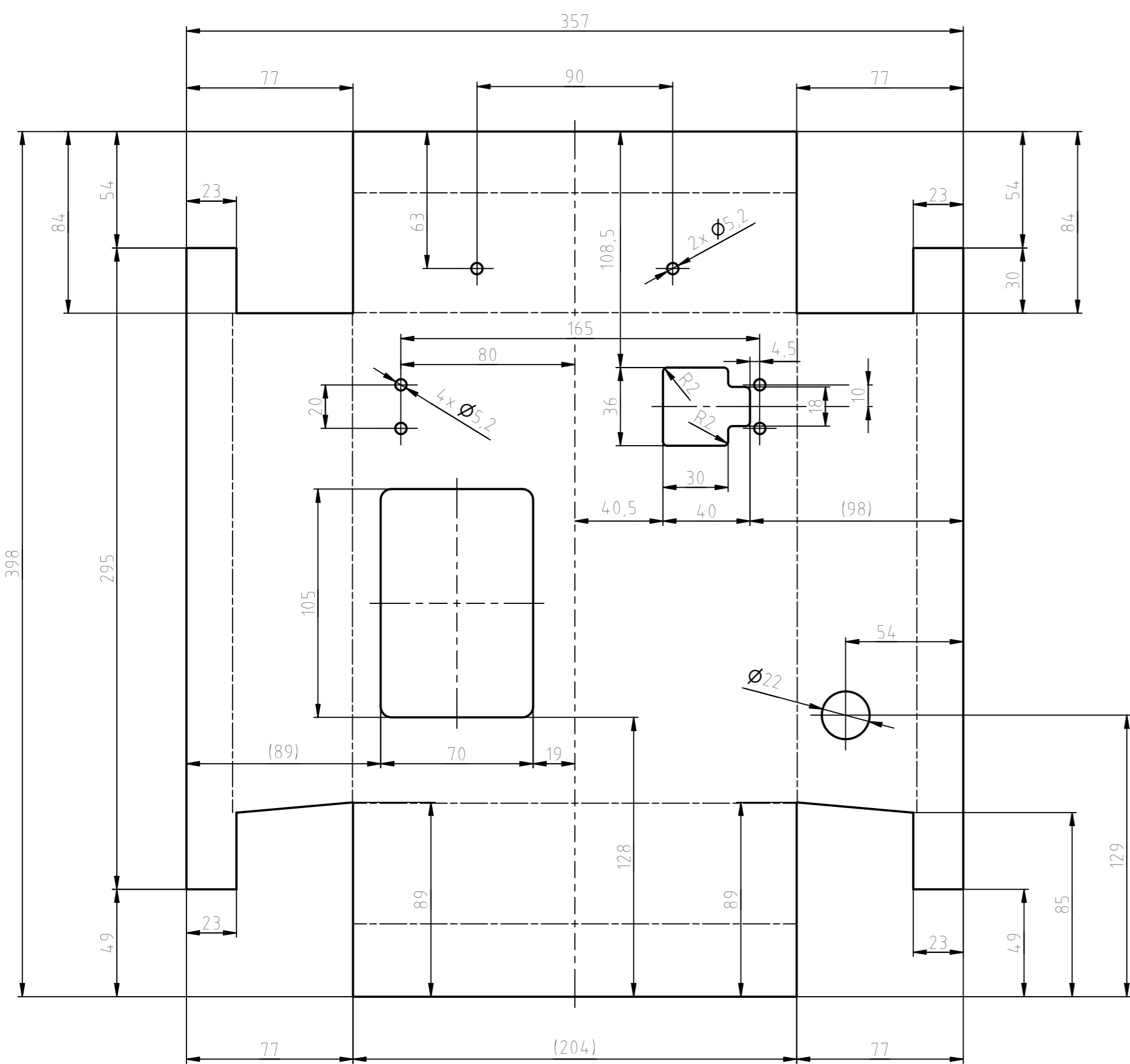

B-B 1:1

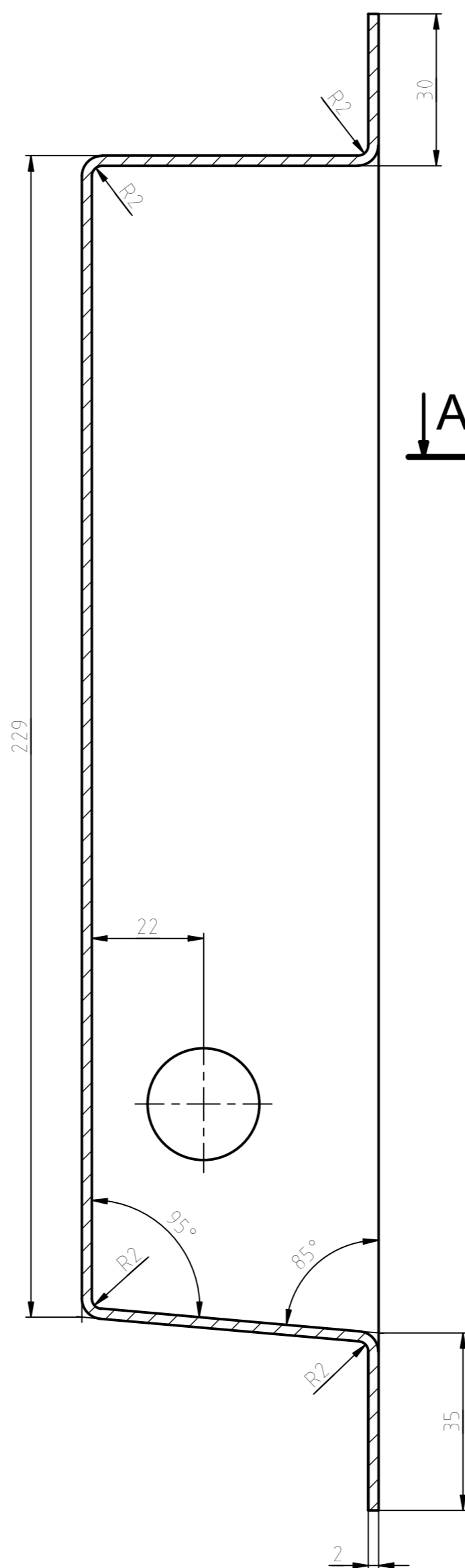

C-C 1:1

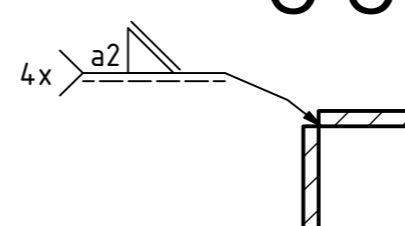

B-B 1:1

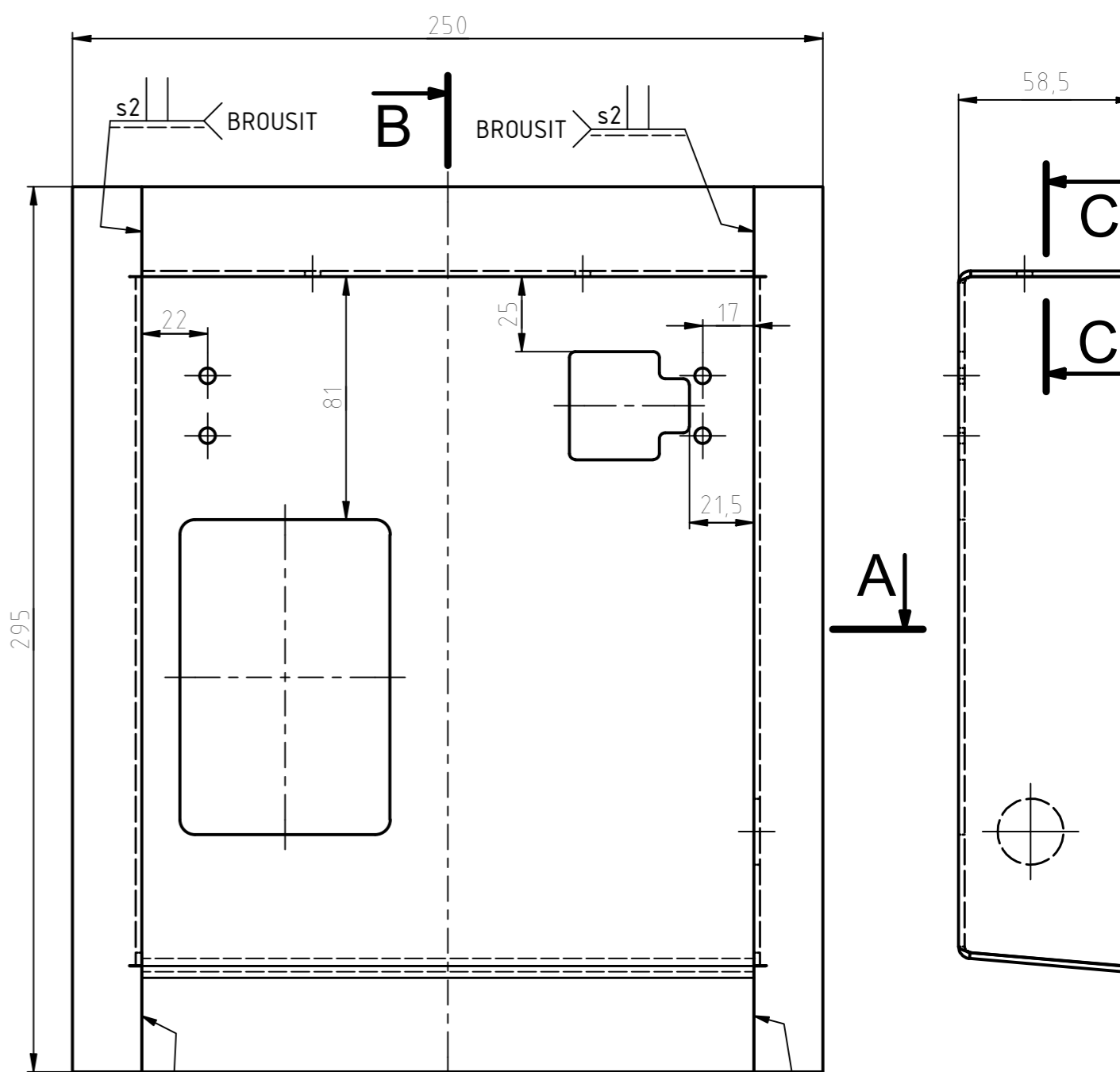

BROUSIT s2

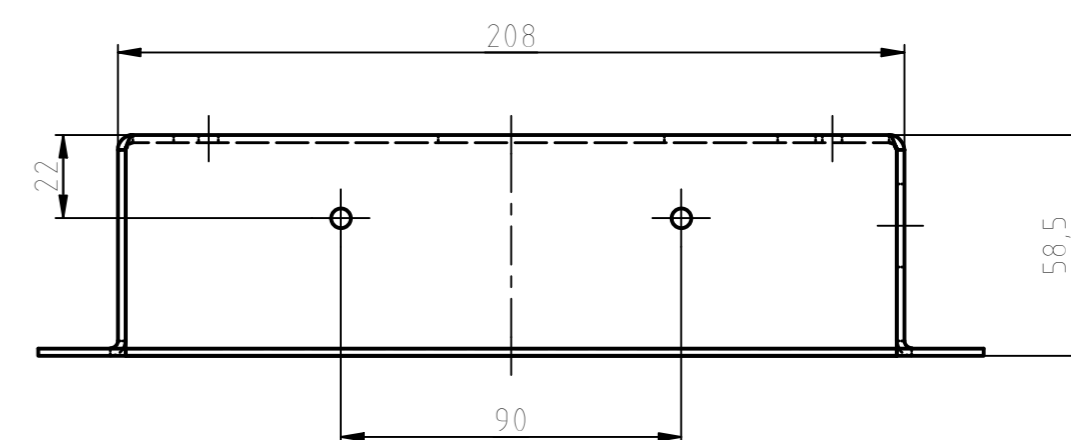

SVAŘOVAT DLE PŘEDPISU V4/2.

Index		Změna		Datum změny	Změnu provedl	16D60293	1	1,77 kg
CAD		Přesnost: ISO 2768 mK	Název: PLECH KAPSY		Užito u č.v. sestavy			
Měřítka: 1:2		Tolerování: ISO 8015	Kreslil: MITTNER	Datum: 20.12.2024	Rozměr: P2 - 398x357	Materiál: X5CrNi18-10		
Formát: A2		Typ: VARIO LF	Skupina: OPLÁŠTĚNÍ BOČNIC		Poznámka:			
DPMB		Č.výkresu:	16D60294		Index:			
Dopravní podnik města Brno a.s.		Starý výkres:		Listů: 1		List: 1		