

P.č.:

1

Konstrukce:

Poz. 1 PE68 - Okna i  
vitřiny (B=2 810, H=2 700)

Počet:

1

Popis:

Barva profilů:RAL  
9016MAT - Bílá  
Barva kování:RAL  
9016MAT - Bílá  
Výplně:Ug=1,1 4/16/4 LE  
TS2000 RAMIE BLOK  
188.9 Ka

Výrobní poznámky:

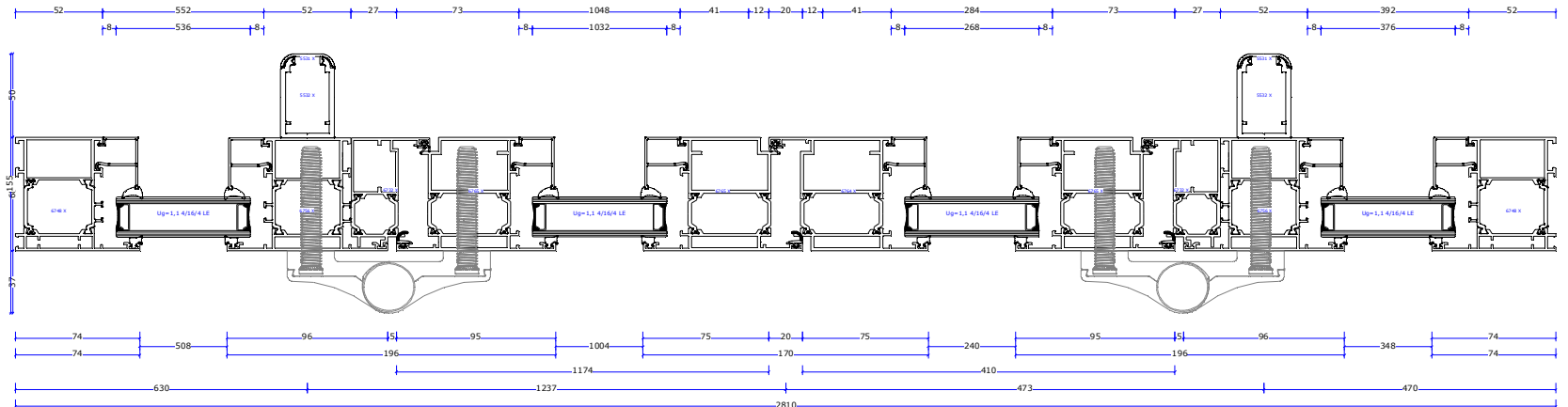
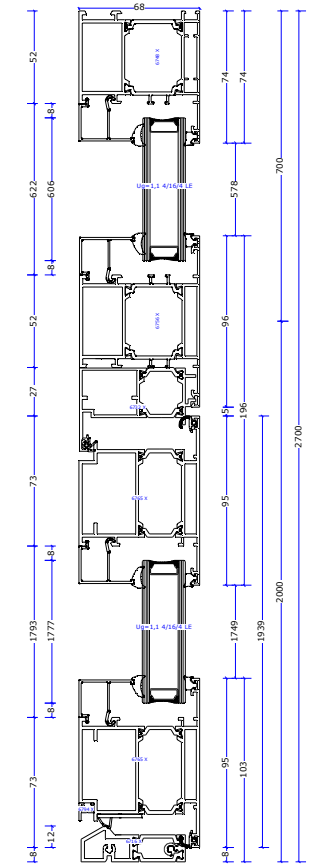
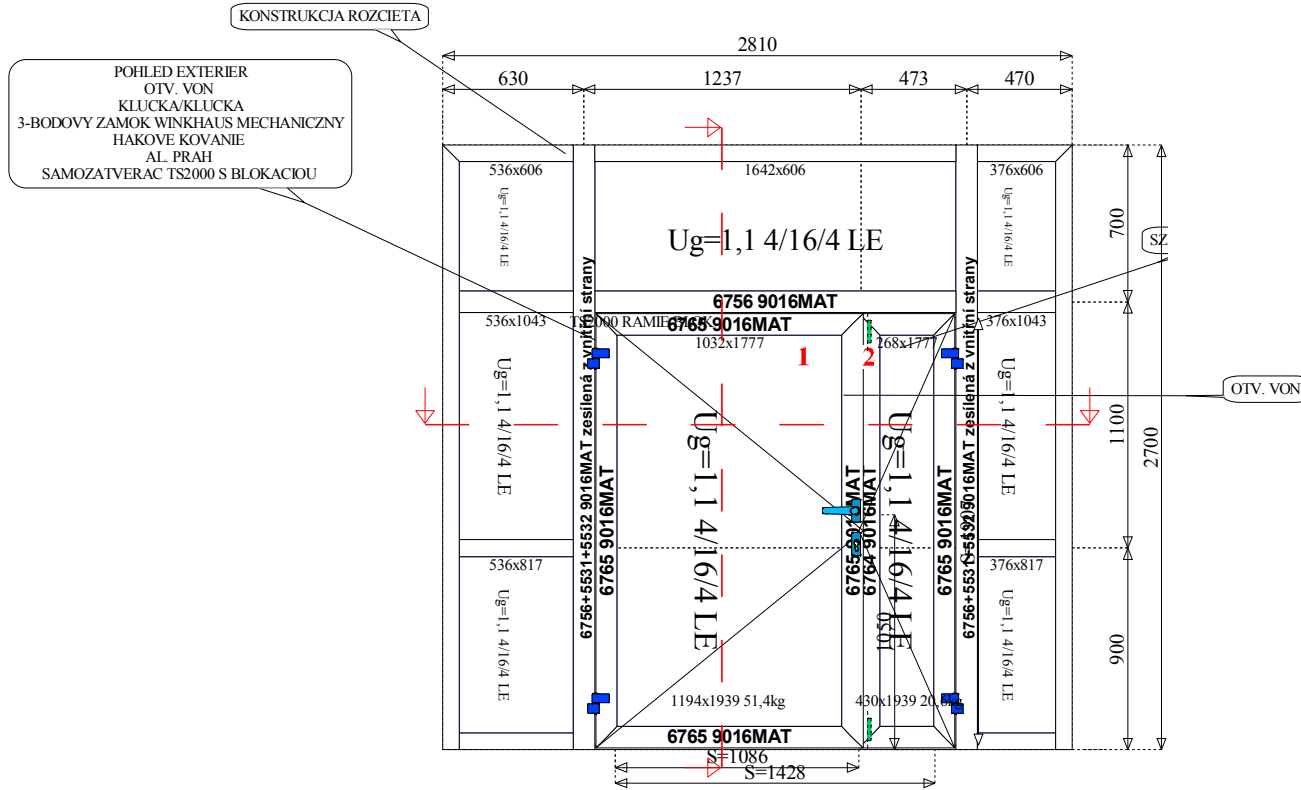

Pohled:  
Pohled zvenku

P.č.:

2

Konstrukce:

Poz. 2 PE68 - Okna i  
vitríny (B=3 013, H=2 730)

Počet:

1

Popis:

Barva profilů:RAL  
9016MAT - Bílá  
Barva kování:RAL  
9016MAT - Bílá  
Výplně:Ug=1,1 4/16/4 LE  
200,4 Kg  
1.8

Výrobní poznámky:

Pohled:

Pohled zvenku

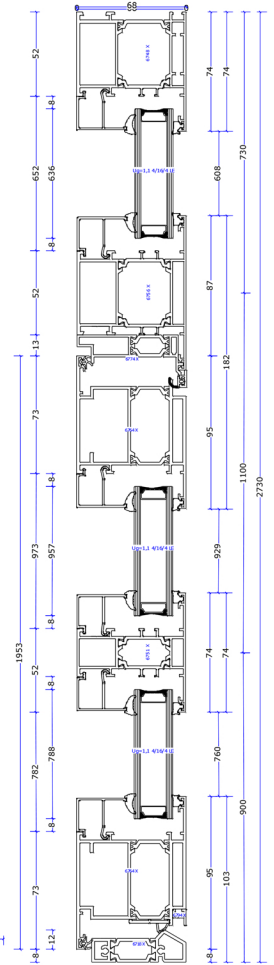
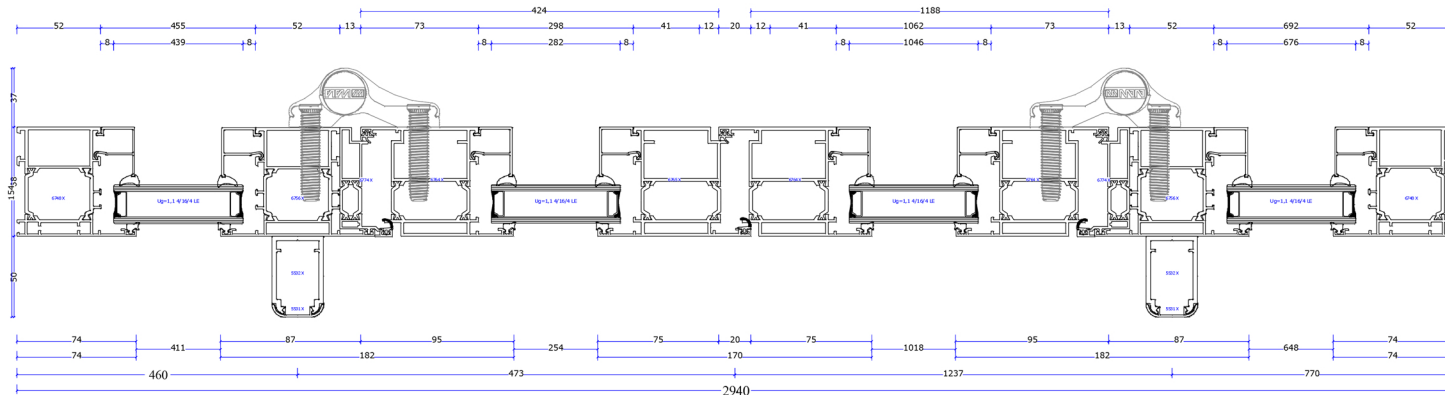
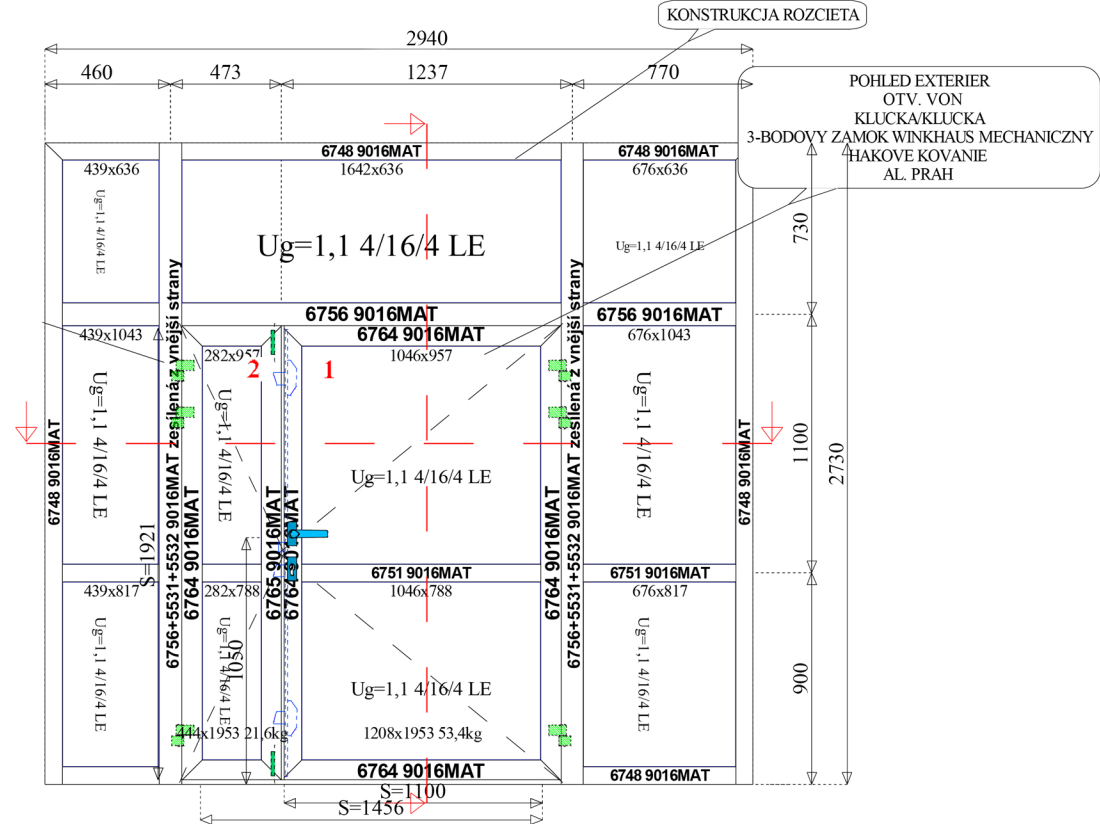

P.č.:  
3

Konstrukce:  
Poz. 3 PE68 - Okna i  
vitřiny (B=2 770, H=2 730)

Počet:  
1

Popis:  
Barva profilů:RAL  
9016MAT - Bílá  
Barva kování:RAL  
9016MAT - Bílá  
Výplně:Ug=1,1 4/16/4 LE  
186,3 Kg  
1.9  
Výrobní poznámky:

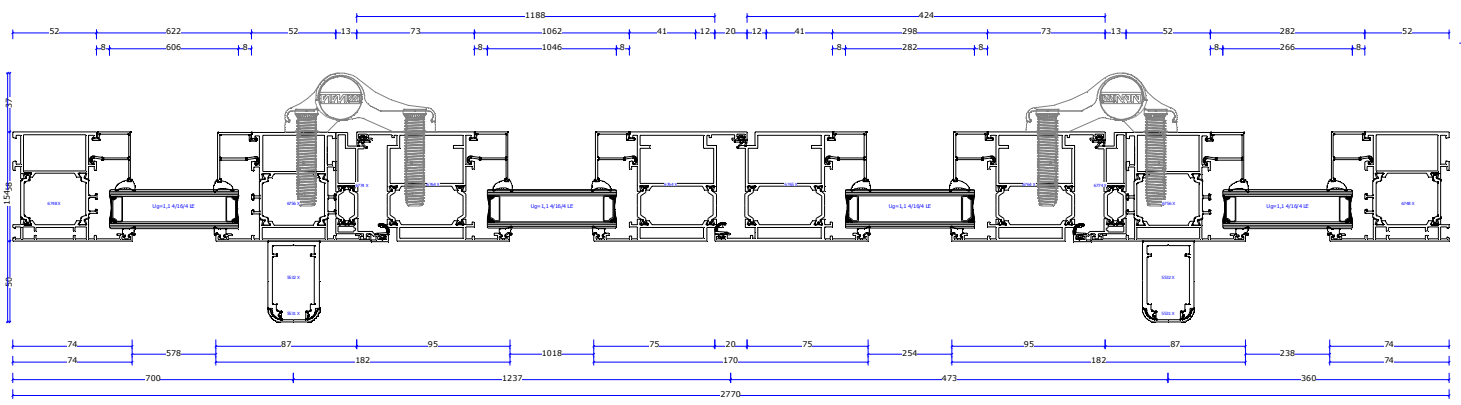
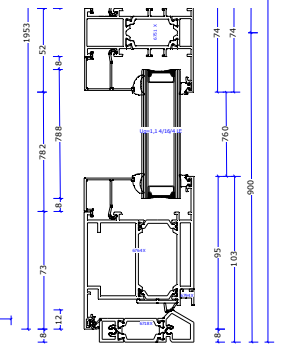
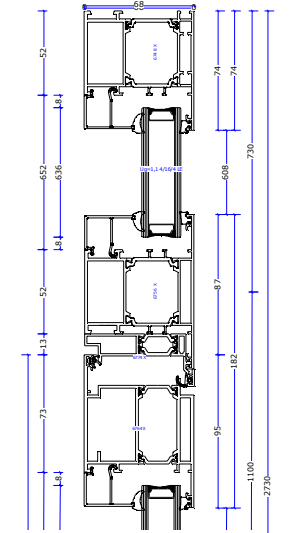
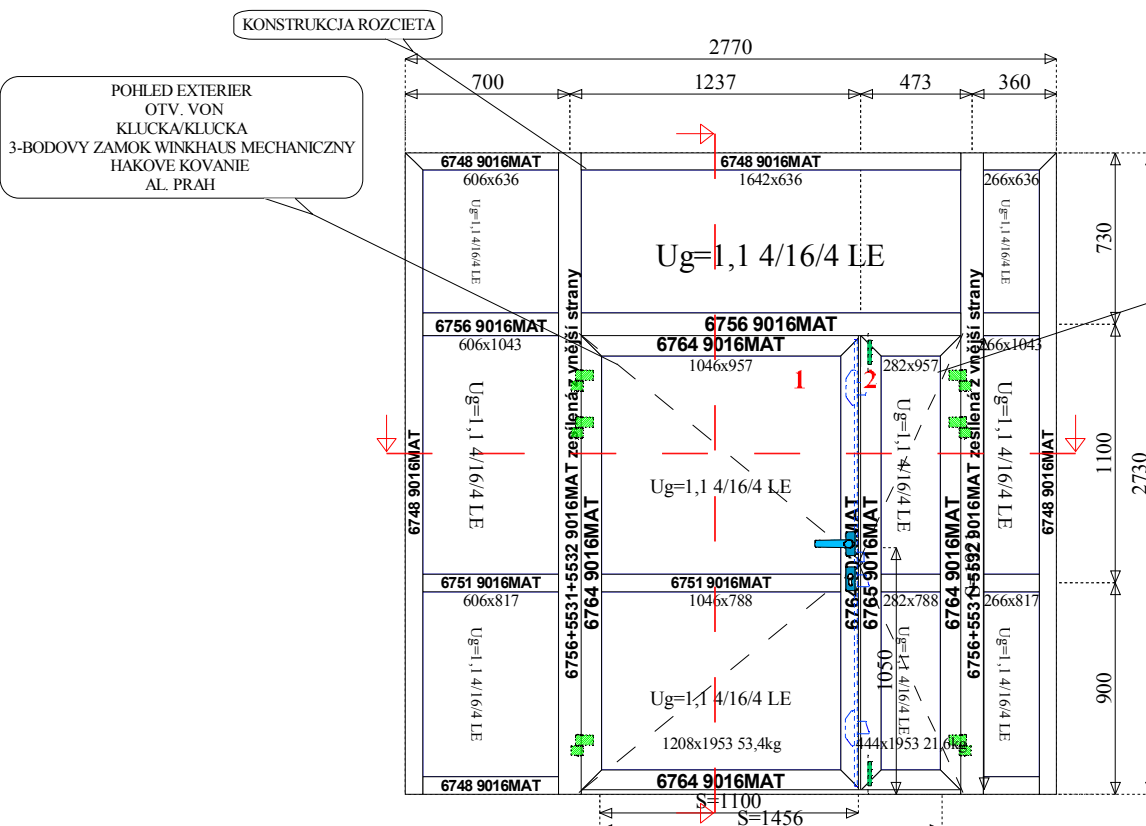

Pohled:  
Pohled zvenku